

GUÍA

1

1ro. y 2do
GRADO

Juego y Aprendo

Programa
de Horario Extendido

DYA
DESARROLLO Y
AUTOGESTIÓN

desco

World Learning



GUÍA

1

1ro. y 2do
GRADO

Juego y Aprendo

Programa
de Horario Extendido

DYA DESARROLLO Y
AUTOGESTION

desco



World Learning



PROGRAMA HORARIO EXTENDIDO
GUIA DEL MAESTRO: "JUEGO Y APRENDO"
Guía 1 para el 1er y 2do grado
Proyecto "Semilla"
Cultivando Desarrollo Rural sin Trabajo Infantil Peligroso

© **DyA**

Centro Desarrollo y Autogestion
León de la Fuente 110 Lima - Lima 17 - Perú
Teléfono: (511) 613-8000
www.dya.org.ec

Directora

Maró Guerrero Aguirre

Oficial de Educación

Luisa Vidal Olea

Asesor de Educación DyA Ecuador

Luis Montoya

Autoría

Olinda Moloche Ghilardi
Teresa Alvarez Marroquín
Mónica Miyagui Miyagui
Martha Giraldo Limo

Equipo de apoyo

Ileana González Fernández
Bertha Cárdenas Villacorta
Sonia Laquita Sandoval

Hecho el Depósito Legal en la Biblioteca Nacional del Perú N° 2015-14857
1ra. edición (octubre, 2015)
Tiraje: 500 ejemplares

Impreso por:

SINCO DISEÑO EIRL
R.U.C. 20524586411
Jr. Huaraz 449
Breña - Lima - Perú

El Programa Horario Extendido es una adaptación del Proyecto Wiñari ejecutado por DyA en Ecuador. La publicación de esta guía se realiza en el marco del Proyecto Semilla (www.semilla.org.pe), ejecutado por Centro de Estudios y Promoción de Desarrollo (desco), Desarrollo y Autogestión (DyA) y World Learning (WL).

El financiamiento ha sido provisto por el Departamento de Trabajo de los Estados Unidos de Norteamérica bajo el Acuerdo de Cooperación No IL22633-12-75K. Los contenidos no necesariamente reflejan el punto de vista o políticas de dicho Departamento. La mención de nombres de marcas, productos comerciales u organizaciones tampoco implica el respaldo del gobierno de los Estados Unidos de Norteamérica.

ÍNDICE

PROYECTO 1	PARTICIPAMOS EN LAS TAREAS FAMILIARES	2
Semana 1	Presentamos a nuestra familia	
Semana 2	Identificamos las tareas que realiza cada miembro de nuestra familia	
PROYECTO 2	VIVIMOS Y APRENDEMOS DE NUESTRA COMUNIDAD	23
Semana 3	Nos informamos sobre la organización de nuestra comunidad	
Semana 4	Conversamos con los pobladores de la comunidad	
PROYECTO 3	CUIDAMOS NUESTRA SALUD	42
Semana 5	Nos preparamos para las bajas temperaturas	
Semana 6	Cuidamos el agua	
PROYECTO 4	NOS PREPARAMOS PARA LAS EMERGENCIAS	65
Semana 7	Reconocemos lugares seguros en la escuela, casa y comunidad	
Semana 8	Difundimos medidas de preparación en la escuela, casa y comunidad	
PROYECTO 5	SOMOS PARTE DEL PERÚ QUE AVANZA	81
Semana 9	Esta es nuestra cultura	
Semana 10	Conocemos las culturas de otras regiones	
PROYECTO 6	SOMOS PARTE DEL PERÚ QUE AVANZA	111
Semana 11	Festejamos al Perú	
Semana 12	Nos preparamos para las vacaciones	
PROYECTO 7	ORGANIZAMOS NUESTRA BIBLIOTECA DE AULA	139
Semana 13	Recolectamos y clasificamos libros	
Semana 14	Organizamos la biblioteca de nuestra aula	
PROYECTO 8	SOMOS LECTORES Y ESCRITORES	163
Semana 15	Compartimos nuestras lecturas	
Semana 16	Escribimos diferentes textos	

PROYECTO 9	ELABORAMOS NUESTROS JUGUETES	190
Semana 17	Recolectamos y clasificamos materiales	
Semana 18	Elaboramos y exponemos nuestros juguetes	
PROYECTO 10	JUGAMOS Y DISFRUTAMOS JUNTOS	208
Semana 19	Nos informamos sobre los juegos de nuestra comunidad y los practicamos	
Semana 20	Organizamos un festival de juegos con nuestros padres	
PROYECTO 11	CONOCEMOS LO QUE NUESTRA COMUNIDAD PRODUCE	223
Semana 21	Identificamos los productos que compran en nuestra casa	
Semana 22	Jugamos a la tienda	
PROYECTO 12	PREPARAMOS COMIDAS SALUDABLES	244
Semana 23	Conocemos los tipos de alimentos	
Semana 24	Compartimos los alimentos que preparamos	
PROYECTO 13	SOMOS ARTISTAS	267
Semana 25	Somos pintores	
Semana 26	Preparamos y manipulamos nuestros títeres	
PROYECTO 14	SOMOS ARTISTAS	288
Semana 27	Somos músicos	
Semana 28	Cantamos, actuamos y bailamos para alegrar a los demás	

PRESENTACIÓN

Queridos maestros y maestras:

La cantidad de horas que trabajan en algunas ocasiones los niños y niñas de comunidades rurales, afecta no solo la asistencia escolar sino que puede comprometer la calidad de esa asistencia. Antes o después de extenuantes jornadas laborales, los niños y niñas llegan cansados a la escuela, sin haberse alimentado bien, sin haber hecho la tarea en casa. Frente a esta situación, nació hace ya más de una década el Programa de HORARIO EXTENDIDO, con la intención de disminuir las horas que los niños y niñas dedicaban a trabajar al mismo tiempo que se reforzaba sus capacidades de una manera lúdica.

Desde entonces el Programa ha viajado por Ecuador, Bolivia y Perú, donde cientos de maestros, maestras y líderes comunitarios, se han comprometido con esta transformación y han permitido innovar día a día la metodología propuesta. El Horario Extendido ha llegado a miles de niños y niñas con actividades divertidas mediante las cuales aprenden a resolver problemas, a expresarse por distintos medios, a reconocerse como personas capaces de aportar a su comunidad y a su país. El “juego” es la herramienta clave para la formación. Solo quienes entran en él, logran cambios importantes a nivel pedagógico y humano.

La metodología lúdica fue plasmada en este material que orienta al docente para desarrollar las sesiones diarias. No se trata de textos que deben seguir al pie de la letra las indicaciones, sino de guías que deben ser utilizadas como base del trabajo creativo de la docencia. Quienes deciden entrar al juego pedagógico, asumen el reto de investigar, crear, experimentar junto a los niños, niñas, padres y madres que participan de la vivencia que ofrece el horario extendido. De esta manera se transforma toda la comunidad educativa.

Esperamos que este material sea de su utilidad y constituya la base para seguir innovando.

¡BIENVENIDOS A JUGAR!

“PARTICIPAMOS EN LAS TAREAS FAMILIARES”

SEMANA N° 1: Presentamos a nuestra familia	
Capacidades	Indicadores
Comunicación: Describe con claridad a los miembros de su familia.	Describe a los miembros de su familia utilizando expresiones sencillas.
Matemática: Interpreta relaciones “mayor que”, “menor que”, “igual que” y ordena números naturales de dos cifras en forma ascendente y descendente.	Organiza números naturales hasta de dos cifras estableciendo las relaciones “mayor que” “menor que” igual que”.
Personal Social: Establece las relaciones de parentesco entre los miembros de su familia nuclear y extensa.	Representa las relaciones de su familia nuclear y extensa a través del dibujo de su árbol genealógico.

Propósito de la semana: Identificar su pertenencia a un grupo familiar y conocer las características y aficiones de cada uno de sus integrantes.

Contenidos

COMUNICACIÓN	MATEMÁTICA	PERSONAL SOCIAL
Descripción de personas.	Relaciones “mayor que” “menor que” igual que” con números de hasta dos cifras.	Familia nuclear y extensa. Relaciones de parentesco entre sus miembros.

Procedimiento	Materiales y recursos
<p>Día 1:</p> <ul style="list-style-type: none"> • <i>Trabajan sus tareas escolares con la orientación del docente tutor.</i> • Conversan en grupo sobre la familia: <ul style="list-style-type: none"> – ¿Quiénes forman su familia? – ¿Cuántos hermanos tienen? – ¿Cuántas hermanas tienen? – ¿Cómo se llaman? – ¿Tienen abuelitos? ¿Viven con ustedes? ¿Cómo se llaman? – ¿Quieren aprender una canción sobre la familia? • Observan el papelógrafo con la letra de la canción “Mi familia”, que coloca el tutor en la pizarra (Anexo 1). • Escuchan las indicaciones del tutor para aprender la letra y melodía de la canción (parte general de la guía). • Entonan la canción y la acompañan con palmadas suaves. • Ensayan otro acompañamiento: con otras partes del cuerpo o con algún instrumento casero: sonajas botellas, latitas piedritas o semillas. • Salen al patio y juegan a la ronda entonando la canción: “Mi familia”. • Regresan al aula y se ubican en sus respectivos lugares. 	<ul style="list-style-type: none"> – Cuadernos y lápices • Anexo 1: Letra de la canción “Mi familia”



- Reciben el texto con la letra de la canción, y lo pegan en su cuaderno. **(Anexo 2).**
- Leen el texto junto con el profesor, luego responden:
 - ¿Qué hacen los padres?
 - ¿Qué hacen los hermanos?
 - ¿Quiénes te cuidan en tu familia? ¿A quién cuidas tú?
- Ubican las palabras: papá, mamá, hermanos, abuelos, familia conforme las vaya mencionando el tutor las encierran o subrayan empleando crayolas o colores.
- Dibujan a su familia.

- **Anexo 2:** Letra de la canción “Mi familia” (una copia para cada niño)
 - Goma
 - Crayolas o colores

Día 2:

- *Trabajan sus tareas escolares con la orientación del docente tutor.*
- Abren su cuaderno en la hoja que pegaron la letra de la canción “Mi familia”.
- Ubican las palabras que el tutor va mencionando y señalan con el dedo:
 - ¿Dónde dice papá?
 - ¿Dónde dice mamá?
 - ¿Dónde dice hermanos?
 - ¿Dónde dice abuelos?
 - ¿Dónde dice familia?
- Salen a la pizarra y señalan en el papelógrafo **(Anexo 1)** las palabras que el tutor menciona.
- Sacan sus letras móviles y forman las palabras papá, mamá, hermanos, abuelos, familia.
- Escriben en su cuaderno, una debajo de otra y espaciadas, las palabras papá, mamá, hermanos, abuelos, familia.
- Reciben ocho tiras de cartulina
- Escriben en cada tira los nombres de su papá, mamá, hermanos, hermanas y abuelos.
- Pegan las tiras al costado de las palabras escritas, guardando correspondencia:

papá	Carlos
mamá	Juana
- Comparten con su grupo, van diciendo “mi papá se llama Carlos”, “mi mamá se llama Juana”...
- Responden por turnos cuando el tutor les pregunta lo que han escrito.
- Salen al patio para jugar: “La familia escondida” **(Anexo 3).**
- Regresan al aula y conversan con el tutor:
 - ¿Qué les pareció el juego?
 - ¿Cómo se sintieron?
 - ¿Les fue fácil encontrar las palabras? ¿Por qué?

- Cuaderno con letra de la canción
- **Anexo 1:** papelógrafo con la letra de la canción
 - Letras móviles (repertorio alfabético)
 - Cuaderno
 - Lápiz
 - Goma
 - Tiras de cartulina (ocho por niño) de 6 x 2 cm

- **Anexo 3:** instructivo del juego “La familia escondida”



Día 3:

- *Trabajan sus tareas escolares con la orientación del docente tutor.*
- Reciben círculos de cartulina y dibujan en ellos a cada uno de los miembros de su familia: papá, mamá, hermanos, también se dibujan ellos y finalmente a sus abuelos paternos y a sus abuelos maternos, según sea el caso.
- Escuchan los comentarios o preguntas del tutor mientras van dibujando.
- El tutor irá de carpeta en carpeta preguntando a cada niño/a:
 - ¿A quién estás dibujando?
 - ¿Cómo se llama?
 - ¿Cómo es?
 - ¿Qué le gusta hacer?
 - ¿Qué le gusta hacer contigo?
 - Otras preguntas que vinculen la relación del niño/a con el miembro de la familia seleccionado.
- Conforman grupos de cuatro integrantes, puede ser por sorteo o cercanía (los que se sientan cerca).
- Escuchan las indicaciones del tutor para conversar con sus compañeros.

El tutor dice: "cojan sus círculos y ordénenlos, luego muestren sus dibujos a sus compañeros presentándolos, tienen que decir ¿quién es?, ¿cómo se llama?, ¿cómo es? y qué le gusta hacer.

Para que los niños se orienten el profesor prepara cuatro carteles de cartulina de diferentes colores, en los que escribe cada pregunta, los coloca en la pizarra, y los lee. Verifica mediante preguntas si los niños han comprendido lo que está escrito en cada uno.

¿Quién es?

¿Cómo se llama?

¿Cómo es?

¿Qué le gusta hacer?

El tutor dice: vamos a hacer un ejercicio todos juntos.

Llama a una niña: Anita, coge un círculo, y preséntanos tu dibujo, nos vas indicando de acuerdo a las preguntas que se encuentran en la pizarra.

El tutor va señalando y leyendo con todos los niños cada pregunta, la niña que llamó, en este caso Anita, va respondiendo:

- Tutor: ¿Quién es Anita? Es mi mamá.
- Tutor: ¿Cómo se llama tu mamá? Se llama Rosa.
- Tutor: ¿Cómo es Anita? Es bajita, delgada, tiene pelo corto, usa anteojos, es conversadora.
- Tutor: ¿Qué le gusta hacer Anita? Le gusta cocinar y tejer chompas.

Luego, hace el mismo ejercicio con la participación de un niño.

Después, les dice a los niños que inicien la presentación de sus dibujos en su grupo.

- Comparten sus trabajos en el grupo, siguiendo las indicaciones dadas por el profesor.
- Finalmente, el tutor elige a un niño o niña de cada grupo para que comente la información que escuchó de uno de sus compañeros.
- Guardan sus dibujos en un sobre o bolsita, al concluir la presentación.

- Cuadernos, lápices
- Círculos de cartulina de 7cm de diámetro, 10 para cada niño (dibujarlos con un compás o hilo y replicar los moldes)
- Colores o crayolas

- Cuatro tiras de cartulina (12 x 40 cm) de diferentes colores, con las preguntas
- Cinta adhesiva
- Un sobre o bolsita para cada niño



Día 4:



- *Trabajan sus tareas escolares con la orientación del docente tutor.*
- Se organizan para salir de la escuela e ir a la plaza, chacra o campo a observar diferentes tipos de árboles; si desean llevan su cuaderno y un lápiz para hacer un dibujo.
- Comentan sobre los árboles observados e identifican que todos tienen tronco, ramas y hojas.
- Piensan en el árbol que les gustaría dibujar y hacen un esquema.
- Escuchan las indicaciones del tutor para preparar “el árbol familiar” (árbol genealógico). **(Anexo 4).**
- Realizan su “árbol familiar” con la orientación del tutor.
- Exponen sus trabajos en el panel del aula.
- Observan los “árboles” de sus compañeros.
- Revisan y comentan con el profesor el trabajo realizado, reconociendo la idea de familia nuclear y extensa.

- Dibujos de los integrantes de su familia (círculos de cartulina)
- Medio papelógrafo por niño
- Tiras de cartulina (diez por niño)
- Goma
- Colores o crayolas
- **Anexo 4:** Instructivo “El árbol familiar”

Día 5:

- *Trabajan sus tareas escolares con la orientación del docente.*
- Preparan dos juegos de tarjetas de 3x5 cm aproximadamente, en las que escriben los números del 0 al 9.



- Preparan tres tarjetitas en las que colocan los signos $>$ $<$ $=$   
- Colocan los dos juegos de números y los tres signos en una bolsita o sobre.
- Preparan en una hoja o en su cuaderno un tablero posicional con dos casilleros uno para las decenas “D” y otro para las unidades “U”.

D	U

- Escuchan las indicaciones del tutor para empezar el juego “Numerolandia”. **(Anexo 5).**
- Se organizan y participan del juego.
- Comentan cómo se sintieron durante el juego, qué les gustó más, qué les gustó menos.

- Cuadernos, lápices
- 23 tarjetas de cartulina para cada niño
- Un sobre o bolsita para cada uno.
- Hoja con dibujo de tablero de valor posicional (dos casilleros)
- Hoja de papel
- Lápiz
- **Anexo 5:** Instructivo del juego “Numerolandia”

Canción: Mi Familia (Melodía tengo una muñeca)

Objetivo

Recordar a los integrantes la organización de su familia.

Materiales

- Papelógrafo
- Plumones gruesos
- Cinta adhesiva

Procedimiento

1. Escriba la letra de la canción en el papelógrafo, con los plumones gruesos.
2. Use letra script, tamaño visible.
3. Coloque ilustraciones (dibujos o figuras) esto ayuda a la comprensión del texto.

*Tengo una familia
que cuida de mí
si los necesito
siempre están allí.*

*Papá y mamá
trabajando están
para alimentarnos
y sanos vivir.*

*Yo y mis hermanos
vamos a estudiar
con mucho entusiasmo
y luego a jugar.*

*Los abuelos
vienen para conversar
toda la familia
reunida está.*



Canción:
"Mi Familia"

Anexo
2

*Tengo una familia
que cuida de mí
si los necesito
siempre están allí.*

*Papá y mamá
trabajando están
para alimentarnos
y sanos vivir.*

*Yo y mis hermanos
vamos a estudiar
con mucho entusiasmo
y luego a jugar.*

*Los abuelos
vienen para conversar
toda la familia
reunida está.*



Juego: "La Familia escondida"

Objetivo

Establecer la correspondencia entre el sonido de las palabras y sus grafías.

Participantes

Todos los niños del aula.

Materiales

Tizas de colores.

Lugar del juego: el patio

Procedimiento

1. El tutor dibuja en el piso del patio, empleando las tizas, diez circunferencias grandes y separadas.
2. En la parte superior de cada círculo escribe una de las cinco palabras seleccionadas de la canción "Mi familia": papá, mamá, hermanos, abuelos y familia. Como son diez círculos cada palabra se repite dos veces.

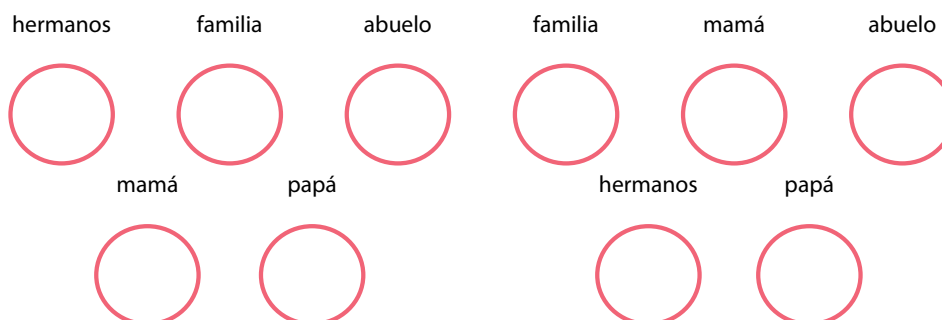

3. El tutor llama a los niños para darles las indicaciones, les pide que observen el patio y las palabras que ha escrito. Les dice que les contará un cuento y cada vez que escuchen alguna de las palabras escritas en el piso, deben correr y colocarse dentro de la circunferencia que lleve el nombre. En dicha figura puede ubicarse más de una persona.
4. Si algún niño se equivoca el tutor lo guiará para que encuentre el lugar correcto, leyendo la palabra escrita en el suelo.
5. El cuento debe ser corto, las frases serán inventadas. Aquí un ejemplo:

*"Había una vez una **familia** muy entusiasta, el domingo el **papá** se levantó muy contento y fue a dar de comer a los animales, la **mamá** cantaba mientras preparaba el desayuno; se dio cuenta que solo Juanito se había levantado, entonces le dijo "despierta a tus **hermanos**, tienen que bañarse y vestirse. No se olviden que iremos a la casa de los **abuelos**".*

*Juanito corrió al cuarto y dijo: "levántense, dice **mamá** que se apuren". Los niños así lo hicieron y **papá, mamá y hermanos** tomaron juntos el desayuno. Estaban listos para visitar a los **abuelos**. Todos forman una linda **familia**."*

6. Recuerde leer las palabras seleccionadas de forma espaciada para que los participantes dispongan de tiempo para desplazarse.
7. El tutor animará a los niños para que participen oralmente creando oraciones con alguna de las palabras aprendidas.

"Cómo preparar el árbol familiar (árbol genealógico)"

Anexo

4

Objetivo

Identificar las relaciones entre los miembros de la familia.

Materiales

- Medio papelógrafo
- Lápiz, borrador
- Colores o crayolas
- Goma
- Dibujos de los miembros de la familia
- Tiras de cartulina
- Para adornar: Papeles de lustre, seda (verde y marrón) opcional
- Ramitas secas

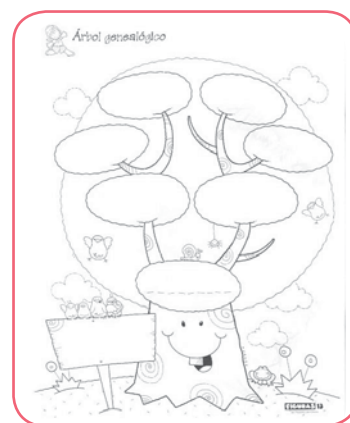

Procedimiento

1. Distribuya el papel, se puede doblar por la mitad para centrar el trabajo. El tutor dirá a los niños que su dibujo debe ser grande ya que tienen suficiente espacio.
2. Los estudiantes imaginan el tronco que quieren hacer, el tutor les pregunta: ¿De qué tamaño será? ¿qué grosor tendrá?, ¿en qué parte del papel lo ubicaremos? "Bien, ahora que ya saben cómo será el tronco que han escogido, empiecen a dibujarlo".
3. Colocan en la parte superior del tronco, el círculo con su dibujo, observan y si está bien ubicado pueden pegarlo.
4. Se ubican en el círculo con su dibujo y desde allí, dibujan hacia arriba dos ramas, una para la izquierda y la otra para la derecha.
5. Colocan al final de una de las ramas el dibujo de su papá y al final de la otra el dibujo de su mamá; observan la ubicación, si está bien los pegan.
6. Dibujan hacia arriba dos ramas que salen del dibujo de su mamá y dos ramas que salen del dibujo de su papá.
7. Colocan los dibujos de sus abuelos maternos al final de las ramas que sacaron del dibujo de su mamá, observan la ubicación y luego los pegan.
8. Ubican los dibujos de sus abuelos paternos en las ramas que sacaron del dibujo de su papá, observan la ubicación y después los fijan con goma.
9. Ponen los dibujos de los hermanos al costado del dibujo de ellos, fuera del tronco.
10. Escriben en las tiras de cartulina, los nombres de cada uno de los miembros de su familia que se encuentran en el árbol.
11. Pegan los nombres debajo de cada dibujo.
12. Colorean el árbol, pueden aumentar otras ramas, hojas, flores para adornar.
13. Colocan un título, puede ser: "Mi familia", "Esta es mi familia" u otro similar.

Anexo
5

Juego:
"Numerolandia"

Objetivo

Afianzar las relaciones "mayor que" "menor que" "igual a..."
Patio de la escuela, jardín o aula.

Participantes

Parejas o tríos.
Lugar del juego: patio de la escuela, jardín o aula.

Materiales

Para los niños:

- Una hoja con el dibujo de un tablero de valor posicional de dos casilleros
- Dos juegos de números del 0 al 9 (escritos en tarjetitas)
- Tres tarjetas con signos $>$, $<$, $=$
- Un sobre o bolsita

Para el maestro o tutor:

- Diez tiras de cartulina con consignas, como:

Edad de tu mamá

Edad de tu papá

¿Cuánto calzas tú?

Peso de tu hermana

- Tarjetas de cartulina de 10 x 15 cm con los signos $>$, $<$, $=$ dibujados (uno por tarjeta)
- Una hoja para anotar los resultados.

Procedimiento

1. Forman parejas o tríos para jugar y sentarse juntos.
2. Saque el tablero y colóquelo delante de cada uno.
3. Ordenan las tarjetitas con los números y las tarjetitas con los signos.
4. Colocan en el tablero el dato correspondiente a la consigna que lee el tutor, por ejemplo: "edad de tu papá". Están jugando Raúl y José;

Raúl coloca en su tablero

D	U
3	2

José coloca en su tablero

D	U
2	8

El tutor pregunta a varios niños cuáles son sus respuestas

5. Escriben empleando el otro juego de tarjetas numeradas, el mismo número fuera del tablero, Raúl coloca

3

2

 y José coloca

2

8

6. Monitoree el trabajo y pida a varios niños que lean el nombre del número que han escrito, Raúl dirá "treinta y dos" y José dirá "veintiocho".

7. Escoja una tarjeta con un signo, muéstrela a los niños y léala. Si escogió la tarjeta

$>$

La muestra y lee: "acá vemos un signo que quiere decir mayor que". Ahora miren los números que han escrito e identifiquen cuál es el mayor.



8. Pregunte a varios niños sus respuestas.
9. Indique que saquen de su bolsita el signo como el que les ha enseñado y que lo coloquen mirando al número que han identificado como el mayor.
10. Establecen la relación correspondiente:

$$\boxed{3} \quad \boxed{2} \quad \boxed{>} \quad \boxed{2} \quad \boxed{8}$$

11. Pregunte a varios niños que lean la relación establecida; Raúl y José leerán: "treinta y dos mayor que veintiocho". Como Raúl es el que ha escrito el número mayor (treinta y dos) es el ganador.
12. Anote los resultados en la hojita de respuestas, por cada respuesta acertada el niño gana 2 puntos, el que no acierta gana 1 punto:

Raúl	José
2	1

13. Dé otras consignas que los niños van ejecutando, se repite el juego tres o cuatro veces, hay que evitar que los niños se aburran, esto puede suceder si se prolonga el tiempo con muchas consignas.
14. Suman los puntajes.
15. Identifican como ganadores a los niños que han obtenido mayor puntaje.

“PARTICIPAMOS EN LAS TAREAS FAMILIARES”

SEMANA N° 2: Identificamos las tareas que realiza cada miembro de nuestra familia	
Capacidades	Indicadores
Comunicación: Narra hechos comunicando las ocupaciones que tienen los miembros de su familia.	Narra con claridad y precisión situaciones familiares.
Matemática: Ordena números naturales de hasta dos cifras.	Ordena números naturales de hasta dos cifras en orden ascendente y descendente.
Personal Social: Describe las ocupaciones, tareas y roles que desempeña cada uno de los miembros de su familia.	Representa por medio de dibujos las ocupaciones y tareas familiares.

Propósito de la semana: Identificar actividades ocupacionales que desarrollan los integrantes de la familia y las tareas que pueden desarrollar niños y niñas.

Contenidos

COMUNICACIÓN	MATEMÁTICA	PERSONAL SOCIAL
La narración. Proceso para su ejecución.	Ordenamiento de números hasta de dos cifras.	La familia. Ocupaciones, tareas y roles que realizan sus integrantes.

Procedimiento	Materiales y recursos
<p>Día 1 :</p> <ul style="list-style-type: none"> • <i>Trabajan sus tareas escolares con la orientación del docente tutor.</i> • Conversan con el tutor sobre las ocupaciones y tareas familiares. • Responden, usando un tono de voz adecuado para que sus compañeros los escuchen: <ul style="list-style-type: none"> – ¿Qué actividades hacen los niños y las niñas? – ¿Qué actividades hacen ustedes en su casa? – ¿Qué es lo que más les gusta hacer? – ¿Los adultos realizan las mismas actividades que los niños? – ¿En qué se diferencian sus actividades? – ¿En qué trabajan sus papás? – ¿En qué trabajan sus mamás? – ¿Quién de ustedes trabaja fuera de su casa? – ¿Qué haces en ese trabajo? – ¿Por qué trabajas? – ¿Los niños y niñas deben trabajar fuera de su casa? ¿por qué? • Sacan conclusiones con el tutor. • Preparan su libro familiar, para registrar las ocupaciones familiares. (Anexo 1). 	<ul style="list-style-type: none"> – Cuadernos, lápices • Anexo 1: instructivo para elaborar el libro familiar <ul style="list-style-type: none"> – Hoja fotocopiable



Día 2:

- *Trabajan sus tareas escolares con la orientación del docente tutor.*
- Preparan la hoja de los hermanos para su libro familiar:
 - Dividen el papel A- 5 en cuatro partes  usando una regla y un color
 - Dibujan en cada recuadro a sus hermanos y hermanas participando en alguna tarea de apoyo en su casa y también se dibujan ellos.
 - Anotan debajo de cada dibujo lo que este representa.
- Si tuvieran cuatro hermanos, preparan para ellos una hoja aparte y dibujan en ella, una o varias actividades en las que participan.
- Incorporan las hojas trabajadas a su libro familiar.

- Cuadernos, lápices
- Hoja de papel tamaño A5 (una para cada niño)
- Colores o crayolas
- Regla

Día 3:

- *Trabajan sus tareas escolares con la orientación del docente tutor.*
- Escuchan las opciones que les presenta el profesor y escogen una técnica de artes plásticas para ilustrar su carátula:
 - Dibujo con grafismos o símbolos gráficos. **(Anexo 2).**
 - Técnica del corrugado. **(Anexo 3).**
 - “Collage” empleando diversos materiales. **(Anexo 4).**
- Preparan la carátula de su **Libro Familiar** empleando una de las técnicas sugeridas.
- Terminan la carátula y la colocan en su libro.
- Organizan el libro ordenando los dibujos realizados los días anteriores, al final ponen otra tarjeta de cartulina y cogen todo con un fastener (gancho de metal) o gancho mariposa.

- Cuadernos, lápices.
- **Anexo 2:** instructivo para la técnica o dibujo con símbolos gráficos
- **Anexo 3:** instructivo para la técnica del corrugado
- **Anexo 4:** instructivo para el “collage”
 - Cartulina A5 de diferentes colores (dos para cada niño)
 - Fasteners (uno por niño)

Día 4:

- *Trabajan sus tareas escolares con la orientación del docente tutor.*
- Organizan y realizan la Feria del Libro Familiar. **(Anexo 5).**
- Escuchan las indicaciones del tutor para una mejor presentación.
 - Narren sus historias en forma clara, que sus compañeros entiendan lo que dicen.
 - Usen un tono de voz adecuado, no griten.
 - Empleen palabras sencillas.
 - Respeten la opinión del compañero.
 - El tutor asegura la participación ordenada de todos.

- Cuaderno, lápiz
- Libro familiar
- Mesas
- **Anexo 5:** instructivo como organizar la Feria del Libro Familiar.
- Hoja fotocopiable de tarjeta diagramada
 - Papelógrafo con esquema de organización.
 - Cinta adhesiva.

Día 5:

- *Trabajan sus tareas escolares con la orientación del docente tutor.*
- Reciben la ficha “Así son nuestras familias” y proceden a llenarla completando los espacios en blanco. **(Anexo 6).**
- Se juntan dos grupos y comparten sus respuestas, con los resultados establecen las relaciones “mayor que” “menor que” “igual a”
- Comunican sus resultados al resto de la clase ante la indicación del tutor.
- Se ejercitan organizando toda la información numérica que tienen en la ficha, en forma ascendente y descendente.
- Revisan sus respuestas con ayuda del tutor.

- Cuaderno lápiz
- **Anexo 6:** instructivo para organizar la ficha “Así son nuestras familias”

Anexo
1

"Cómo elaborar el libro familiar"

Objetivo

Presentar las ocupaciones y tareas de su familia.

Materiales

- Hojas fotocopiadas perforadas en el lado corto
- Colores o crayolas
- Dos tarjetas de cartulina A5 perforadas
- Fastener o ganchitos mariposa

Procedimiento

1. Converse con los niños sobre las características del trabajo a realizar:
 - a. Lleva textos y dibujos.
 - b. Registra información de cada familia y sus integrantes, es personal
 - c. Tiene carátula y título.
 - d. No concluye, se pueden ir añadiendo hojas cada mes.
 - e. Las hojas de trabajo se colocan en forma horizontal (mostrar o dibujar en la pizarra).
2. Desarrollan la primera hoja, referida al papá: hacen el dibujo de su papá en la parte central de la hoja y escriben su nombre en el recuadro.
3. Completan los recuadros de alrededor colocando en cada uno alguna actividad de las que realiza su papá, solo o en compañía de otras personas.
4. Escriben debajo de cada dibujo lo que éste representa. Si el niño no sabe escribir, dicta al tutor o a otro compañero lo que quiere colocar.

<input type="checkbox"/>	<input type="text"/>		<input type="text"/>
<input type="checkbox"/>	<input type="text"/>	<input type="text" value="Ricardo"/>	<input type="text"/>
<input type="checkbox"/>	<input type="text"/>		<input type="text"/>

5. Hacen el mismo proceso sobre la mamá, empleando otra hoja.
6. Dibujan la carátula.
7. Colocan el nombre del libro alusivo al tema, como: "Mi familia" "Qué gran familia" "Esta es mi familia" (el niño lo inventa) y el nombre del autor.

Nota: Los numerales 6 y 7 referidos a la carátula serán trabajados otro día.

"Hoja para fotocopiar"

●		
●		

●		
●		

Anexo
2

"Dibujo con símbolos gráficos o grafismos"

Objetivo

Usar símbolos gráficos con creatividad.

Materiales

- Colores o crayolas
- Tizas de colores

Procedimiento

1. Dibuje en la pizarra, con tizas de colores, algunos símbolos como:

+, #, <, ★, ▲, (

2. Realice un dibujo, delineando solo el contorno. (silueta).
3. Seleccionan uno de los símbolos que se observa, se puede crear alguno diferente.
4. Llenan el interior del dibujo en forma ordenada con el símbolo seleccionado (empezar de adentro hacia afuera).
5. Rellenan los diferentes elementos de la composición con signos diferentes.
6. Colocan el trabajo en el panel del aula.
7. Un ejemplo:

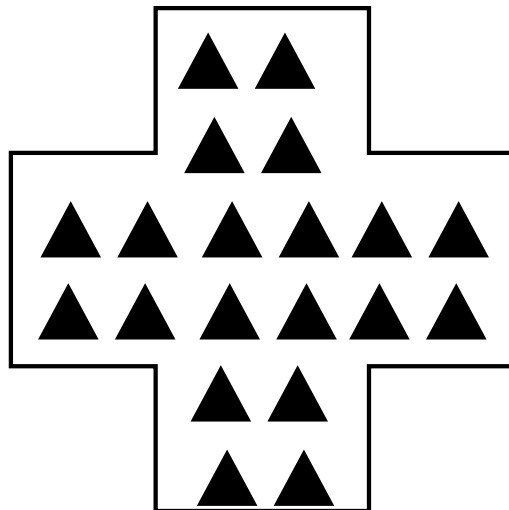

"Corrugado"

Anexo

3

Materiales

Desarrollar la motricidad fina.

Materiales

- Papel de seda o periódico
- Goma
- Papel o cartulina para dibujar
- Lápiz

Procedimiento

1. Cortar el papel (con la mano) en pequeños trozos.
2. Hacer una bolita con cada trozo de papel.
3. Preparar un dibujo, solo delinear el contorno.
4. Echar goma a una pequeña área del dibujo y colocar en forma ordenada las bolitas preparadas.
5. Pegar las bolitas de adentro hacia afuera.

NOTA:

- a. Si se emplea papel de seda se harán las bolitas de los colores que el niño necesita para su dibujo; por ejemplo para rellenar un árbol, necesitará papel marrón y verde.
- b. Si utiliza papel periódico, una vez que se terminan de pegar las bolitas, se puede pintar con témperas.

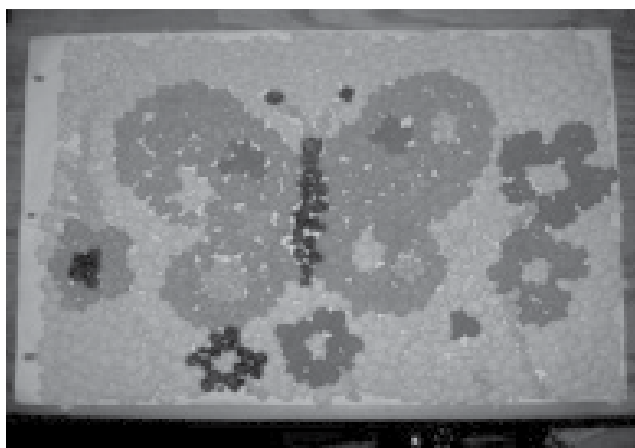

"Collage"

Es una técnica artística, que consiste en el pegado de diversos fragmentos de materiales sobre una superficie.

Objetivo

Expresar sus vivencias y sentimientos a través del collage.

Materiales

- Goma
- Papeles de colores, figuras de revistas, fotografías
- Retazos de tela, lana
- Palitos, hojas y flores secas
- Arena entre otros

Procedimiento

1. Recolectar diversos materiales y clasificarlos en cajitas.
2. Definir el modo de ejecución, pueden darse dos posibilidades:
 - a. La primera consiste en dibujar uno o varios elementos y rellenar empleando diversos materiales tal como se aprecia en el ejemplo de la mariposa.
 - b. La segunda consiste en cubrir toda la superficie empleando los diversos materiales, no hay dibujo previo, como el ejemplo que se indica.
 - c. Si se cuenta con servicio de Internet, se puede observar un video que explica la realización de esta técnica en la siguiente dirección, www.youtube.com/watch?v=jWjmVYNPFQo



"Cómo organizar la feria del libro familiar"

Anexo

5

Objetivo

Dar a conocer los libros sobre los miembros de su familia que han preparado.

¿Cómo nos organizamos?

El tutor propone a los niños realizar la "Feria del libro familiar" para mostrar los libros que han elaborado sobre las ocupaciones y tareas de los miembros de su familia.

Les indica que deben organizarse y propone a llenar el esquema orientador, que se mantiene expuesto en el panel del aula hasta que se realice la actividad, para ir recordando lo que se debe hacer previamente.

¿Qué vamos a hacer?	¿Cómo lo vamos a hacer?	¿Qué necesitamos?	¿Quiénes lo haremos?	¿Cuándo lo haremos?
La Feria del Libro Familiar	Presentando los libros que hemos preparado	Mesas, sillas	Los niños del grupo 1	El día de

Al hacer este ejercicio los niños organizaron la tarea que van a realizar; para que la ejecución sea exitosa, el tutor acompaña todo el proceso dando orientaciones claras.

Acciones previas:

- Acondicionar el espacio en el que se realizará la feria (aula, patio) acomodando las mesas en forma de "U" (alrededor).
- Colocar en cada mesa dos sillas frente a frente: una para el que presenta su libro y otra para el que escucha.

Materiales

- Papelógrafo para esquema organizativo
- Plumones gruesos.
- Distintivos de dos tipos, puede ser ☆ ☾
- Fotocopias de tarjetas Tarjetas de cartulina diagramada

Procedimiento

1. Organice a los niños en dos equipos, cada grupo tendrá un distintivo ☆ ☾. Coloque el distintivo a cada niño.
2. Designe a un representante de cada grupo, éste saca una tarjeta con un número para definir el orden de participación de su grupo **1** **2**
3. Defina el tiempo que tendrá cada grupo para presentar sus libros, puede ser 45 minutos.
4. Ubique a los niños del equipo que sacó el número uno en sus mesas, con sus libros, para que inicien su presentación.
5. Entregue una tarjeta fotocopiada a cada integrante del equipo que sacó el número dos. Inician la "Feria":
 - Los niños del grupo 2 ingresan a la "feria" llevando su tarjeta diagramada, seleccionan qué libro quieren conocer y le piden al autor (su compañero) que le cuente algo de su libro.
 - El niño que presenta su libro le preguntará ¿a qué persona de mi familia te interesa conocer? Si el niño del equipo 2 le dice "a tu papá" entonces busca en su libro, la página con los dibujos de su papá y empieza a narrar las situaciones que ha representado.
 - Cuando el niño del equipo uno termina su narración, el niño del equipo 2 puede hacer preguntas si desea; si no hay preguntas el niño que narró le firma su tarjetita y así puede pasar a escuchar la narración de otro compañero.
6. Terminado el tiempo establecido, el tutor indica que se deben organizar los niños del grupo dos, para que presenten su libro a los niños del grupo uno. cada uno escucha a 5 compañeros cómo mínimo.

"Registro de la feria del libro familiar"

Tarjeta diagramada

Participante: _____

Grupo: _____

Nº	Nombre del expositor	Firma
1		
2		
3		
4		
5		
6		
7		
8		

Tarjeta diagramada

Participante: _____

Grupo: _____

Nº	Nombre del expositor	Firma
1		
2		
3		
4		
5		
6		
7		
8		

"Así son nuestras familias"

Anexo

6

Objetivo

Establecer las relaciones "mayor que" "menor que" "igual a".

Materiales

- Ficha de trabajo: Así son nuestras familias
- Lápiz, borrador

Acciones previas

1. Organice a los niños en grupos de a seis, puede usar una que conozca.
2. Indique que los integrantes del grupo se sienten juntos.
3. Sólo deben tener su lápiz, borrador y una hoja en blanco para hacer ejercicios previos a su respuesta.

Procedimiento

1. Pida que cada grupo se ponga un nombre, luego pregúnteles y anótelos en la pizarra.
2. Explique que en cada grupo se va a conversar sobre la familia.
3. Haga algunas preguntas para orientar el trabajo, que no necesariamente sean las de la ficha, por ejemplo:
 - ¿Cuántos hombres hay en tu familia José?
 - ¿Cuántas personas mayores hay en tu familia Anita?
4. Reparta la ficha a cada grupo, indique que deben poner el nombre del equipo en el espacio en blanco, y que en la parte de atrás de la ficha deben escribir sus nombres.
5. Indique que todos deben escribir por turno en la ficha poniendo cada uno los datos de su familia.
6. Haga un ejemplo en la pizarra, anotando:
En la familia de _____ hay _____ personas
Pida un voluntario o llame a un niño y con él haga el ejemplo, luego que el niño llene en la pizarra la información correspondiente.
7. Indique que empiecen a trabajar la primera parte de la ficha en cada grupo.
8. Asesore en forma permanente el trabajo que hace cada grupo.
9. Indique el llenado de la segunda parte de la ficha.
10. Comparten algunas respuestas cuando todos hayan terminado.
11. Coloque las fichas resueltas en el panel del aula.

Equipo: _____

Completen los espacios en blanco:

- En la familia de _____ hay _____ personas.
- En la familia de _____ hay _____ personas.
- En la familia de _____ hay _____ personas.
- En la familia de _____ hay _____ personas.
- En la familia de _____ hay _____ personas.
- En la familia de _____ hay _____ personas.

La familia **más** numerosa es la de _____

La familia **menos** numerosa es la de _____



Las mujeres de nuestras familias

- En la familia de _____ hay _____ mujeres.
- En la familia de _____ hay _____ mujeres.
- En la familia de _____ hay _____ mujeres.

- En la familia de _____ hay _____ mujeres.
- En la familia de _____ hay _____ mujeres.
- En la familia de _____ hay _____ mujeres.

La familia donde hay **más** mujeres es la de _____

La familia donde hay **menos** mujeres es la de _____

La familia donde hay **más** hombres es la de _____



La familia donde hay **menos** niños es la de _____

“VIVIMOS Y APRENDEMOS DE NUESTRA COMUNIDAD”

SEMANA N° 3: Nos informamos sobre la organización de nuestra comunidad	
Capacidades	Indicadores
Comunicación: Describe personas y lugares que conoce con claridad usando nuevo vocabulario.	Describe con claridad organizando la información.
Matemática: Interpreta y representa relaciones entre datos numéricos en gráfico de barras en cuadrículas.	Explica la información representada en diferentes esquemas de clasificación.
Personal Social: Identifica y valora los servicios que prestan las instituciones públicas de la comunidad local.	Presenta la organización comunal en una maqueta.

Propósito de la semana: Recorrer su comunidad y ubicar los lugares donde se encuentran las instituciones de servicio a la colectividad, que función desempeñan y quiénes las dirigen.

Contenidos

COMUNICACIÓN	MATEMÁTICA	PERSONAL SOCIAL
Descripción de lugares.	Cuadros de doble entrada.	Instituciones públicas que prestan servicios básicos en la comunidad.

Procedimiento	Materiales y recursos
<p>Día 1:</p> <ul style="list-style-type: none"> • <i>Trabajan sus tareas escolares con la orientación del docente tutor.</i> • Hacen una ronda y se sientan para conversar sobre la actividad a realizar. • Responden las preguntas del profesor: <ul style="list-style-type: none"> – ¿Cómo se llama la comunidad dónde vivimos? – ¿Qué características naturales tiene? – ¿Qué otras comunidades se encuentran cerca? – ¿Qué instituciones importantes tiene? • Identifican que toda comunidad tiene instituciones que la dirigen o protegen. • Escuchan que irán a conocer las instituciones y a informarse cómo ayudan a la comunidad. • Salen al patio a jugar “Ayuda al alcalde”. (Anexo 1). • Terminan el juego y comentan: <ul style="list-style-type: none"> – ¿Qué les pareció? – ¿Cómo se sintieron? – ¿Qué les gustó? – ¿Qué cambiarían? • Se organizan en cuatro grupos para recorrer su comunidad y visitar las instituciones seleccionadas. (Anexo 2). • Empiezan a recolectar materiales para elaborar una maqueta el día viernes. 	<ul style="list-style-type: none"> – Cuaderno, lápiz • Anexo 1: Instructivo “Ayuda al alcalde” • Anexo 2: Instructivo Visita a la comunidad



<p>Día 2:</p> <ul style="list-style-type: none"> • <i>Trabajan sus tareas escolares con la orientación del docente tutor.</i> • Realizan la visita programada, acompañados por el profesor y padres de familia. • Se reúnen los integrantes de cada grupo con el padre de familia encargado de acompañarlos. • Escuchan las indicaciones del profesor que les recuerda el motivo de la salida y cómo deben portarse en el lugar al que van. • Revisan que están llevando su cuaderno y lápiz para tomar apuntes. 	<ul style="list-style-type: none"> – Cuaderno – Lápiz
<p>Día 3:</p> <ul style="list-style-type: none"> • <i>Trabajan sus tareas escolares con la orientación del docente tutor.</i> • Conversan acerca de cómo les fue en la visita realizada, respondiendo a las preguntas del profesor <ul style="list-style-type: none"> – ¿Qué fue lo que más les gustó? – ¿Qué observaron? – ¿Qué información les dieron? – ¿Cómo los recibieron? – ¿Cómo se portaron? • Se reúnen por grupos para ordenar la información obtenida en la visita y poder presentarla a los demás. • Llenan la ficha "Informe de la visita" e ilustran con dibujos alusivos. (Anexo 3). • Presentan sus trabajos a sus compañeros y los ubican en el panel del aula. 	<ul style="list-style-type: none"> – Cuaderno, lápiz. – Cuaderno con notas de la visita • Anexo 3: Informe de la visita <ul style="list-style-type: none"> – Ficha "Informe de la visita" – Colores o crayolas
<p>Día 4:</p> <ul style="list-style-type: none"> • <i>Trabajan sus tareas escolares con la orientación del docente tutor.</i> • Trabajan cuadros de doble entrada empleando los resultados de sus informes. (Anexo 4). • Reciben cuadros diagramados y llenan las respuestas • Reciben un cuadro en blanco y lo organizan de acuerdo a lo que el grupo decida. • Presentan sus trabajos a sus compañeros. • Comentan con el profesor. • Colocan sus trabajos en el panel del aula. 	<ul style="list-style-type: none"> – Cuaderno, lápiz. • Anexo 4: Cuadro de doble entrada
<p>Día 5:</p> <ul style="list-style-type: none"> • <i>Trabajan sus tareas escolares con la orientación del docente tutor.</i> • Se organizan en grupos participando en la dinámica "Rompecabezas de instituciones". (Anexo 5). • Clasifican los materiales que han ido recolectando durante la semana: cajitas, lana, palitos, papeles, chapas, piedras, ramas, etc. • Elaboran una maqueta de la comunidad incorporando la escuela y las instituciones visitadas. (Anexo 6). • Exponen su trabajo a los otros grupos. • Comentan con el profesor sentimientos y aprendizajes logrados en la actividad. 	<ul style="list-style-type: none"> – Cuaderno, lápiz • Anexo 5: Dinámica "Rompecabezas de instituciones" <ul style="list-style-type: none"> – Tarjetas con dibujo de las instituciones de la comunidad – Materiales diversos – Goma – Tijeras – Cartón base (fondo de caja de leche o galletas) • Anexo 6: "Preparación de una maqueta"

Juego: "Ayuda al alcalde"

Anexo
1

Objetivo

Desarrollar la atención y concentración.

Indicaciones

Se juega en el patio, no se necesita material adicional.

Uno de los niños será el alcalde y los demás serán los pobladores de la comunidad.

El profesor pinta en un lugar del patio una circunferencia, será la oficina del alcalde y al frente un rectángulo, donde estarán los pobladores.

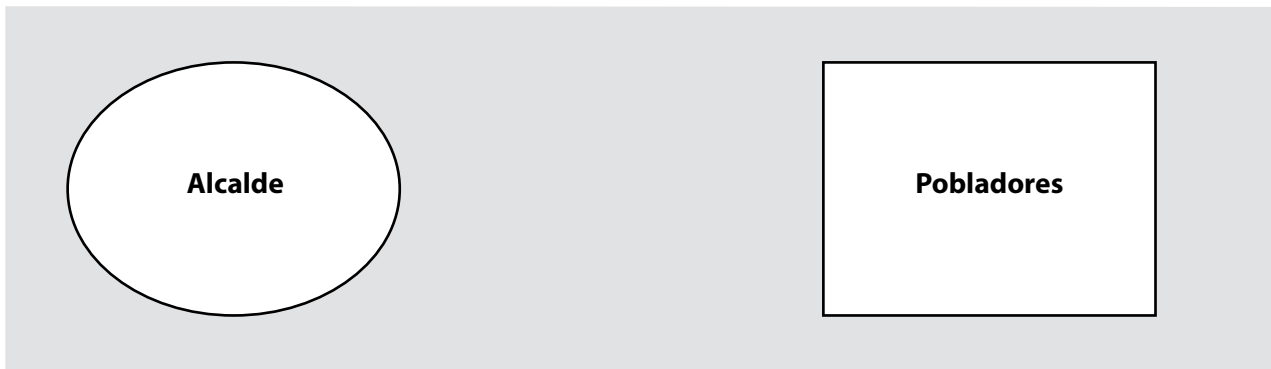

Procedimiento

1. Escogen quién será el alcalde (por sorteo u ofrecimiento voluntario).
2. Se conversa sobre la importancia de jugar sin empujar al compañero.
3. Delimitan el espacio por el cuál se podrán mover.
4. Acuerdan el tiempo que jugarán (diez minutos aproximadamente).
5. Los jugadores se ubican en sus lugares.
6. El profesor, que dirige el juego, dice: "El alcalde necesita ayuda porque debe ir a recoger las vacas para el establo o recoger los sacos de arroz para la feria u otra consigna".
7. Al escuchar este mensaje todos los pobladores deben salir corriendo de su casa, el "alcalde" los persigue.
8. El niño que es cogido por el alcalde debe acompañarlo a su oficina.
9. Todos regresan a sus posiciones iniciales.
10. El profesor dice la consigna pero esta vez sale a perseguir a los "pobladores" el "alcalde" cogido de la mano del niño que atrapó.
11. Cada uno, puede atrapar por su lado a un niño y regresan a la "oficina" con ellos.
12. Así continúa el juego hasta que todos hallan sido cogidos o cuando se cumpla el tiempo de juego que se acordó.
13. Los niños que salen a perseguir a los demás junto con el "alcalde", no se pueden soltar de la mano.
14. Se asean y regresan al aula.



Anexo
2

"Visita a la comunidad"

Objetivo

Conocer las instituciones públicas de la comunidad.

Procedimiento

Los niños se sientan en círculo y escuchan al profesor que les comunica: "mañana visitaremos algunos lugares importantes de nuestra comunidad". Me pueden decir ¿qué lugares importantes conocen?

El profesor va anotando en la pizarra las respuestas de los niños, luego les dice: como no podemos ir a todos los lugares, escogeremos cuatro para visitarlos por grupos.

Los posibles lugares que se seleccionen debido a su importancia son:

- Municipalidad
- Comisaría o puesto policial
- Posta médica
- Parroquia, de no haber, se puede visitar una organización comunal

Una vez identificados los lugares, el profesor propone llenar la ficha organizativa:

¿Qué queremos hacer?¿Cuándo?	¿Qué sabemos?	¿Qué necesitamos?	¿Cómo nos organizamos?
Visitar la municipalidad, el día miércoles ... de mayo.	Que allí se encuentra el alcalde. Dirige la comunidad. Se preocupa por hacer algunas obras.	Tener permiso para entrar Pensar preguntas para conversar con el alcalde.	Por grupos con un padre de familia que nos acompaña.

Haga las coordinaciones con las autoridades de cada institución para que reciban a los niños y conversen con ellos.

Se indica la tarea que se realizará:

- Conversar con la autoridad que dirige la institución, si estuviera ocupado, hacerlo con la persona que está encargada.
- Averiguar durante la conversación.
 - Cargo que desempeña la persona que dirige la institución.
 - Funciones principales de la institución en beneficio de la comunidad.
 - Formas en las que las personas pueden ayudar a las tareas que desarrollan.

Recuerde a los niños cómo deben comportarse el día de la visita, las anotaciones que deben hacer, la observación de lugares, instalaciones, carteles por los que pasan o encuentran en su trayecto; para no olvidar los detalles deben realizar apuntes en su cuaderno.

Una vez comprendida la intención de la visita, se conforman cuatro grupos en forma voluntaria o por sorteo, luego un niño de cada grupo escoge una tarjeta donde figura el nombre de la Institución que les tocará visitar.

"Informe de la visita"

Anexo
3

Objetivo

Elaborar su informe usando los datos recogidos en la visita.

Procedimiento

Al día siguiente de la visita, el grupo se reúne para elaborar su informe. Cada niño tiene a mano los datos recogidos en la institución visitada.

1. Cada niño lee para los demás o narra la información recopilada.
2. Todos leen la ficha que deben completar.
3. Con los datos que tienen llenan la ficha.
4. Dibujan lo que más les gustó.
5. Reciben un papelógrafo, al centro pegan el informe realizado y al contorno sus dibujos.
6. Ponen el título del trabajo y los nombres de los integrantes del grupo.
7. Presentarlo al grupo.

Visita a la _____

Día: _____ Hora: _____

1. Características del local: ¿Cómo es el local?

2. Persona que dirige :

3. Principales funciones que realiza:

4. Proyectos que viene realizando para mejorar la comunidad:

5. ¿Cómo está ayudando a nuestra escuela?

Anexo
4

Cuadros de doble entrada

Objetivo

Organizar la información en cuadros de doble entrada.

Los cuadros de doble entrada son cuadros comparativos que permiten leer la información a través de columnas (forma vertical) y filas (forma horizontal).

En los cuadros de doble entrada, la información se estructura de la siguiente manera:

- Los elementos comparados se leen en las columnas, en forma vertical.
- Las características que se comparan se leen en las filas, en forma horizontal.

Conviene acostumbrarse a ubicar en el eje horizontal los elementos cuyo número no variará y en el eje vertical los elementos por medio de los cuales se analizarán los primeros.

Procedimiento

Señalar las orientaciones para que los niños empiecen a llenar el cuadro de doble entrada preparado con datos de la visita realizada.

Lea las indicaciones y asesore a cada grupo colocando las respuestas, los niños pueden mirar los trabajos de los otros grupos para obtener información de las instituciones a las que no fueron.

	¿Quién dirige?	Conversó con el grupo	¿Cómo es el local?	Ayuda a la escuela	Proyecto principal que realiza
Municipalidad					
Puesto policial					
Posta médica					
Parroquia					

Para ejercitar el manejo de los cuadros de doble entrada se hace otro ejercicio, esta vez con datos de los niños del grupo, colocan sus nombres en la primera columna, luego hacen las comparaciones.

	Tiene hermanos y hermanas	Tiene cuatro abuelitos vivos	Cómo ayuda en su casa	Le gusta jugar	Le gusta comer
Carmen					

Dinámica para formar grupos: "Rompecabezas de instituciones"

Anexo

5

Objetivo

Elaborar rompecabezas para formar grupos.

Materiales

- Dibujos de las cuatro instituciones visitadas por los niños (en tarjetas de cartulina A5): municipalidad, posta médica, puesto policial, parroquia
- Tijeras
- Cajita o bolsa para colocar las piezas
- Papel, goma

Procedimiento

1. El profesor prepara los dibujos de las cuatro instituciones y les coloca su nombre.
2. Dividen por el reverso, en cuatro o cinco partes cada dibujo, puede trazar líneas rectas o curvas.
3. Cortan las tarjetas siguiendo las líneas. Debe obtener tantas piezas como niños hay en el aula.
4. Colocan las piezas en una bolsa o caja.
5. Indica a los niños que cada uno debe coger una pieza y luego de observarla debe buscar a otros tres o cuatro compañeros, según sea el caso, para armar un dibujo.
6. Se agrupan los que arman el rompecabezas.
7. Pegan las piezas en un papel armando el dibujo que les tocó y lo exponen en el panel del aula.



Municipalidad

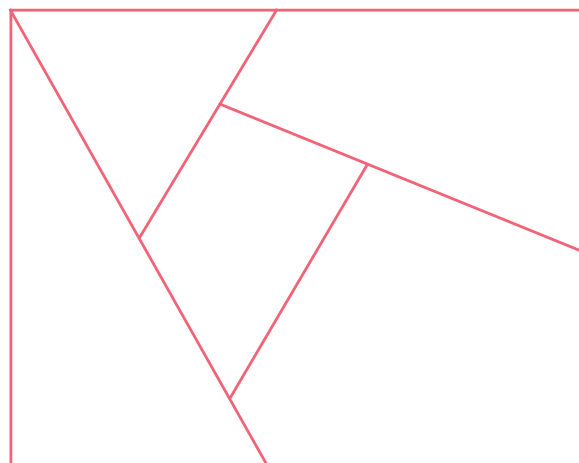

Reverso de la tarjeta

Preparación de una maqueta de la comunidad

Objetivo

Expresar las características de su comunidad en una maqueta.

Una maqueta es una representación a escala de un lugar u objeto, puede ser elaborada con diversos materiales. En su planeación, producción y presentación se necesita la colaboración de varios participantes.

Materiales

- Un cartón base (fondo de una caja de leche o de galletas)
- Material reciclado: cajitas, papeles de colores, lana, piedritas, semillas, palitos, ramas, hojas y flores secas, chapas, etc.
- Tijeras
- Goma

Procedimiento

1. Buscan el mejor lado del cartón (de preferencia el liso).
2. Hacen en un papel, un esquema de lo que quiere representar de su comunidad, para saber que piezas se deben confeccionar y donde se ubicarán.
3. De acuerdo a lo que quieren representar, preparan la base (el piso).
4. Preparan las piezas base y las ubican (sin pegarlas para ver cómo quedan), una vez definido el lugar proceden a pegarlas.
5. Completan la decoración de la maqueta con los elementos pequeños: hojas, flores, piedritas, etc.
6. Comparten lo trabajado con los otros grupos, para lo cual escogen a uno o dos niños del grupo como encargados de explicar cómo han hecho la maqueta y qué han querido representar.
7. Después de un tiempo de exhibición (de diez a quince días) los mismos niños del grupo la deshacen, guardando materiales que se pueden volver a usar y descartando los que se han deteriorado.



“VIVIMOS Y APRENDEMOS DE NUESTRA COMUNIDAD”

SEMANA N° 4: Conversamos con los pobladores de la comunidad	
Capacidades	Indicadores
Comunicación: Escucha con atención e interés a los pobladores de la comunidad con los que conversa.	Escucha a los demás con respeto y atención.
Matemática: Interpreta y representa relaciones entre datos numéricos en gráfico de barras en cuadrículas.	Explica la información representada en diferentes esquemas de clasificación.
Personal Social: Identifica y aprecia las tareas que realizan los pobladores de la comunidad.	Recoge información sobre las tareas que realizan los pobladores de su comunidad.

Propósito de la semana: Identificar las principales ocupaciones de los pobladores de la comunidad y valorar el servicio que prestan a los demás.

Contenidos

COMUNICACIÓN	MATEMÁTICA	PERSONAL SOCIAL
La entrevista. Estrategias para realizarla.	Gráficos de barras con datos simples.	Los trabajadores de la comunidad.

Procedimiento	Materiales y recursos
<p>Día 1:</p> <ul style="list-style-type: none"> • <i>Trabajan sus tareas escolares con la orientación del docente tutor.</i> • Conforman grupos de cuatro o cinco integrantes agrupándolos, numerándolos o al azar. • Participan en la dinámica: “El personaje fantasma”. (Anexo 1). • Terminan la presentación de sus trabajos y responden <ul style="list-style-type: none"> – ¿Conocen a algún vecino que la realice? – ¿Qué ocupación les gustaría tener a ustedes cuando acaben sus estudios?, ¿por qué? • Proponga a los estudiantes salir a conversar con los pobladores de la comunidad para averiguar que ocupaciones tienen. • Se informan cómo se prepara una entrevista y se organizan para realizarla. (Anexo 2). • Elaboran el listado de preguntas que aplicarán, con ayuda del profesor (dada la edad del grupo, máximo pueden ser cinco preguntas). <ul style="list-style-type: none"> – ¿Cuál es su nombre? – ¿Cuántos años tiene? – ¿Cuántas horas trabaja cada día? – ¿Qué materiales emplea para hacer su trabajo? – ¿En qué trabaja? 	<ul style="list-style-type: none"> – Cuadernos, lápiz – Sobres – Tarjetas con nombres vinculados a una ocupación (dinámica) – Papel bulky – Goma – Colores • Anexo 1: "El personaje fantasma" • Anexo 2: "Organización de una entrevista"



<p>Día 2:</p> <ul style="list-style-type: none"> • <i>Trabajan sus tareas escolares con la orientación del docente tutor.</i> • Se organizan en parejas para realizar la entrevista a sus vecinos. • Escuchan las indicaciones del profesor 	<ul style="list-style-type: none"> – Cuadernos, lápiz
<ul style="list-style-type: none"> – Los niños de cada pareja deben ir siempre juntos. – Pueden realizar varias entrevistas, por lo menos tres. – Entrevisten tanto a hombres como a mujeres. – Anoten las respuestas de cada persona en hojas separadas. – Avanzamos en grupo, nos separamos para hacer las entrevistas y luego nos volvemos a juntar. – Recuerden cómo deben comportarse en la calle. <ul style="list-style-type: none"> • Llevan el listado de preguntas preparadas, papel y lápiz para anotar las respuestas de los entrevistados. • Realizan la entrevista a los pobladores de la comunidad. 	<ul style="list-style-type: none"> – Relación de preguntas – Lápiz
<p>Día 3:</p> <ul style="list-style-type: none"> • <i>Trabajan sus tareas escolares con la orientación del docente tutor.</i> • Se reúnen por parejas, las mismas que hicieron la entrevista. • Llenan un cuadro de doble entrada con las respuestas recibidas. • Buscan a otras dos parejas y se agrupan, cada uno con sus respuestas. Ahora son seis niños. • Comparten sus resultados y preparan un cuadro resumen. Incorporando los datos que las tres parejas recogieron. Orientar permanentemente. • Luego elaboran un gráfico de barras. (Anexo 3). • Revisar su respuesta cuando terminan de llenar la ficha. • Comparten sus trabajos con los otros grupos. 	<ul style="list-style-type: none"> – Cuaderno, lápiz – Respuestas de entrevistados – Cuadro de doble entrada – Cuadro resumen • Anexo 3: Cuadro resumen y "Guía para elaborar un gráfico de barras"
<p>Día 4:</p> <ul style="list-style-type: none"> • <i>Trabajan sus tareas escolares con la orientación del docente tutor.</i> • Juegan: "Contando letras". (Anexo 4). • Culminan la actividad entonando la canción "Uno, dos, tres" (Anexo 5). • Comentan el proceso seguido para hacer un gráfico de barras con la cantidad de letras que tienen los nombres de cada uno. • Escuchan las indicaciones que ahora les propone ilustrar los resultados del cuadro resumen de la entrevista que realizaron, empleando "gráficos de barras" • Colocar la ficha informativa del proceso escrita en un papelógrafo y les explica paso por paso cómo hacer el gráfico; va relacionando la explicación con la vivencia de los niños en el desarrollo del juego "Contando letras" • Van leyendo la ficha informativa, que se encuentra en la pizarra, y preparan los gráficos de barras para la información organizada de la entrevista, uno para: <ul style="list-style-type: none"> – Hombres y mujeres – Edades – Ocupaciones – Horas de trabajo diarias • Se guían por las instrucciones de la ficha y preparan sus gráficos de barras. • Revisan sus gráficos con ayuda del profesor. • Colocan sus trabajos en el informe. • Invitan a sus padres para que asistan a sus representaciones. 	<ul style="list-style-type: none"> – Cuaderno, lápiz • Anexo 4: "Contando letras". <ul style="list-style-type: none"> – Letras móviles – Tarjetas numeradas – Chapas (una por niño) – Tarjetas de cartulina A5 con los números del 3 al 10 – Ficha técnica sobre gráfico de barras – Papel cuadriculado tamaño oficio, un pliego por grupo. – Colores o crayolas • Anexo 5: Letra de la canción "Uno, dos, tres"



Día 5:

- *Trabajan sus tareas escolares con la orientación del docente tutor.*
- Participan en el juego de roles sobre las principales ocupaciones de los pobladores de la comunidad. **(Anexo 6).**
- Realizan su presentación y luego comentan:
 - ¿Cómo se organizaron para hacer su representación?
 - ¿Qué no les gustó?
 - ¿Cómo se sintieron?
- Concluyen identificando la importancia que tiene cada ocupación para el bienestar familiar y comunal, con la ayuda del profesor.
- Agradecen la visita de sus padres y se despiden.
- Dibujan la representación que les gustó y escriben su comentario.
- Exponen sus trabajos.

- Cuaderno, lápiz
- Materiales y vestuario para juego de roles
- Papel bulky (una hoja por niño para dibujo)
- Colores o crayolas
- **Anexo 6:** "Juego de roles"

Dinámica: "El personaje fantasma"

Objetivo

Identificar los trabajos de los pobladores de la comunidad.

Esta dinámica requiere que el profesor haga un listado de las ocupaciones que los niños han identificado en la comunidad como: agricultor, zapatero, músico, comerciante, electricista, etc. La cantidad está en función al número de grupos que haya calculado formar, es decir si serán cinco grupos, debe pensar en cinco ocupaciones; luego prepara un listado de palabras con cinco o seis elementos vinculantes para cada ocupación e incorpora dos que no le correspondan. Con la relación terminada, procede a escribir las tarjetas y a colocarlas en sobres separados para que no se confundan.

Materiales

- Sobres
- Tarjetas con nombres de elementos relacionados a una ocupación
- Una hoja de papel bulky
- Goma
- Colores

Procedimiento

1. Cada grupo recibe un sobre con ocho tarjetas, seis corresponden a elementos vinculados a una ocupación y dos son distractores.
2. Los niños colocan las tarjetas sobre la mesa, las leen y van juntando las que creen que se relacionan y separando las que son diferentes.
3. Identifican por lo escrito en las tarjetas, de qué personaje se trata, revisan las que se relacionan y las que no las separan.
4. En la parte central de una hoja de papel dibujan al personaje encontrado, colocan alrededor las tarjetas vinculantes y escriben el nombre de la ocupación que han identificado.
5. Presentan su trabajo al grupo indicando las características encontradas y añaden otras si las conocen.

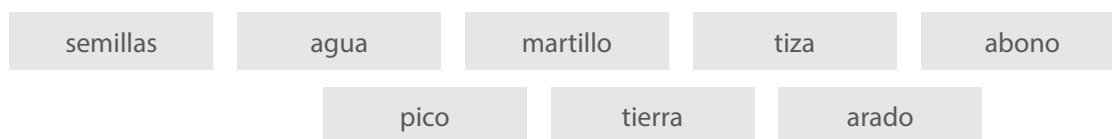

El agricultor



"La entrevista"**Objetivo**

Recoger información sobre un hecho o acontecimiento.

La entrevista constituye un tipo de conversación entre una o más personas, con una persona que ha sido previamente seleccionada para ser entrevistada. Los niños pueden realizarla como parte de una actividad, para obtener datos, recoger información sobre algún hecho o acontecimiento.

Pueden llenar la ficha organizativa de la actividad para tener mayor precisión de lo que se hará:

Procedimiento

¿Qué vamos a hacer?	¿Cómo lo vamos a hacer?	¿Qué necesitamos?	¿Quiénes lo haremos?	¿Cuándo lo haremos?
Entrevistar a los vecinos	Por parejas	Listado de preguntas Papel y lápiz	Los niños y niñas del grupo 1	El día miércoles... de mayo

Para lograr una buena entrevista se aconseja:

1. Antes de la entrevista:

- Escribir una lista de preguntas, que sirva de guía en la conversación con el entrevistado.
- Ensayar las preguntas con otro compañero o algún familiar.

2. Durante la entrevista:

- Demostrar interés por conversar.
- Ser atento con la persona que se entrevista.
- Escuchar sin interrumpir a la persona entrevistada.
- Anotar las respuestas.
- Respetar la opinión del entrevistado.

3. Después de la entrevista:

- Elaborar un informe (se puede usar un papelógrafo).
- Presentarlo a los compañeros.

Ficha para información de entrevistas

Para que llene cada pareja:

	Entrevistado 1	Entrevistado 2	Entrevistado 3
Nombre			
Edad			
Ocupación			
Horas que trabaja			
Materiales que emplea			

Luego, las tres parejas que se juntan hacen un cuadro resumen.

Anexo
3

"Guía para elaborar gráfico de barras"

Materiales

- Papel cuadriculado
- Regla
- Colores o crayolas

Procedimiento

El profesor orienta el trabajo

1. Con sus compañeros de grupo realicen las siguientes actividades

a) Escojan qué información del cuadro resumen quieren graficar, puede ser el dato: hombres 6, mujeres 3.

		Horas que trabaja cada día				Ocupación					Edad		
Hombres	Mujeres	5	6	7	8	Agricultor	Zapatero	Comerciante	Músico	Panadero	Entre 20 y 35	Entre 36 y 50	Más de 50
6	3	2	1	2	4	3	1	2	2	1	4	4	1

b) Tracen una línea horizontal

c) Anoten debajo los datos que quieren representar con el gráfico

Hombres **Mujeres**

d) Marquen con cuadrados, colocados uno sobre otro, la cantidad que indica los datos seleccionados

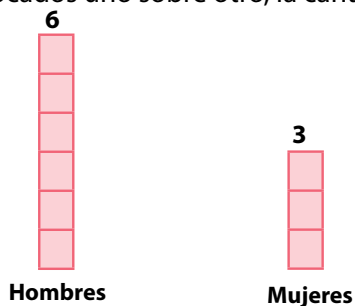

e) Luego unan los cuadrados que están dibujados, resultan unas figuras que en los gráficos se les conoce con el nombre de "barras" y las colorean



2. Observen el gráfico que resultó y contesten las siguientes preguntas:

- ¿Cuántos hombres hay? ¿Cuántas mujeres hay? ¿Cómo se nota en el dibujo?
- ¿Dónde hay más personas? ¿Cómo se nota esto en el dibujo?

3. Incorporen el gráfico al informe que han realizado.

Juego: "Contando letras"

Anexo
4

Objetivo

Identificar el número de letras de su nombre.

Materiales

- Letras móviles (repertorio alfabético)
- Tiza
- Tarjetas con números del 3 al 10 (tamaño A5)
- Chapas (una por niño/a)

Procedimiento

1. Cada niño escribe su nombre sobre su carpeta, empleando letras móviles; el profesor verifica.
2. Cuentan el número de letras que tiene su nombre y escriben la cantidad en una tarjeta o lo sacan de su "bolsita matemática".

Por ejemplo: Pablo escribe su nombre y cuenta que tiene cinco letras, por eso coloca el número 5 en la tarjetita. El profesor revisa.



3. Los niños salen al patio llevando la tarjetita con el número y una chapa.
4. Se sientan alrededor, mientras el profesor traza una línea y coloca debajo las tarjetas con los números del 3 al 10.



5. Se acercan conforme el profesor los va llamando, identifican donde está ubicado el número que corresponde a las letras de su nombre, y sobre él dejan su chapa. Van pasando todos haciendo el mismo proceso, el profesor orienta.

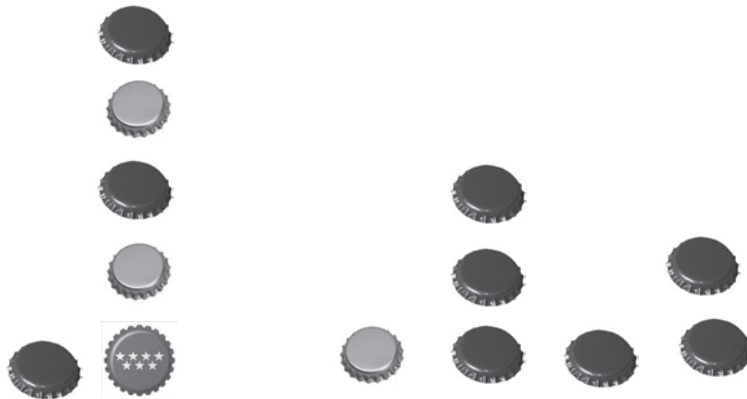

6. Cuentan cuántas chapas hay para cada número, identifican que la respuesta es correcta contando las letras de los nombres de cada niño.
7. Llenan un cuadro que el profesor prepara, en medio papelógrafo, va preguntando ¿cuántos nombres tienen 3 letras? Uno, ¿cuál es? Ana y así continúa con los demás números.

3	4	5	6	7	8	9	10
1	5	0	1	3	1	2	
Ana	Sara, José, Rosa, Juan, Raúl		Tomasa	Eduardo Roberto Ricardo	Fernando	Francisco Margarita	

8. Regresan al aula y comentan sobre el trabajo realizado.
9. Escuchan la explicación del profesor que les indica que van a graficar los resultados encontrados haciendo un “gráfico de barras”.
10. Realizan el gráfico teniendo en cuenta el proceso sugerido en el **anexo 3**.

Canción:
"Un, dos, tres"

*Un dos, un dos,
un, dos, tres
inclinarnos esta vez.*

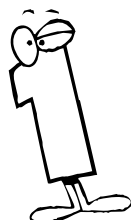

*Un dos, un dos,
un, dos, tres
levantarnos otra vez.*

*Un saltito y ya está
otro más y nada más.*



*Un dos, un dos,
un, dos, tres
firmes todos a la vez.*

Sugerencias

En la última estrofa se da una vuelta y cuando se dice firmes, se colocan los brazos a los costados. Acompañamos el un, dos, tres con palmas.



"Juego de roles"

Objetivos

- Desarrollar la atención, observación, imaginación.
- Incrementa la expresión oral y corporal, favorecen la socialización.

Consisten en caracterizaciones o imitaciones de personas u objetos, pueden ser trabajados por los niños de todos los niveles educativos.

Procedimiento

1. Los niños conversan y cada uno decide qué trabajador de la comunidad va a caracterizar: agricultor, músico, policía, zapatero, pintor, etc.
2. El profesor va orientando la selección para que los grupos se encuentren conformados por más o menos la misma cantidad de niños.
3. Los niños revisan los materiales y vestuario que hay y escogen los que lo ayudan a caracterizar a su personaje.
4. El profesor comenta que es muy importante observar a la persona que se va a representar para tener en cuenta cómo se desempeña, qué funciones realiza, cómo se viste, etc.
5. Propone a los niños alguna situación para que puedan actuar todos los que asumen un mismo rol. Por ejemplo, los agricultores se reúnen para festejar la cosecha de papas, los músicos para actuar en la feria, los zapateros para viajar a la ciudad a comprar materiales, etc.
6. Cada grupo ensaya su intervención practicando diálogos y movimientos.
7. Se decide el orden de participación de los grupos, por acuerdo o por sorteo.
8. El grupo que actúa se coloca al centro y los demás al contorno hasta que les toque su turno.
9. El profesor en todo momento animará la participación, puede apoyarlos haciendo preguntas y recordando los roles de los personajes que están representando.
10. Finalizadas las intervenciones, comentan sobre las representaciones observadas.
11. Escuchan comentarios y sugerencias del profesor para futuras representaciones.

Variantes y sugerencias

1. Toda programación debe ser revisada previamente por el tutor antes de su ejecución, puede hacer variantes de materiales y estrategias que no cambien la intencionalidad pedagógica ni la capacidad propuesta.
2. Una vez aprendidas la letra y melodía de la canción se define el acompañamiento que puede ser con palmas, o con algún instrumento casero que hayan preparado los niños como “chaperos”, sonajas, palitos toc-toc, etc.
3. El panel del aula debe tener como título el nombre del proyecto. Coloque los trabajos terminados por los niños, los que se irán renovando periódicamente, se deben exponer todos los trabajos. Si el panel es pequeño, es aconsejable colocar un cordel de soguilla de un extremo a otro del aula, servirá para “colgar” los trabajos usando ganchos de ropa.
4. Los tableros de valor posicional se pueden preparar con tapas de cuaderno que ya no se usan o cartón de cajas, es necesario buscar un material consistente que resista la manipulación de los niños. Cada niño puede tener su “cajita matemática” (puede ser de galletas, zapatos) en la que guarde el tablero, las tarjetitas numeradas, chapas, bolitas, piedritas, etc.
5. Después de conversar de las ocupaciones familiares, se puede hacer un gráfico de barras mostrando las ocupaciones de los familiares del grupo 1, se cuenta y anota la cantidad de papás que son agricultores, mecánicos, comerciantes, pintores, carpinteros, etc. La cantidad de mamás que son artesanas, amas de casa, empleadas, etc. Se puede continuar con los abuelos y los niños.
6. Para la Feria del Libro Familiar, se puede invitar a los padres de modo que estimulen la participación y desenvolvimiento del niño en este tipo de actividades, el profesor indica cuál es el proceso a seguir. Pueden acompañar a su hijo en la selección del libro sobre el que quiere información, en el momento que está explicando o pueden ir solos donde cualquier niño para escuchar su narración.
7. Toda actividad o tarea que el tutor proponga a los niños debe ser explicada con claridad, luego se verificará la comprensión de las consignas haciendo preguntas alusivas, finalmente se acompañará al niño o a los grupos en su ejecución para atender sus consultas en el momento oportuno.
8. Al finalizar las actividades o tareas, el tutor buscará un momento corto para conversar con los niños y preguntarles qué les pareció, cómo se sintieron, qué les gustó, qué cambiarían, qué aprendieron, etc.
9. Toda actividad o tarea que realizan los niños debe concluir con la expresión de sus sentimientos y opiniones sobre su intervención y resultados, por eso es importante que el profesor haga preguntas que desencadenen estas manifestaciones, luego el profesor concluirá puntualizando las ideas principales, el proceso realizado y el comportamiento futuro que deben adoptar. Todo con la intervención de los niños.
10. El juego: “Ayudemos al alcalde”, puede tener como variante la intervención de otras autoridades locales, como ayudemos al médico, al sacerdote, al comisario, etc. Si se desea en el mismo juego se dan las variantes teniendo en cuenta las autoridades que dirigen las instituciones visitadas. Se da oportunidad para que diferentes niños intervengan de acuerdo al personaje.
11. Ayuda mucho el llenado de los esquemas organizativos como acción previa a una actividad, esto permite que los niños conozcan detalles que debemos tener en cuenta para que todo salga bien, del mismo modo irán controlando el avance de los requisitos que se necesitan para su realización. El profesor puede añadir columnas con otras preguntas.

“CUIDAMOS NUESTRA SALUD”

SEMANA N° 5: Nos preparamos para las bajas temperaturas	
Capacidades	Indicadores
Comunicación: Produce textos en situaciones comunicativas identificando a quién, qué y para qué escribe.	Produce un texto sobre medidas de preparación para las bajas temperaturas.
Matemática: Resuelve problemas sobre posiciones de objetos en el plano.	Utiliza diversas estrategias para encontrar la solución a problemas de posiciones.
Personal Social: Identifica los efectos de las bajas temperaturas en su comunidad.	Comunica medidas de protección ante bajas temperaturas a través de un texto con dibujos.

Propósito de la semana: Identificar cambios climáticos, efectos que producen en la vida de los pobladores y medidas de prevención que se deben adoptar.

Contenidos

COMUNICACIÓN	MATEMÁTICA	PERSONAL SOCIAL
Producción de textos sencillos.	Posiciones de objetos y ejes de referencia.	Clima, bajas temperaturas, friaje.

Procedimiento	Materiales y recursos
<p>Día 1:</p> <ul style="list-style-type: none"> • <i>Trabajan sus tareas escolares con la orientación del docente tutor.</i> • Participan en juegos para afianzar posiciones: <ul style="list-style-type: none"> – “Los caminos cruzados”. (Anexo 1). – “Paseo a la laguna”. (Anexo 2). • Regresan al aula y conversan sobre los juegos realizados, respondiendo: <ul style="list-style-type: none"> ¿Qué han realizado? ¿Qué aprendieron? • Reciben una ficha de aplicación. (Anexo 3) y la resuelven de acuerdo a las indicaciones del tutor. • Se puede aprovechar para describir las propiedades de las figuras geométricas. 	<ul style="list-style-type: none"> – Cuaderno, lápiz • Anexo 1: Instructivo para desarrollar el juego “Los caminos cruzados” • Anexo 2: Instructivo para desarrollar el juego “Paseo a la laguna” <ul style="list-style-type: none"> – Materiales requeridos para cada juego (ver anexos 1 y 2) • Anexo 3: Ficha aplicativa <ul style="list-style-type: none"> – Colores o crayolas (uno por niño)
<p>Día 2:</p> <ul style="list-style-type: none"> • <i>Trabajan sus tareas escolares con la orientación del docente tutor.</i> • Salen al patio y observan las manifestaciones del clima. • Responden las preguntas del tutor: <ul style="list-style-type: none"> – ¿Cómo está el clima?, ¿estuvo igual en la mañana? – ¿Por qué se vistieron hoy con esta ropa?, ¿comprobaron cómo estaba el clima antes de vestirse? • Leen lo que el tutor escribe en la pizarra: día soleado o día lluvioso o día frío, según sea el caso. • Conversan con el tutor y llenan la “Ficha del Clima”. (Anexo 4). 	<ul style="list-style-type: none"> – Cuaderno, lápiz • Anexo 4: Instructivo para llenar la “Ficha del Clima” <ul style="list-style-type: none"> – Ficha aplicativa sobre el clima (una por niño)



- Propones “Mensajeros del clima” y que por turnos llenen el “Gráfico del clima”. **(Anexo 5).**
- Escogen por sorteo o en forma voluntaria quiénes llenarán el gráfico cada día a partir de la fecha señalada.
- Preguntan a sus papás como era el clima antes en su comunidad, siempre ha sido así o era diferente.

- **Anexo 5:** “Gráfico del clima” (uno para el aula)
 - Tarjetas con dibujos de elementos climáticos

Día 3:

- *Trabajan sus tareas escolares con la orientación del docente tutor.*
- Comentan lo que averiguaron con sus familiares sobre el clima de la comunidad.
- Sacan conclusiones con ayuda del tutor.
- Sacan sus letras móviles y forman la palabra “friaje”.
- Responden lo que saben al respecto.
- Escuchan la explicación del profesor sobre friaje a través de un mapa semántico.

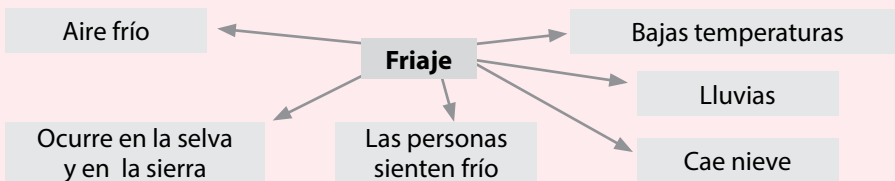

- Llevar tarjetas preparadas con el contenido de la información.
- Comentan y copian el cuadro.
- Juegan: “Memoria climática”. **(Anexo 6).**

- Cuaderno, lápiz
- Letras móviles
- Cuaderno
- Materiales para el juego “Memoria Climática” (ver **Anexo 6**)
- Tarjetas para el mapa semántico
- **Anexo 6:** Instructivo para realizar el juego “Memoria climática”

Día 4:

- *Trabajan sus tareas escolares con la orientación del docente tutor.*
- Escuchan la indicación del tutor que les propone escribir lo que han aprendido sobre el clima, y enviar el texto a un familiar o amigo indicándole como deben cuidarse de las bajas temperaturas.
- Realizan la planificación: Escogen a quién, le mandarían el texto, qué ideas sobre el clima y las bajas temperaturas quieren compartir y para qué le escribirían. Estos datos los colocan en el cuadro organizativo:

¿A quién?	¿Qué?	¿Para qué?
A mi tío Pepe	<ul style="list-style-type: none"> • Hace frío • Hay que abrigarse • Hay que tomar bebidas calientes 	Para que se cuide y les diga a sus hijos que también se cuiden

- Escriben el texto apoyándose en las ideas que anotaron en el cuadro y recibiendo orientaciones del tutor.
- Ilustran con algún dibujo alusivo, si desean.
- Comparten sus trabajos.

- Cuaderno, lápiz
- Cuadro organizativo (en su cuaderno)
- Hoja de papel para escribir el texto (una por niño)
- Lápiz
- Colores o crayolas

Día 5:

- *Trabajan sus tareas escolares con la orientación del docente tutor.*
- Participan en un juego de producción y desarrollan la técnica “Si yo fuera”. **(Anexo 7).**
- Presentan sus producciones y escuchan comentarios de los otros niños y del tutor.
- Exponen sus trabajos en el panel del aula.

- Cuaderno, lápiz
- **Anexo 7:** Instructivo para desarrollar la técnica “Si yo fuera”
 - Materiales requeridos en el **Anexo 7**

Juego: "Los caminos cruzados"

Objetivo

- Reconocer la ubicación de posiciones: estar dentro, fuera, lejos, cerca, delante, detrás, encima, debajo, etc.
- Desarrollar su lateralidad, la organización del espacio y de su propio cuerpo.

Materiales

- Cintas de tela o plástico de diferentes colores, de tres metros aproximadamente (una para cada niño).
- Figuras grandes (cuadrado, círculo, triángulo) de diferentes colores

Procedimiento

1. Forma grupos de 3 o 4 niños, cada uno coge una cinta. En el grupo no debe haber dos cintas del mismo color.
2. Determina el espacio en el que cada grupo jugará.
3. Distribuya la cinta en el espacio en la forma que desee, se puede cruzar la cinta de un niño con las cintas de otros niños.

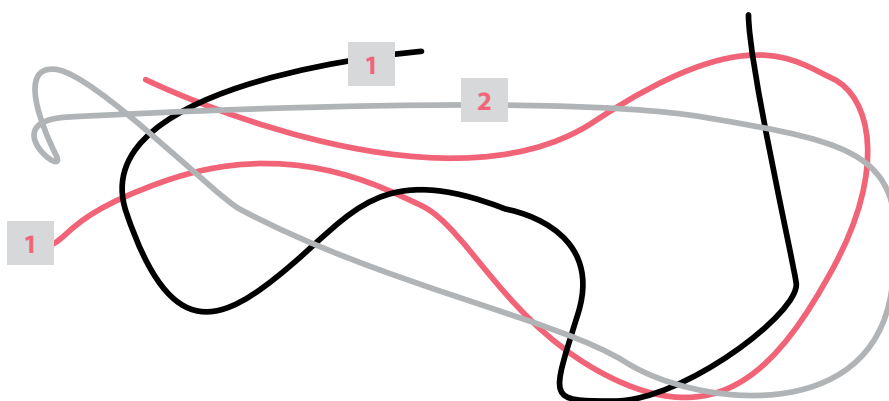

4. Dar la indicación para que empiece el juego:
 - a. Primera opción: Cada niño escoge un camino, puede ir por la cinta roja, azul o amarilla, lo recorre guiándose por el color de la cinta, aquí descubrirán que hay "caminos abiertos" (sin principio ni final, como el camino amarillo) y "caminos cerrados" (tienen principio y final como el camino rojo y el camino azul) Terminan de recorrer un "camino" y empiezan el otro; es decir se van cambiando hasta que hayan recorrido los tres "caminos".
 - b. Segunda opción: Uno de los niños coge 4 o 5 figuras y escoge un camino a recorrer, empieza su caminata y donde su "camino" se cruza con otro, coloca una figura. Cuando termina los otros dos niños recorren el "camino" y van describiendo lo que encuentran; por ejemplo: "donde se cruza el camino rojo con el camino azul, hay un cuadrado amarillo".
 - c. De este modo la experiencia permitirá que los niños relacionen las propiedades de los objetos con las líneas cerradas y abiertas.
 - d. Procurar que los niños realicen las dos opciones.

Juego: "Paseo a la laguna"

Anexo

2

Objetivo

Reforzar las nociones "dentro de" "fuera de" "al borde de".

Indicaciones

Lugar de juego: Patio o jardín, grande de 5 metros aproximadamente.

Procedimiento

1. Sentarse formando una ronda
2. El tutor narra un cuento acerca de un paseo:
"Una mañana soleada tres niños y su mamá fueron de paseo a la laguna, ellos se llaman Juan, Ramiro y Carmen. Cuando llegaron, mientras la mamá sacaba la comida se pusieron a jugar; Juan dijo: "Mamá quiero entrar a la laguna a bañarme"; Carmen dijo: "Me sentaré al borde porque sólo quiero mojarme los pies" y Ramiro dijo: "yo prefiero jugar con mi pelota, fuera de la laguna". Al poco rato, la mamá los llamó a almorzar, cuando terminaron guardaron todo y regresaron a casa. Así terminó su día de paseo.
3. Haga preguntas relacionadas con el cuento ¿Quiénes son los personajes?, ¿dónde fueron?, ¿qué hizo la mamá?, ¿qué hizo Juan?, ¿qué hizo Ramiro?, ¿qué hizo Carmen?, ¿si tú hubieras ido con ellos al paseo que te hubiera gustado hacer?
4. Indique a los niños: ahora vamos a representar lo que nos cuenta la historia, ¿qué personajes necesitamos? ¿a quiénes les gustaría participar? ¿qué materiales necesitamos?
5. Defina los personajes y los niños que los representarán.
6. Coloque al centro de la ronda la sogá amarrada en los extremos para que sea la laguna, preguntar a los niños: ¿Qué hacía la mamá? ¿Dónde estaba? La niña que representa a la mamá se ubica en relación a la "laguna" (cuerda), es decir va a un lado y simula sacar la comida de la canasta.
7. Siga preguntando y los niños que asumen los personajes se van ubicando de acuerdo a lo narrado en el cuento. Revise la correcta ubicación
8. Formule preguntas vinculadas al cuento: "Pepe, si tú hubieras ido al paseo ¿qué habrías hecho? Pepe responde me hubiera bañado en la laguna, después de dar su respuesta ejecuta la acción y se ubica dentro de la laguna.
9. Pregunte a tres o cuatro niños más, toman sus posiciones de acuerdo a sus preferencias. Oriente con preguntas para que los otros niños identifiquen la posición de sus compañeros y respondan: Carmen está "al borde de la laguna"; Juan y Pepe están "dentro de la laguna" Ramiro está "fuera de la laguna"

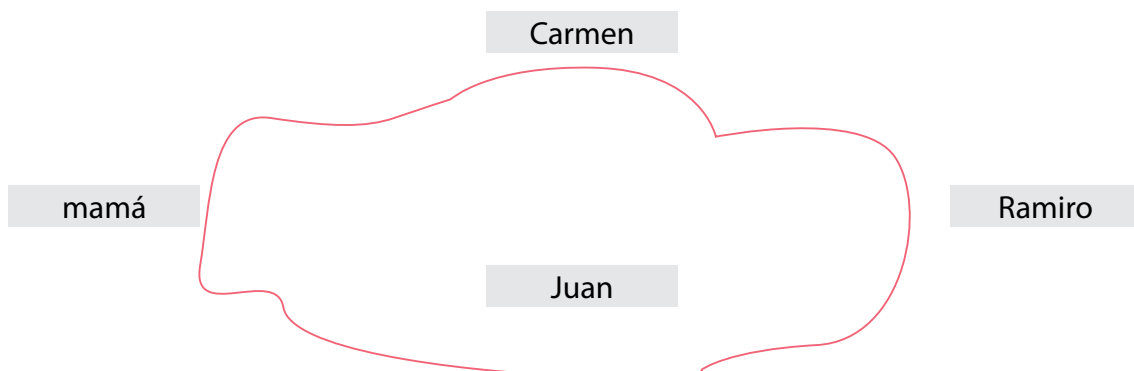

"Ficha de aplicación"

Nombre: _____

Observa las siguientes figuras :

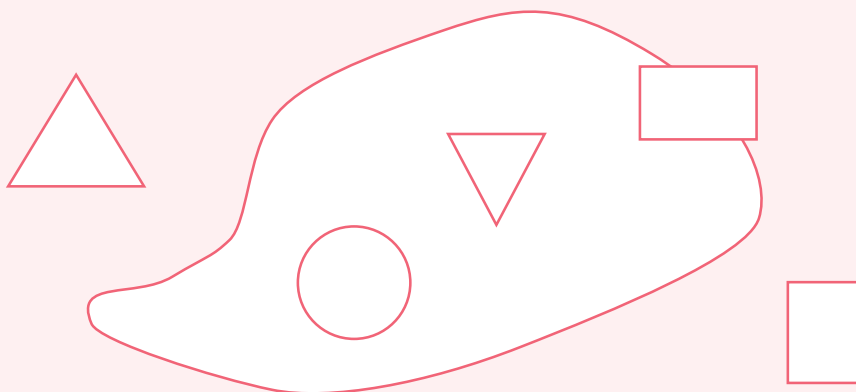
**Resuelve:**

1. Pinta de rojo las figuras que están fuera de la cuerda .
2. Pinta de azul las figuras que están dentro de la cuerda.
3. Pinta de amarillo la figura que está en el borde de la cuerda.

Nombre: _____

Observa las siguientes figuras :

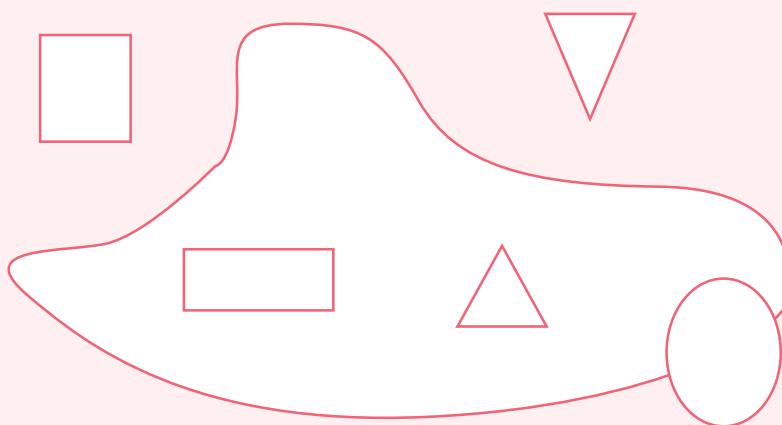
**Resuelve:**

1. Pinta de rojo las figuras que están fuera de la cuerda .
2. Pinta de azul las figuras que están dentro de la cuerda.
3. Pinta de amarillo la figura que está en el borde de la cuerda.

"Ficha del clima"

Anexo
4

Objetivo

Identificar las características que presenta el clima de su localidad en el momento de realizar esta actividad.

Materiales

- Hoja diagramada
- Lápiz, borrador

Procedimiento

1. El tutor y los niños salen del aula a observar el clima que tienen en el momento actual. Llevan un lápiz.
2. Converse con los niños sobre sus características.
3. Reparta una ficha diagramada para completar las características climáticas, las que permiten organizar la información en un cuadro semántico.
4. El tutor hace preguntas a los niños para que proporcionen la información y van llenando en forma conjunta, según vaya indicando.
5. Colocan la información escribiendo o dibujando.

NOTA: Se presenta un ejemplo desarrollado. Las consignas que se colocan en los recuadros pueden variar

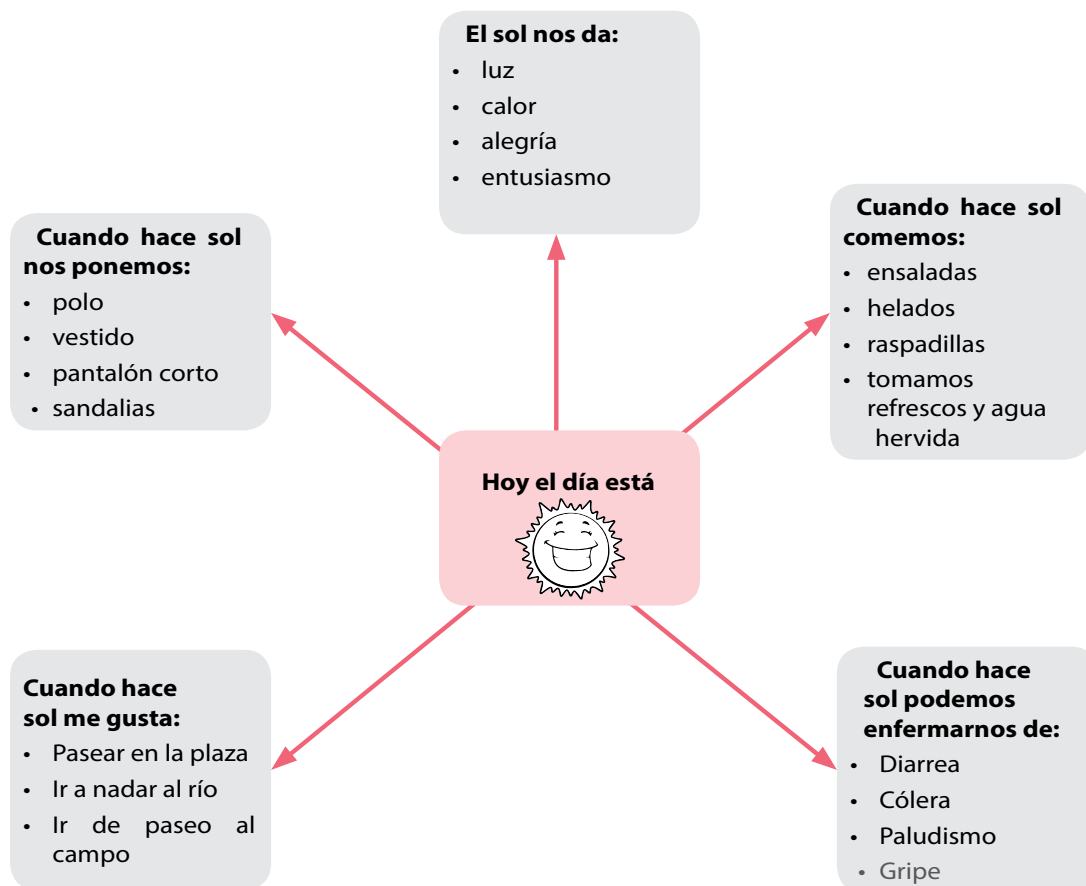

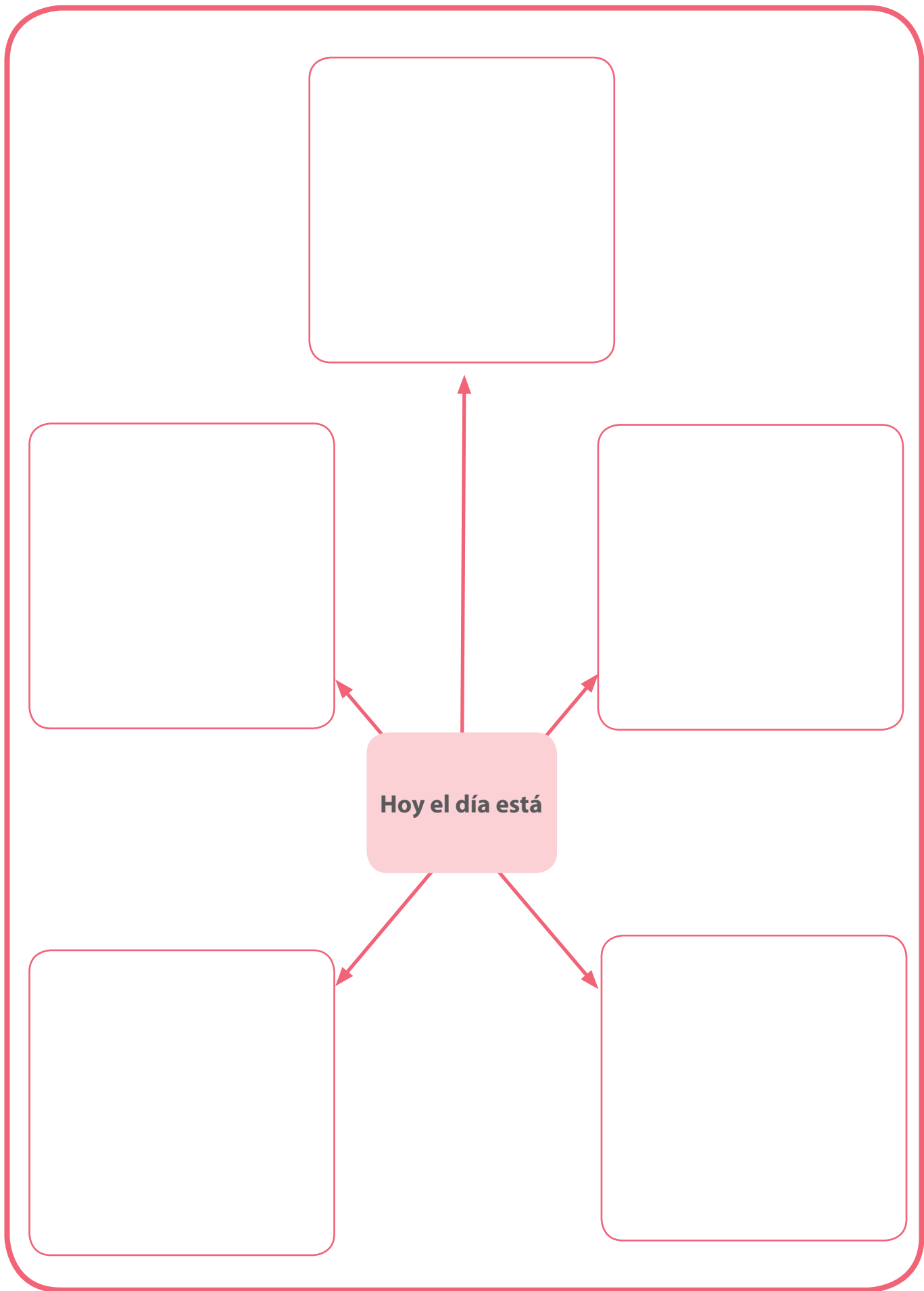

Hoy el día está

"Gráfico del clima"

Anexo
5

Objetivo

Incentivar el reconocimiento del estado del clima.

Materiales

- Un tablero de cartón o madera que lleva diagramadas cinco columnas, para los días de la semana, eligiendo un símbolo de : día soleado, día lluvioso, con nubes, día frío, viento fuerte.
- Símbolos sobre el clima escogidos previamente por toda el aula.

Procedimiento

1. El tutor escoge a cinco niños como "mensajeros del clima" para la semana; cada uno hará el reporte climático de un día.
2. Supervisa el llenado diario del tablero con los símbolos escogidos.
Orienta al niño responsable del día para que explique a sus compañeros cómo está el día según el símbolo que ha escogido. Propiciar que el niño se exprese con ideas y no diga sólo palabras.

LUNES	MARTES	MIÉRCOLES	JUEVES	VIERNES
				
El niño dirá: "hay sol, y muy pocas nubes, el cielo está despejado".	El niño dirá: "está lloviendo, hay mucho viento, el cielo tiene nubes oscuras".			El niño dirá: "el día está nublado, hace frío, hay muchas nubes en el cielo".

Ejemplos de símbolos climáticos:



Día soleado



Día lluvioso



con nubes



Día frío



Viento fuerte

Anexo 6

Juego "Memoria climática"

Objetivo

- Establecer relaciones entre ideas vinculantes.
- Afianzar conocimientos sobre el clima.
- Desarrollar la atención y la observación.

Materiales

- Tarjetas de cartulina A4
- Tiza y pizarra o papelógrafo y plumón
- Las tarjetas deben llevar ideas vinculantes y ser en número par
- 12 tarjetas en A4 (puedes tomar como ejemplo las usadas en el anexo 5)

Procedimiento

1. Grafique en la pizarra o en un papelógrafo un cuadro de doble entrada que tenga 12 recuadros, uno para cada tarjeta, en la primera columna coloca "letras" y en la primera fila "números". Si el juego se realiza en el patio haga el cuadro con tiza.
2. Coloque en cada recuadro al azar, una tarjeta por el revés. (no se debe ver el dibujo o el texto)

	1	2	3	4
A	<input type="checkbox"/>	<input type="checkbox"/>	<input type="checkbox"/>	<input type="checkbox"/>
B	<input type="checkbox"/>	<input type="checkbox"/>	<input type="checkbox"/>	<input type="checkbox"/>
C	<input type="checkbox"/>	<input type="checkbox"/>	<input type="checkbox"/>	<input type="checkbox"/>

3. Organice a los niños en dos equipos, cada equipo escoge tres representantes para el juego, se ubican adelante cerca al tablero; los demás se sientan alrededor, no pueden decir las respuestas, sólo hacen barra.
4. Un representante de cada grupo rige para ver qué grupo empieza el juego.
5. Haga un ejercicio de prueba.
6. Pida al equipo que empieza que escoja un par de tarjetas por ejemplo: escogen la tarjeta que se ubica en el cuadro A,3 el tutor la voltea y lee; y la que se ubica en C,2 la voltea, lee y pregunta a los niños si existe relación entre lo que expresan, A 3: día soleado y C2: aire frío



A3



C2

como no se complementan las voltea nuevamente.

7. Pregunte al otro grupo qué tarjetas escoge, los niños piden C 4, el tutor voltea la tarjeta y lee Friaje el grupo recuerda que en la tarjeta C2, dice "aire frío" que se relaciona con "friaje" y pide esa tarjeta. El tutor lee lo que dicen las dos tarjetas, C 4: friaje y C 2: aire frío, pregunta a los niños si hay relación. Una vez que se establece la correspondencia, el equipo gana un punto.
8. Deje volteadas las tarjetas que los niños aciertan.
9. Continúe el juego hasta que se establezcan todas las correspondencias.
10. Repita el juego escogiendo a otros representantes y cambiando las tarjetas de lugar.

Técnica "Si yo fuera"

Anexo
7

Objetivo

Incentivar la escritura creativa.

Materiales

- Tarjetas de 6 x 3 cm (una para cada niño)
- Caja o bolsa para colocar las tarjetas.
- Hojas de papel (una para cada niño)
- Colores o crayolas.

Procedimiento

1. Los niños con ayuda del tutor hacen un listado de palabras relacionadas con el tema que se viene trabajando; en este caso es el clima; las palabras pueden ser: lluvia, sol, viento, nube blanca, nube negra, friaje.
2. El tutor escribe estas palabras usando un plumón delgado, en las tarjetitas de 6 x 3.
3. Considera varias tarjetas de la misma palabra, teniendo en cuenta que cada niño del grupo debe tener una tarjeta. Es decir si en el aula hay dieciocho niños; y en la lista hay seis palabras, cada una se escribirá tres veces.
4. Coloca las tarjetitas en una bolsa o caja.
5. Indica a los niños que cada uno debe coger una tarjeta y leerla.
6. Entregar a cada niño una hoja de papel, lápiz, colores o crayolas.
7. Orienta para que piensen de manera diferente y divertida, qué harían si fueran... lo que indica la tarjeta que les tocó: sol, viento, lluvia, etc. y que lo escriban o dibujen en su papel poniendo el encabezado "SI YO FUERA"

Si yo fuera **nube**
produciría algodón dulce
y lo enviaría a la tierra
para todo los niños.

Si yo fuera **lluvia** formarí
una orquesta de gotitas
para que toquen el día
de la fiesta del pueblo.

8. Junta en un grupo a todos los niños a los cuales les tocó la misma tarjeta: los que les tocó sol, los que les tocó lluvia...
9. Comparte en el grupo los trabajos personales y seleccionan uno de ellos.
10. Revisan el trabajo escogido y lo mejoran, se pueden hacer dibujos relacionados.
11. Comparten las producciones grupales y escuchan comentarios de los otros niños sobre su escritura creativa.

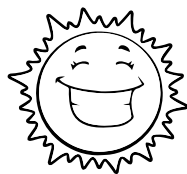

“CUIDAMOS NUESTRA SALUD”

SEMANA N° 6: Cuidamos el agua	
Capacidades	Indicadores
Comunicación: Lee textos narrativos y recreativos sobre el agua y sus cuidados.	Identifica las ideas principales del texto que lee.
Matemática: Resuelve problemas que implican la noción de doble, y mitad de números naturales de hasta dos cifras.	Utiliza diversas estrategias para encontrar la solución a problemas que implican la noción de doble, y mitad de números naturales de hasta dos cifras.
Personal Social: Practica hábitos saludables en el cuidado del agua.	Participa en campañas para cuidar el agua.

Propósito de la semana: Conocer la importancia del agua como elemento vital y los cuidados que se deben tener para su conservación.

Contenidos

COMUNICACIÓN	MATEMÁTICA	PERSONAL SOCIAL
Lectura oral. Identificación de ideas principales.	Doble, y mitad de un número natural de hasta dos cifras.	Cuidados para la conservación del agua.

Procedimiento	Materiales y recursos
<p>Día 1:</p> <ul style="list-style-type: none"> • <i>Trabajan sus tareas escolares con la orientación del docente tutor.</i> • Reciben el cuento: “Las gotitas de agua perdidas”. (Anexo 1). • Responden antes de leer: <ul style="list-style-type: none"> – ¿Para qué van a leer ese texto? Se quiere con esta pregunta que el estudiante identifique cuál es el propósito para su lectura. – ¿Tiene título?, ¿saben qué dice? ¿de qué creen que trata el texto? – Luego ven los dibujos y responden: ¿Qué representan? ¿Se relacionan con lo que nos dice el título? • Estas preguntas ayudarán al niño a aproximarse al significado del texto. <ul style="list-style-type: none"> – ¿Tiene pocas o muchas líneas? • Leen el texto siguiendo las indicaciones que les da el tutor (parte general de la guía). Subrayan la parte que más les gustó. • Preparan un esquema sobre el cuento (Anexo 2). • Revisan los libros de la biblioteca del aula o de la biblioteca del colegio y ubican textos que informan sobre los cuidados del agua. 	<ul style="list-style-type: none"> – Cuaderno, lápiz • Anexo 1: “Las gotitas de agua perdidas” <ul style="list-style-type: none"> – Hoja con el cuento (una para cada estudiante) • Anexo 2: Esquema del cuento (uno para cada estudiante)
<p>Día 2:</p> <ul style="list-style-type: none"> • <i>Trabajan sus tareas escolares con la orientación del tutor.</i> • Forman grupos de cinco participando en la dinámica: “ Agua” (Anexo 3). • Llenan en grupo la ficha “Guardianes del Agua” (Anexo 4). • Leen las respuestas que el profesor solicita y comentan. • Observan los videos: “Cuidando el agua con Gotin”⁽¹⁾ 	<ul style="list-style-type: none"> • Anexo 3: Dinámica “Agua” • Anexo 4: “Guardianes del Agua” (ficha diagnóstica) <ul style="list-style-type: none"> – Ficha fotocopiable una por estudiante

Cuento: "Las gotitas de agua perdidas"



Era un hermoso día soleado cuando Cecilia regresó del colegio, saludó a su mamá y le pidió: "¡Mami, por favor no me sirvas todavía el almuerzo primero voy a lavar los platos! La mamá le dijo: "Bueno, me avisas cuando termines".

Cecilia empezó a lavar todo el servicio y notó que salía muy poca agua. Llamó a su mamá y le dijo: "¿Qué pasa? ¿por qué no sale el agua con fuerza como antes? La mamá le contestó: "Posiblemente el agua se está acabando porque la gente está haciendo mal uso de ella, por ejemplo", dijo la mamá, "tu hermano fue a lavarse los dientes y se demoró más de tres minutos con el caño abierto. Ves, es una prueba que no hace buen uso del agua".

Además, la madre de Cecilia recordó: "El otro día que fui a casa de nuestra vecina Rita, la encontré lavando la ropa en la pila del patio y el agua corría mientras echaba el detergente y luego enjuagaba. Estábamos conversando cuando llegó su esposo y le dijo: "Voy a regar las plantas que he sembrado en el huerto, lo vi que colocó la manguera y se fue".



Al escuchar lo que su mamá contaba, Cecilia se preocupó y le dijo: "Algo tenemos que hacer para que todos seamos más cuidadosos con el agua, hablaré con mi profesora y mis compañeros para preparar una campaña sobre el uso del agua". Dicho esto, salió corriendo a buscarlos.

La mamá pensó: "¡Qué bueno que los niños se preocupen por cuidar el agua! Si comenzamos a usarla adecuadamente, esta nos durará mucho tiempo y no habrá más gotitas perdidas".

"Esquema del cuento"

Después de leer el cuento "Las gotitas de agua perdidas" completa el siguiente esquema:

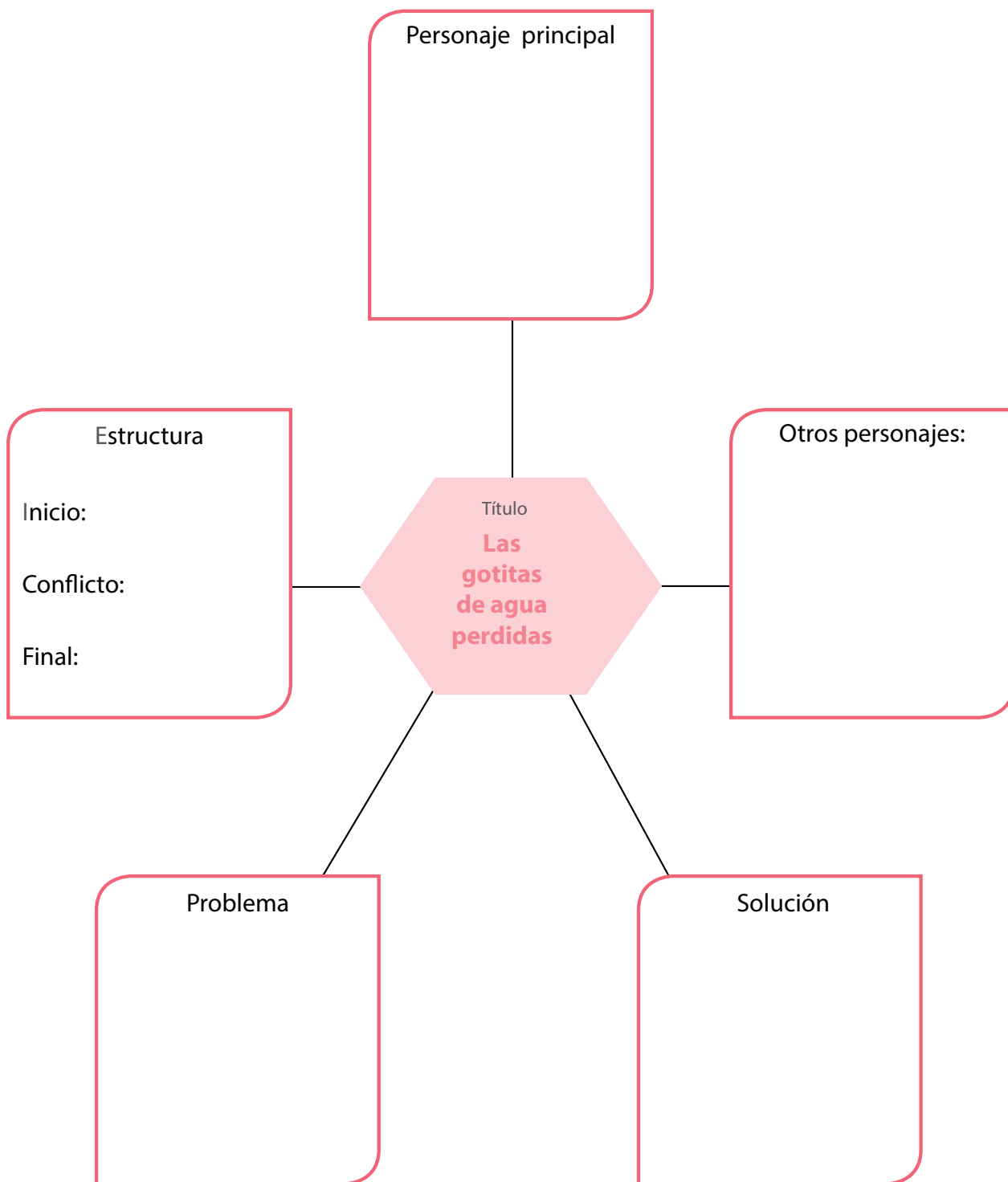

Objetivo

Formar el orden lógico de las oraciones.

Materiales

- Tarjetas con palabras y dibujos de 4 x 7 cm. aproximadamente (una para cada niño)
- Plumones delgados
- Caja o bolsa para guardar las tarjetas

Procedimiento

1. Prepare un listado de por lo menos seis frases alusivas al cuidado del agua como: **Cúidame hoy para tenerme mañana** (cada frase debe tener cinco palabras). Las frases corresponden al número de grupos que se quieren formar; si en el aula hay quince niños, se necesitarán tres frases, si hay treinta niños, se necesitarán seis frases, porque cada una tendrá cinco palabras.
2. Escriba las frases en tarjetas, por ejemplo: si queremos escribir: **Cúidame hoy para tenerme mañana**, debemos preparar cinco tarjetitas, aunque la palabra tenga pocas letras, todas las tarjetas son del mismo tamaño. Se escriben con plumón delgado.

Cúidame

hoy

para

tenerme

mañana

3. Ayude a los niños pequeños, preparando cada frase en un color de cartulina diferente o haciéndolas todas de un mismo color pero poniéndoles algún signo, de este modo, los niños se guían por él para agruparse.

Cúidame

4. Reparta las tarjetas al azar entre los niños.
5. Oriente para que observen la palabra que lleva escrita y el dibujo que tiene.
6. Indique que deben buscar a otros niños que tienen el mismo color de tarjeta o el mismo dibujo y que cuando el grupo esté completo con los cinco niños, deben ordenar las palabras formando una frase.
7. Recorra los diferentes grupos revisando las frases formadas, apoyar de ser necesario.
8. Pida que cada grupo que lea la frase que le tocó y haga un comentario breve sobre el mensaje que expresa.

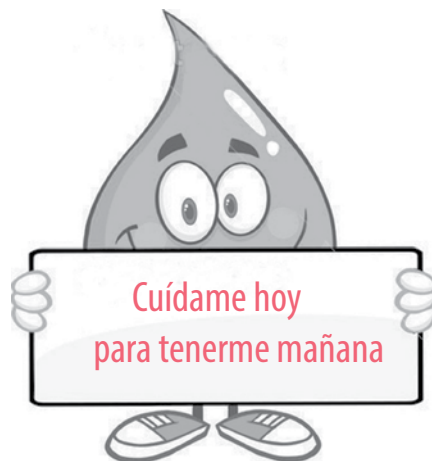

Ejercicio diagnóstico: "Guardianes del agua"

Anexo

4

Objetivo

Recoger información sobre el uso del agua tanto en la casa como en la escuela.

Materiales

- Ficha de trabajo

Procedimiento

1. Comente con los niños: ¿para qué nos sirve el agua? ¿es importante para la vida?
2. Converse que no siempre cuidamos el agua y que haremos un ejercicio para averiguar cómo la venimos usando en nuestras casas y en el colegio.
3. Indique que deben llenar una ficha en cada grupo, para ello deben:
 - a. Colocar los nombres de los integrantes del grupo en la primera columna. Hacer un ejercicio en la pizarra con los nombres de un grupo de niños.
 - b. Leer la primera pregunta (escrita en la segunda columna de la ficha) conversar sobre ella y llenar su respuesta en la fila que les corresponde. Solo deben responder SÍ o NO.
 - c. Designar a un compañero para que escriba las repuestas que cada uno dicta, o si deciden cada uno escribirá sus respuestas.

Niños del grupo	Los tanques del inodoro de tu escuela o casa dejan pasar el agua y se desperdicia.	Dejas correr el agua cuando te cepillas los dientes.	Al lavar los platos, primero pasas el detergente y luego enjuagas.	Riegas las plantas por la tarde.	Usas en otra cosa el agua de remojo de la ropa.	El caño de tu escuela gotea.
Rosita						
Fidel						
Evaristo						
Paulina						
Elena						
TOTAL SÍ						
TOTAL NO						

4. Comparten sus resultados con los otros grupos.
5. Guíe la elaboración de un consolidado del aula.
6. Guíe la interpretación sobre los resultados finales.
7. Haga apreciaciones y comenten y de los resultados obtenidos.



Canción:
"El agua es vida, cuídala"

Anexo

5

Objetivo

Identificar las acciones para el cuidado del agua.

Procedimiento

Los niños del grupo 1, aprenden solo las dos estrofas del coro⁽¹⁾.
Cambiar la melodía con otra de algún tema regional o conocido por los niños.



El agua es vida, cuídala.
si no lo hacemos se nos va a acabar.
Ahórrala, protégela.
la cultura del agua del agua
vamos a crear.

El agua es vida, cuídala.
si no lo hacemos se nos va a acabar.
cierra bien las llaves.
reporta fugas.
tomemos conciencia, cuídala.

Una vez aprendida la letra, ensayen la mímica y el acompañamiento con algún instrumento casero o sonidos corporales (palmadas, zapateo...).

⁽¹⁾ http://www.youtube.com/watch?v=SS00-KI8cMU&feature=player_embedded#!

Canción:
"El agua es vida, cuidala"

"El agua es vida, cuidala"

*El agua es vida, cuidala
si no lo hacemos se nos va a acabar
ahórrala, protégela
la cultura del agua del agua
vamos a crear.*

*El agua es vida, cuidala
si no lo hacemos se nos va a acabar
cierra bien las llaves
reporta fugas
tomemos conciencia, cuidala.*



"El agua es vida, cuidala"

*El agua es vida, cuidala
si no lo hacemos se nos va a acabar
ahórrala, protégela
la cultura del agua del agua
vamos a crear.*

*El agua es vida, cuidala.
si no lo hacemos se nos va a acabar
cierra bien las llaves
reporta fugas
tomemos conciencia, cuidala.*



"Cuidemos el agua"

Objetivo

Organizar la campaña "Cuidemos el agua".

Indicaciones

- Papelógrafo para la ficha organizativa
- Cuaderno u hoja de borrador (escritura de frases para el cartel)
- Témperas
- Platitos o recipientes para colocar las témperas
- Un pliego de cartulina de cualquier color para cada grupo
- Tarjetas de papel
- Colores o crayolas
- Tijeras

Procedimiento

1. Llene en un papelógrafo, con la intervención de los niños, la ficha organizativa de la campaña:

¿Qué vamos a hacer?	¿Cómo lo vamos a hacer?	¿Qué necesitamos?	¿Quiénes lo haremos?	¿Cuándo lo haremos?
La campaña "Cuidemos el agua"	Nos organizamos en grupos de tres	Carteles: cartulina, témperas,		
Volantes: papeles, colores, crayolas.	Los niños y niñas del grupo 1.	El día viernes... de junio.		

2. Forme grupos de tres integrantes e indíqueles que busquen frases alusivas al cuidado del agua para escribirlas en sus carteles. Hagan un listado en su cuaderno o en una hoja borrador.
3. Revisen con el tutor las frases escritas y escojan una para el cartel.
4. Entregar a cada grupo un pliego de cartulina y platitos con témperas de varios colores. Pueden pintar con los dedos o con pinceles.
5. De indicaciones para que los niños preparen sus carteles: Hacer dibujos alusivos, luego, pintar los carteles, el tutor orienta el forma permanente.



6. Exponer los carteles terminados, propiciar que den comentarios sobre los trabajos de los otros grupos.
7. Preparar volantes para entregarlos el día de la Campaña.
 - a. El trabajo es individual.
 - b. Cada niño recibe una tarjeta de papel (una hoja A4 se divide en cuatro partes)
 - c. Escribe en su hoja borrador algunas frases relacionadas con el cuidado del agua.
 - d. Con ayuda del tutor selecciona una frase y la escribe en la tarjeta usando colores o crayolas, con letra grande.
 - e. Puede hacer dibujos ilustrativos.
 - f. Cada uno prepara dos volantes.
8. Guardar los trabajos terminados hasta el día de la Campaña.



Juego: "Las gotas felices"

Anexo

7

Objetivo

Reconocen el doble de un número.

Indicaciones

Lugar de juego: Patio o jardín, también puede ser el aula.

- 20 gotas de agua para cada niño, pueden ser de cartulina celeste o blanca y los niños las pueden colorear. Colocan su nombre en el reverso de las gotas.
- Un sobre o bolsita para guardar las gotas.
- Una soguilla o lana gruesa (2 metros aproximadamente) para cada grupo.

Procedimiento

1. Forme con los participantes grupos de 4 integrantes. Cada niño tiene su bolsita con sus 20 gotas.
2. Amarre los extremos de la lana o soguilla con un nudo y ábrala en el piso (la figura formada se puede parecer a una circunferencia).
3. Se sientan alrededor de la figura y juntan todas las gotas.
4. Establezca el orden de juego en cada grupo: quién empieza, quién sigue...
5. Empiece el juego, el niño número 1, debe colocar dentro de la figura el número de gotas que desee.

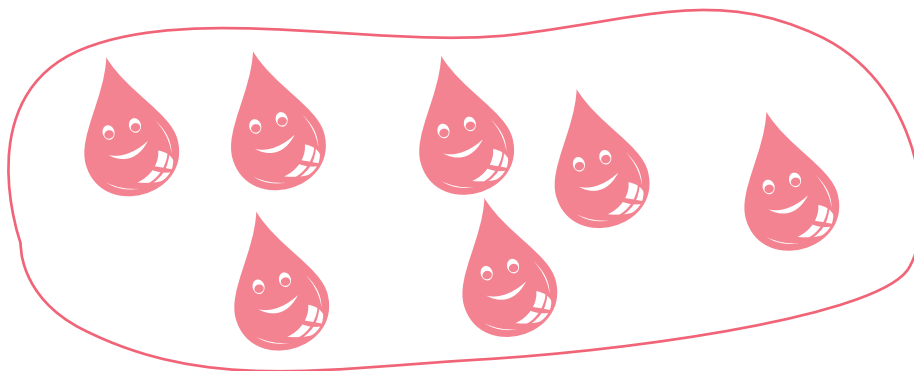

6. Cuente cuántas gotas colocó el niño 1, en este caso son 7.
7. Aumente dentro de la cuerda la misma cantidad de gotas que colocó el niño número 1, los otros niños del grupo ordenan las gotitas y añaden la misma cantidad de "gotitas felices" que colocó su compañero.

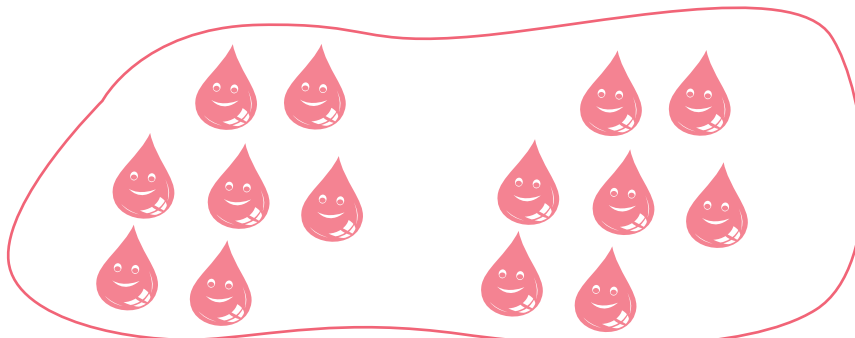

8. Verifique si han puesto la misma cantidad de gotas que las que colocó el niño N° 1, él puso 7 y los otros niños también pusieron 7; pregunte ¿cuántas gotas hay ahora? Hay 14. Explique ahora tenemos dos veces la misma cantidad; es decir tenemos "el doble" de gotitas. Ahora contamos y podemos decir que:

El doble de 7 es 14

9. Continúe el juego, ahora el niño N° 2 coloca la cantidad de "gotitas felices" que desea, los otros tres niños esperan, luego cuentan, ordenan y ponen al frente la misma cantidad que el niño número 2 colocó, el tutor se acerca por los grupos preguntando:

- ¿Cuántas gotitas colocó _____?
- ¿Cuántas pusieron ustedes?
- ¿Cuántas gotitas hay ahora?
- ¿Cómo podemos leer? ¿Cuál era el número de inicio?
- Ahora, ¿cuál es el doble de ese número?

10. Seguirá con la participación de los niños 3 y 4.

11. Recojan las gotitas, guarden en su bolsita y regresen al salón.

12. Comenten: ¿qué les pareció el juego?, ¿qué aprendieron?

13. Recapitulen el proceso trabajado con las gotitas, escribiendo los datos en la pizarra: Si Fidel colocó 7 gotitas y sus amigos colocaron 7 gotitas, en total obtuvieron 14 gotitas.

Porque $7 + 7 = 14$

El doble de 7 es 14

14 es el doble de 7

“NOS PREPARAMOS PARA LAS EMERGENCIAS”

SEMANA N° 7: Reconocemos lugares seguros en la escuela, casa y comunidad	
Capacidades	Indicadores
Comunicación: Representa con símbolos lugares seguros en caso de emergencias.	Representa en forma gráfica señales que se emplean para identificar lugares seguros en caso de emergencias.
Matemática: Identifica, interpreta y grafica posiciones de objetos respecto a otros.	Utiliza diversas estrategias para encontrar la solución a problemas de desplazamientos.
Personal Social: Ubica los lugares de seguridad, en la escuela y casa, en caso de sismos, huaycos e inundaciones.	Reconoce los lugares seguros en su casa y escuela y la forma de llegar a ellos ante la ocurrencia de un sismo, huayco o inundación.

Propósito de la semana: Informarse sobre los principales desastres naturales que pueden suceder en su comunidad y ubicar lugares seguros en su casa y escuela para protegerse.

Contenidos

COMUNICACIÓN	MATEMÁTICA	PERSONAL SOCIAL
Elaboración de señales de emergencia	Desplazamientos de objetos y ejes de referencia.	Sismos. Huaycos. Inundaciones. Medidas de seguridad.

Procedimiento	Materiales y recursos
<p>Día 1:</p> <ul style="list-style-type: none"> • <i>Trabajan sus tareas escolares con la orientación del docente tutor.</i> • Observan los videos: sobre terremotos e inundaciones respectivamente y comentan las situaciones observadas. Pueden grabarlas en un CD y poder proyectarlas^(1,2,3). • Responden preguntas: <ul style="list-style-type: none"> – ¿Alguno de ustedes ha sentido un terremoto? ¿qué hizo? – ¿Sus papás les han comentado qué es un terremoto? – ¿Han escuchado por la radio o televisión que hacer cuando sucede un terremoto? – ¿Saben qué es un simulacro? • Responden preguntas sobre inundaciones y huaycos, similares a las anteriores. • Forman grupos y elaboran por sorteo esquemas informativos sobre terremoto, huayco e inundación (dependiendo de la cantidad de grupos a dos grupos les puede tocar la misma consigna) en medio papelógrafo. • Comparten su trabajo y lo colocan en el panel para ir completando mayor información durante la semana conforme se vayan enterando <p><small>(1) http://www.youtube.com/watch?v=p6RI7oCAksM&feature=related (2) http://www.youtube.com/watch?v=941VCvBk-h8&feature=related (3) http://www.youtube.com/watch?v=Sbgmq3htE9g&feature=related</small></p>	<ul style="list-style-type: none"> – Computadora – Servicio de Internet – Medio papelógrafo por grupo – Videos en CD



- Preguntan en su casa :
 - ¿Cuáles son los lugares seguros para ubicarse durante un sismo?
 - Hacen un gráfico de su casa ubicando los cuartos que tienen y señalando los lugares que sus papás le han dicho que son seguros.
 - ¿Qué debemos hacer cuando el río se desborda?
 - ¿Qué podemos hacer si viene un huayco?

Día 2:

- *Trabajan sus tareas escolares con la orientación del docente tutor.*
- Forman grupos de tres con la dinámica: "Desastres". **(Anexo 1).**
- Sacan los gráficos de su casa y comparten con su grupo, señalando cuáles son los lugares seguros para ubicarse. Una vez que todos presentan sus trabajos a sus compañeros, el profesor les hace preguntas.
- Concluyen identificando los lugares seguros en una casa.
- Recorren el aula observando los objetos que hay, la distribución de los muebles y los espacios libres.
- Hacen un esquema del aula marcando los lugares seguros en los que pueden ubicarse durante un sismo.
- Comparten sus propuestas.
- Consolidan un solo esquema en un papelógrafo y que queda expuesto en el panel o lugar central del aula.
- Identifican los lugares seguros en el aula.

- Tarjetas con nombres de desastres (una por niño)
- Alfileres
- Hojas bulky
- Colores o crayolas
- Un papelógrafo
- **Anexo 1:** "Desastres"

Día 3:

- *Trabajan sus tareas escolares con la orientación del docente tutor.*
- Conversan sobre la importancia de conocer lugares donde se puede ubicar en caso de sismo.
- Comentan por qué es importante conocer las señales que se emplean para identificar los lugares seguros a los que acudir en caso de sismo o aquellos que son peligrosos y a los que no deben acercarse.
- Reconocen las señales que el profesor les presenta y las preparan para el aula y escuela. **(Anexo 2).**
- Comentan qué señales de las presentadas serán útiles para la casa.
- Elaboran las señales necesarias para ubicarlas en sus casas.

- Tarjetas de cartulina A4
- Colores o crayolas
- Tijeras
- **Anexo 2:** "Elaboración de señales"





Día 4:

- *Trabajan sus tareas escolares con la orientación del docente tutor.*
- Conversan que así como los lugares se señalizan para identificarlos, también las personas deben llevar alguna identificación por si se encuentran en alguna emergencia.
- Definen los datos que deben incorporar en su "Tarjeta de emergencia". **(Anexo 3).**
- Elaboran su tarjeta con ayuda y la comparte con sus compañeros. Recuerdan que existe otro elemento que se requiere para una emergencia ante cualquier desastre ya sea terremoto, huayco o inundación, se llama "Maletín de emergencia".
- Responden a las preguntas del profesor sobre el "Maletín de emergencia":
 - ¿Para qué sirve?
 - ¿Qué debemos poner en él?
 - ¿Dónde lo colocamos en la casa?
 - ¿Dónde lo colocamos en la escuela?
- Desarrollan el esquema informativo:



- Lo ubican en un lugar visible del aula para tener presente su organización y ubicación.
- Proponen organizarse para preparar el "Maletín de emergencia del aula". **(Anexo N° 4).**

Día 5:

- *Trabajan sus tareas escolares con la orientación del docente tutor.*
- Se ejercitan haciendo desplazamientos, a partir de la realización de actividades habituales que contribuyen al conocimiento del espacio.

- Tarjetas de cartulina de 8 x 12 cm
- Colores
- Lápiz
- Papelógrafo
- **Anexo 3:** "Tarjeta personal para emergencia"

- **Anexo 4:** "Maletín de emergencia del aula"

- Ficha con cuadrículas
- Colores o crayolas
- **Anexo 5:** "Desplazamientos en el plano"

**Dinámica:
"Desastres"****Objetivo**

Sirve para que los participantes se agrupen y para identificar características de terremotos, huaycos e inundaciones.

Materiales

- Tarjetas con los nombres de los tres desastres (una para cada niño, se reparte equitativamente la cantidad de niños del aula entre los tres nombres seleccionados)

TERREMOTO

HUAYCO

INUNDACIÓN

- Alfileres (uno para cada niño)

Procedimiento

1. Cada niño escoge una tarjeta al azar y se la coloca con un alfiler.
2. Los niños forman una ronda.
3. Escuchan al profesor: contará una historia nombrando los desastres seleccionados, los niños que tienen la tarjeta que menciona, deben cambiar de lugar corriendo al frente de donde se encuentran ubicados, cuando escuchan la palabra "desastres" deben juntarse uno de cada tarjeta y sentarse espalda con espalda.
4. Se repite tres o cuatro veces diferentes situaciones para que los niños cambien de lugares y termina mencionando "desastres" para que ese sea el grupo que continúe el trabajo.
5. Cabe recordar que las dinámicas son actividades cortas que pueden durar de 10 a 15 minutos.

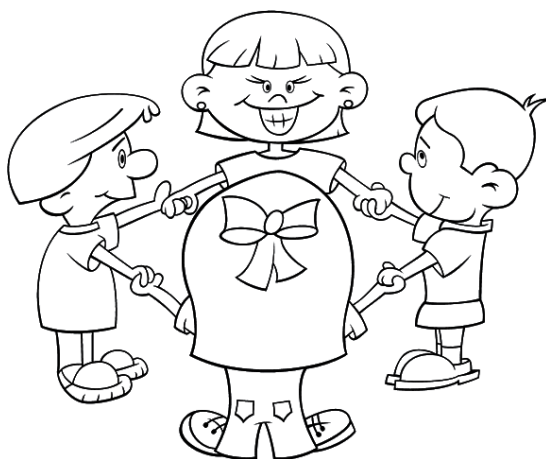

"Elaboración de señales"

Anexo
2

Objetivo

Explican los significados de las señales.

Procedimiento

1. Los niños observan las señales que se comunican "Zona segura" "Peligro" "Evacuación" "Punto de reunión".
2. Conversan con el profesor sobre el significado de cada una y la importancia de no quitarlas porque son un medio de información para todos.
3. Se organizan en grupos. Por sorteo elaboran una de las señales que se emplean:



4. Presentan su trabajo a los demás explicando qué significa y donde piensan que se deben colocar.
5. Escuchan comentarios del profesor y de sus compañeros.
6. Colocan las señales en lugares visibles y apropiados tanto en el aula como en la escuela.

"Tarjeta personal para emergencias"**Objetivo**

Elabora una tarjeta personal para casos de emergencia.

Es un documento que se elabora con los datos de cada persona; la información que proporciona servirá para atenderlo correctamente en caso de emergencia y para ubicar a un familiar o conocido. Por ejemplo, los niños con necesidades educativas especiales pueden requerir medicinas a una hora determinada y esto sólo se sabrá si llevan una tarjeta con sus datos principales.

Materiales

- Una tarjeta de cartulina A4
- Una hoja de papel
- Plumones delgados
- Regla, lápiz
- Cinta de tela
- Perforador

Procedimiento

1. En una hoja anotar los datos que se colocarán en la tarjeta, se revisan con el profesor para que oriente en caso de estar omitiendo alguna información de importancia, se debe considerar entre otros:
 - Nombre completo (una foto o dibujo)
 - Dirección
 - Nombre de su papá
 - Nombre de su mamá
 - Teléfono
 - Tipo de sangre
 - Medicinas que toma
2. Los datos que desconoce el niño los completa después de preguntárselos a sus padres.
3. Para que la tarjeta tenga mayor duración se recomienda forrarla con plástico transparente, cuando se deteriore por el uso hay que preparar otra.
4. Cuando los datos están completos y la tarjeta forrada se hacen los agujeros con el perforador.
5. Amarrar la cinta en los dos agujeros y colgarse la tarjeta alrededor del cuello.
6. El profesor puede designar por turnos, a un niño o niña que se encarguen de revisar cada día, que todos tengan puestas sus tarjetas.

**Mi tarjeta personal**

Mi nombre es: _____

Vivo en _____

Mi papá se llama _____

Mi mamá se llama _____

Mi teléfono es _____

Mi tipo de sangre es _____

"Maletín de emergencia del aula"

Objetivo

Concientizar sobre la importancia de tener un Maletín de emergencia.

Materiales

- Hoja bulky
- Lápiz, borrador

Procedimiento

1. Pregunte a los niños sobre la utilidad, elementos que contiene, ubicación, etc. del "maletín de emergencia" para verificar la comprensión de este nuevo conocimiento.
2. Invite a sus amigos a agruparse de a cuatro. Cada grupo debe tener una hoja de papel bulky y un lápiz.
3. Indique que cada grupo debe hacer una lista de las cosas que se deben colocar en el "maletín de emergencia del aula" les comenta que deben tener en cuenta cosas que se puedan conseguir y que sean de necesidad de todos y de algún niño o niña en particular.
4. Los estudiantes elaboran la lista, guiados por los elementos que se han colocado en su listado.
5. Cuando todos han terminado, pídale que se sienten en círculo, luego indique a un niño que vaya a la pizarra para que escriba el nombre de los elementos que dictan los grupos.
6. Un niño del grupo 1 empieza dictando una palabra de su lista.
7. El dice "una manta o frazada" el niño designado por el profesor escribe en la pizarra; los niños de los grupos 2, 3 y 4 que hayan puesto en su lista "una manta frazada", la tachan para no repetirla.
8. Le toca el turno al grupo 2, ellos dictan "un radio". Los de los grupos 1, 3 y 4 si tienen "radio" en su lista lo tachan, así se va formando una lista consensuada.

Una vez terminada la lista, prepare una tabla en un papelógrafo, colocando en la primera columna los nombres de los objetos seleccionados por los niños, en la segunda cuál es su utilidad (conviene colocarlo, por qué) en la tercera columna cómo se conseguirá el objeto indicado y en la cuarta cuántos serán necesarios para atender las demandas de los niños del aula.

Maletín de emergencia del aula

¿Qué colocaremos?	¿Cuál es su utilidad?	¿Cómo lo conseguiremos?	Cantidad
Una manta	Abrigarnos si llueve o hace frío		
Un radio			
Botellas de agua			

Para definir lo qué se pondrá en el maletín, el profesor conversa con los niños, y así determinan si el objeto es útil, si es factible de conseguir y cuántos se necesitan para todos los niños del aula.

Si después de este ejercicio se encuentra que el objeto no es de tanta utilidad, se saca de la lista.

Este ejercicio puede hacerse en varias sesiones por algunos minutos, se debe indicar a los niños que deben consultar con sus padres para ver si es posible que alguno de ellos regale lo que se necesita, o después tendrán que conversar para ver cómo se consiguen por ser necesarios.

Finalmente cuando se tengan todos los objetos, se busca el maletín o bolsa donde guardarlos y se decide su ubicación en el aula.

Anexo
5

"Desplazamientos en el plano"

Objetivo

Seguir indicaciones en un plano.

Los niños realizan diferentes recorridos para movilizarse de un lugar a otro, a veces en forma espontánea, otras siguiendo indicaciones, por ejemplo cuando caminan pisando solamente las piedras de un camino, cuando caminan sin pisar las rayas de las veredas. El profesor aprovechará estas actividades cotidianas para ayudarlos a organizar su conocimiento del espacio.

Procedimiento

1. Se propone trabajar esta secuencia de ejercicios:

a. Recorridos libres:

- Pregunte: Raúl ¿por dónde fuiste para recoger tu pelota? El niño debe describir la trayectoria realizada: "caminé hacia la puerta, pasando detrás de Anita, salí y allí estaba mi pelota"
- Aproveche diversas situaciones para preguntar a los niños el camino seguido.

b. Recorridos dirigidos en la cuadrícula:

- Dibuje en el patio un espacio "cuadrulado" grande
- Los niños forman grupos de 4 o 5 y se ubican a un lado del cuadrulado.
- Indique que deben "cruzar de un lado al otro", siguiendo diferentes recorridos, pisando las "cuadrículas" no las líneas.
- En un segundo momento, formen parejas, uno de ellos va cruzando y el otro va detrás marcando con una tiza los cuadrados que va pisando.

● partida

x			
x	x		
	x	x	x
			x

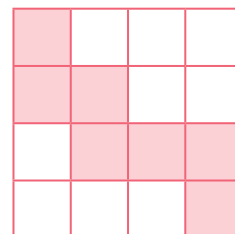

llegada ●

- Las consignas para este ejercicio podrán vincularse con los contenidos que se han venido desarrollando durante la semana, el profesor dirá por ejemplo, "el río ha inundado la carretera y los campos cercanos, para cruzar de un lugar a otro los pobladores han colocado piedras grandes de modo que los pobladores las pisén y crucen". Vamos a representar el camino que siguieron algunos de ellos" imaginemos que las cuadrículas son las piedras, ¿por dónde cruzaríamos?, ¿qué camino escogeríamos? Luego llama a algunos niños para que intenten cruzar.



- Terminada esta experiencia en el patio, ingresen al aula donde cada niño recibe una ficha con una cuadrícula y colorea los recuadros que pisó para cruzar de un lugar a otro.

c. Recorridos siguiendo caminos:

- Se traza un cuadrículado en el patio.
- Se ubican donde se ha colocado una señal de partida y forman una fila. Luego les dicen deben pasar de un lugar a otro "pisando sólo las líneas", ese será su camino, los niños por turno hacen el ejercicio (pueden ser caminos diferentes).
- Terminada esta experiencia el profesor coloca tres o cuatro cajas o vasos descartables en algunos cruces de las líneas.
- Luego le pide a un niño que vaya al salón mientras otro niño esconde un objeto debajo de una de las cajas o vasos.
- Se le pide que regrese y los demás niños ubicados frente a él, lo ayudarán a encontrar el objeto, guiándolo con palabras, pueden decir frases como:
 - Voltea hacia la puerta
 - Camina de frente... alto.
 - Voltea hacia el baño...
- Se repite el ejercicio dos o tres veces con otros niños.
- En el aula podrán buscar códigos, para hacer su dibujo, el profesor los anota en la pizarra para que los niños los empleen al hacer su gráfico:
 -  Puede significar "voltea hacia la puerta".
 -  Puede significar "voltea hacia el baño".
- Escritos los códigos necesarios, los niños desarrollan el ejercicio.

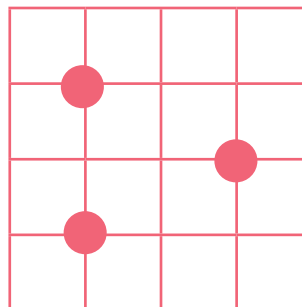

“NOS PREPARAMOS PARA LAS EMERGENCIAS”

SEMANA N° 8: Difundimos medidas de preparación en la escuela, casa y comunidad	
Capacidades	Indicadores
Comunicación: Escribe textos originales para difundir medidas de prevención ante la ocurrencia de emergencias.	Escribe con originalidad textos sobre medidas de preparación para emergencias.
Matemática: Resuelve problemas que implican el cálculo de perímetros de rectángulos, cuadrados y figuras compuestas.	Halla la medida de longitudes de objetos en unidades arbitrarias.
Personal Social: Expresa medidas de preparación en la escuela, casa y comunidad ante la ocurrencia de sismos, huaycos o inundaciones.	Difunde en su casa y escuela medidas de preparación ante la ocurrencia de sismo, huayco o inundación. Participa en simulacros de sismos.

Propósito de la semana: Identificar medidas que se deben tomar para estar preparados ante la ocurrencia de un sismo, huayco o inundación y hacer una campaña para su difusión a las personas de su comunidad.

Contenidos

COMUNICACIÓN	MATEMÁTICA	PERSONAL SOCIAL
Estrategias de escritura creativa.	Longitud de objetos en m, cm.	Simulacros. Medidas de preparación ante la ocurrencia de sismo, huayco o inundación.

Procedimiento	Materiales y recursos
<p>Día 1:</p> <ul style="list-style-type: none"> • <i>Trabajan sus tareas escolares con la orientación del profesor.</i> • Conversan sobre la importancia de estar preparados para un desastre. • Recuerdan lo que observaron en los videos de la semana pasada. • Identifican las acciones de preparación que se deben realizar en la escuela y en la casa; se preparan para organizar el maletín de emergencia del aula. • Reciben un representante de Defensa Civil o de la Municipalidad para conversar sobre la necesidad de organizarnos ante la ocurrencia de un desastre. • Preparan las preguntas que le harán al señor de Defensa Civil. • Arreglan el aula y participan en la conversación. • Participan en un simulacro de evacuación con la orientación del representante de Defensa Civil. • Comentan qué les pareció la información que recibieron. • Forman grupos de tres y escriben las acciones que debemos realizar en la escuela para estar preparados ante un desastre. 	<ul style="list-style-type: none"> • Cuestionario para conversar con el representante de Defensa Civil
<p>Día 2:</p> <ul style="list-style-type: none"> • <i>Trabajan sus tareas escolares con la orientación del profesor.</i> • Comparten los trabajos que realizaron el día anterior, reciben comentarios. • Conversan sobre la importancia de saber cómo prepararse en la escuela, y en la casa frente a los desastres e invitan a sus papás o familiares para hacer la socialización de lo aprendido.. 	



- Deciden preparar la reunión de difusión para el viernes.
- Completan el cuadro organizativo:

¿Qué queremos hacer?	¿Cuándo?	¿Qué necesitamos?	¿Cómo nos organizamos?
Una reunión con padres y vecinos para informarles sobre las medidas de prevención ante un desastre.	El viernes ... de junio.	<ul style="list-style-type: none"> • Preparar invitaciones. • Elaborar cartillas con recomendaciones. • Arreglar el aula. 	Formamos grupos para cada tarea. Elegimos al niño o niña que presente el programa. Decidimos qué presentarles y cómo.

- Revisan el cuadro para ver si han colocado todos los detalles.
- Preparan las invitaciones para sus padres y se las entregan al llegar a casa. **(Anexo 1).**

- Esquema organizativo en papelógrafo. **Anexo N 1:** "Invitaciones"

Día 3:

- *Trabajan sus tareas escolares con la orientación del profesor.*
- Participan en actividades de medición de los objetos. **(Anexo 2).**
- Deciden cómo presentar a sus familiares las medidas de preparación para un sismo:
 - Saludo de bienvenida a cargo de...
 - Reparto de cartillas a los asistentes.
 - Lectura de las recomendaciones a cargo de...
 - Canción: Cuida el agua.
 - Palabras de agradecimiento.

- Tiras de cartulina o cartón
- Fósforos
- Goma
- **Anexo 2:** "Medición de los objetos"

Día 4:

- *Trabajan sus tareas escolares con la orientación del profesor.*
- Revisan el cuadro organizativo y van señalando lo que ya hicieron y lo que les toca preparar.
- Identifican que les toca elaborar las cartillas. **(Anexo 3).**
- Hacen un listado de las recomendaciones que deben seguir en casa ante la ocurrencia de un sismo, las que colocarán en las cartillas.
- Ubican en su casa los lugares seguros y colocan una señal.
- Recomendar:
 - Colocar objetos pesados en partes bajas.
 - Tener su maletín de emergencia.
 - Ensayar con toda la familia como salir de la casa.

- Tarjetas de cartulina
- Colores o crayolas
- Lápiz
- **Anexo 3:** "Elaboración de cartillas"

Día 5:

- *Trabajan sus tareas escolares con la orientación del profesor.*
- Preparan el aula para la reunión con los familiares.
- Ejecutan la reunión de difusión.
- Despiden a los asistentes.
- Conversan y comentan qué les pareció la reunión, cómo salió todo, qué dijeron los familiares que asistieron.

Anexo
1

"Invitaciones"

Objetivo

Elaborar invitaciones para la reunión preventiva sobre desastres.

« Son textos cortos, en los que se pide a determinada persona que asista a una reunión, fiesta, celebración, etc. »

Materiales

- Papel o tarjetas de cartulina
- Colores o crayolas
- Figuras
- Goma

Procedimiento

1. Identifiquen los datos que se colocarán en la tarjeta
 - ¿Quiénes invitan?
 - ¿Cuál es el motivo de la invitación?
 - ¿Adónde se dirigirán?
 - ¿Qué día?
 - ¿A qué hora?
 - Lugar y fecha de elaboración de la invitación.
2. Elaboren una invitación en un papelógrafo o en la pizarra, respondiendo las preguntas orientadoras.
3. Revisen el texto terminado, se definen adornos (dibujos, signos) que se pueden agregar.
4. Cada niño escribe la invitación en el material definido.

Los niños del Grupo 1, tienen el agrado de invitarlos a una reunión para conversar sobre cómo debemos prepararnos para un desastre.

La reunión se realizará en nuestro salón de la escuela N°6053, el día viernes 22 de Junio a las 3:00 p.m.

Los esperamos

Jauja, junio de 2015.

5. En el reverso de la tarjeta pueden escribir el nombre de la persona a la que se envía la invitación o se prepara un sobre para colocar la tarjeta.

Señor
Teodorico Llanos y señora
Presente.-

Objetivo

Desarrollar su habilidad de comparar, predecir y estimar cuando se trate de las medidas.

Es importante que el niño participe en actividades de medición de los objetos que le rodean, para poder establecer en forma natural comparaciones que lo llevarán a relaciones "es más largo que..." "es más alto que..." esto le permitirá hacer ordenamientos y lo preparará para comprender los sistemas de medición; por ello, necesitará participar en numerosas actividades manipulativas.

Actividades previas de recorte y pegado:

- Forme grupos de cuatro niños. Entregue medio papelógrafo y pídale que dibujen a una niña, luego indique que harán el cabello de la niña con tiras de papel o lana, previamente deben decidir si la niña tendrá cabello corto o largo, esta decisión los llevará a optar por una unidad de medida.
- Trace una línea en el suelo, e indique a los niños que esa es la escuela y que piensen si el camino que recorren para llegar a ella desde su casa es corto o largo; según eso cogen una tira de papel o lana, cuyo tamaño dependerá de la distancia que recorra.

De esta manera y con otros ejemplos irán identificando que en el cabello y camino corto, las tiras son más pequeñas que las que usa para el cabello y camino largo.

Lo importante es que toda situación sirva para ser conversada, resultan de mucha importancia las preguntas que el profesor proponga.

Materiales

- Tiras de cartón de 26 cm
- Palitos de fósforo
- Goma

Procedimiento

1. Cada niño recibe una tira de cartón
2. Pega sobre ella los palitos de fósforo, uno a continuación del otro hasta llenar toda la tira.

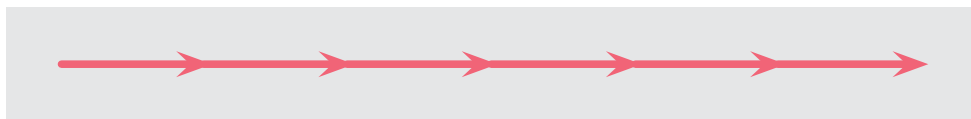

3. No debe sobrar espacio, si el que queda es muy pequeño y no alcanza un palito, recorta la tira. Los palitos deben encajar completos. De esta manera tiene lista su "regla".
4. Pide al niño que realice mediciones con ella, de esta manera puede decir:
 - "Mi lápiz mide tres fósforos".
 - "Mi borrador mide casi un fósforo".
 - "La parte larga de mi mesa mide veinte fósforos".
5. Cuando han realizado algunas mediciones con sus útiles, anime a los estudiantes a mirar los objetos del aula y les da algunas consignas que deben resolver diciendo: busquen objetos que midan:
 - Más de cinco fósforos.
 - Menos de diez fósforos.
 - Casi seis fósforos.
 - Quince fósforos.

6. Los niños realizan varios ejercicios, desplazándose libremente por el aula, llevan su regla graduada y miden objetos de su casa, los representan en una hoja.

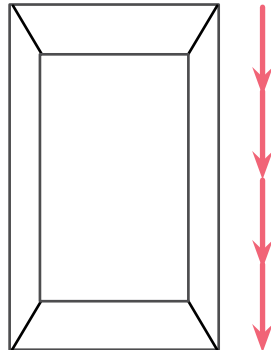

El cuadrito mide
4 fósforos

7. Cuando los niños se encuentran familiarizados con las mediciones, entregue tiras de cartón graduadas. Estos tienen diez cuadraditos que ellos cuentan y colorean, cada cuadradito se llama "centímetro".



8. Pide a los niños a que midan usando su regla con centímetros, el ejercicio se repite varias veces, con diferentes consignas. Comenten que esta unidad de medida la usan en todas partes para conocer cuánto mide el largo, el ancho y la altura y que sobre todo se usa cuando las cosas no son muy grandes.
9. Informen que para poder medir objetos o longitudes mayores se utiliza una unidad de medida que se llama "metro"; y que está formada por diez tiras de diez centímetros. Indique que se junten diez niños, unan sus reglas de centímetros y formen su metro. Pegan las uniones con cinta adhesiva.



Continúan uniendo hasta tener las diez tiras, es decir "un metro"

10. Con ese metro experimentan diversas mediciones tanto de objetos grandes como las paredes del aula, el patio de la escuela, el jardín. Como el grupo está formado por 10 niños, se irán turnando para hacer las mediciones y para anotar en la ficha que les entrega el profesor.

Medimos con el metro	
Lo que medimos	Cuanto mide
Los que medimos fuimos:	

"Elaboración de cartillas"

Las cartillas informativas son textos que proporcionan información sobre un tema o asunto que se quiere difundir, en su elaboración se combina texto con dibujos.

Materiales

- Tarjetas de cartulina A4
- Colores o crayolas
- Lápiz

Procedimiento

1. Converse con los niños y anote en la pizarra las recomendaciones que los niños sugieren, como:
 - Ubicar en la casa los lugares seguros y ponerles una señal.
 - Colocar objetos pesados en partes bajas.
 - Tener un maletín de emergencia.
 - Ensayar con toda la familia como salir de la casa.
2. Después de hacer el listado, oriente el análisis de las recomendaciones y al lado de cada una, anote el orden de prioridad.
 - Ubicar en la casa los lugares seguros y ponerles una señal.
 - Ensayar con toda la familia como salir de la casa.
 - Tener un maletín de emergencia.
 - Colocar objetos pesados en partes bajas.
3. Oriente las formas en las que pueden diseñar la cartilla para escribirla, recomienda a los niños que dejen un espacio para escribir un título, en cualquiera de los diseños que escojan.
 - a. Se divide la cartilla en cuatro, seis u ocho recuadros y en cada uno se escribe una de las recomendaciones, con su respectiva ilustración.
 - b. Otra forma de diseñar la cartilla puede ser distribuyendo los recuadros en forma horizontal.

Nos preparamos para la emergencia	
Ubicar en la casa los lugares seguros y ponerles una señal	

- c. También se puede usar libremente el espacio, sin hacer recuadros,

Nos preparamos
para una emergencia

Ubicar en la casa
los lugares seguros
y ponerles una señal

- d. Finalmente cuando la cartilla está completa, escribe un título alusivo y se puede adornar con dibujos o marcos.

Variantes y sugerencias

1. Una vez que los niños identifiquen las posiciones “dentro de” “fuera de” “al borde de”, se puede emplear los términos “interior” “exterior” “contorno”.
2. El aprendizaje de las nociones matemáticas siempre debe pasar por las fases: concreta, gráfica y finalmente la simbólica, de allí la importancia de realizar los juegos y de emplear materiales sencillos que están al alcance con los cuales se construyen las historias o situaciones.
3. Los ejemplos que se propongan trabajar al niño, siempre deben vincularse a sus vivencias y experiencias, otro ejercicio que puede ayudar a identificar situaciones climáticas: preparar dos tarjetas, una que diga “mal tiempo” y otra que diga “buen tiempo”. Frente a una situación que plantea el tutor: ¿se acuerdan cómo estaba el día cuando realizamos la campaña de cuidado del agua? los niños contestan, el día estaba soleado, luego les pregunta, podemos decir que es “buen tiempo” o “mal tiempo”.
4. Otra variante: el tutor pide a los niños que piensen dos situaciones que les haya ocurrido, una que hable de “buen tiempo” y otra de “mal tiempo”, luego al azar los va llamando y sacan una tarjeta respondiendo lo que ésta dice, los demás niños escuchan el relato y comentan si corresponde con lo que la tarjeta pide.
5. Cada niño puede ir preparando poco a poco sus tarjetas para armar su juego de memoria sobre diversos contenidos que va aprendiendo, lo puede hacer utilizando casinos, a los que pega tarjetas de cartulina para tapar los números, cuando tenga suficientes tarjetas preparadas empezará a escribir o dibujar ideas vinculantes y finalmente puede jugar.
6. Tener los videos grabados en un CD para poder proyectarlos, se puede también invitar al aula a dos madres de familia para que conversen con los niños sobre cómo utilizan el agua en su casa y qué cuidados tienen para no desperdiciarla. En ese caso previamente hay que preparar algunas preguntas para hacerles la entrevista.
7. Es importante que los niños conversen con las personas que desempeñan los trabajos o tareas vinculados a los contenidos que ellos van aprendiendo en el aula, por ejemplo, un representante de Defensa Civil. El profesor tendrá en cuenta que para lograr esta intervención en el aula, los debe invitar con la debida anticipación de manera que su participación sea oportuna y vinculante con las acciones que los niños van desarrollando.
8. Es recomendable analizar con los niños la estructura de cada texto que aprende a escribir, así podrá ir identificando los elementos que tiene, por ejemplo si han escrito una invitación, el profesor pregunta: ¿Tiene título? Los niños dirán que no, observando la que han escrito para sus padres. A continuación, puede preguntar: ¿Qué textos que hemos escrito antes tienen título? Los niños podrán decir los cuentos, las canciones. De esta manera van estableciendo características propias de cada tipo de texto, semejanzas y diferencias entre los que va escribiendo.

“SOMOS PARTE DEL PERÚ QUE AVANZA”

SEMANA N° 9: Esta es nuestra cultura	
Capacidades	Indicadores
Comunicación: Recoge información sobre producciones culturales y artísticas existentes en su entorno familiar y comunal.	Describe las manifestaciones artísticas y culturales identificadas en el medio local.
Matemática: Representa gráficamente y compara figuras geométricas planas, a partir de sus elementos esenciales.	Identifica al triángulo como una figura geométrica que tiene tres lados.
Personal Social: Representa los hechos más significativos de su historia familiar y de su comunidad.	Muestra las expresiones culturales de su familia o comunidad en una exposición.

Propósito de la semana: Reconocer y valorar características y hechos de su comunidad estableciendo comparaciones de los cambios que ha sufrido a través del tiempo.

Contenidos

COMUNICACIÓN	MATEMÁTICA	PERSONAL SOCIAL
Manifestaciones culturales y artísticas de su familia y comunidad.	El triángulo: forma, lados.	Historia familiar. Historia Comunal. Expresiones culturales propias de su familia y comunidad.

Procedimiento	Materiales y recursos
<p>Día 1:</p> <ul style="list-style-type: none"> • <i>Trabajan sus tareas escolares con la orientación del tutor.</i> • Forman grupos con el rompecabezas “Fiesta”. (Anexo 1). • Presentan a los demás su rompecabezas explicando brevemente lo que ven. • Comentan: <ul style="list-style-type: none"> – ¿Qué es una fiesta? ¿Qué tipos de fiestas hay? – ¿Quiénes participan? – ¿Qué hace la gente en las fiestas? • Conversan sobre las fiestas de su comunidad y completan la ficha “Las fiestas que celebramos”. (Anexo 2). • Cada grupo comparte su respuesta, por turnos. • Consolidan la información con ayuda del tutor. 	<ul style="list-style-type: none"> – Cuaderno lápiz • Anexo 1: “Rompecabezas Fiesta” • Anexo 2: “Las fiestas que celebramos” <ul style="list-style-type: none"> – Información y ficha
<p>Día 2:</p> <ul style="list-style-type: none"> • <i>Trabajan sus tareas escolares con la orientación del tutor.</i> • Forman grupos de seis mediante el armado de rompecabezas. (Anexo 3). • El tutor pegará cada lámina en una tarjeta de cartulina de diferente color, como son cuatro láminas puede usar cartulina celeste, rosada, amarilla y verde; de esta manera los niños se identifican primero por el color y luego arman el rompecabezas. • Identifican los elementos de la figura que armaron en el rompecabezas. 	<ul style="list-style-type: none"> • Anexo 3: “Láminas para armar los rompecabezas” <ul style="list-style-type: none"> – Tarjetas de cartulina A5: celeste, amarilla, rosada, verde – Tijeras, goma



<ul style="list-style-type: none"> • Responden: <ul style="list-style-type: none"> – ¿Qué hacen las personas de la figura? – ¿Cómo lo hacen? – ¿En nuestra casa quién cocina? – ¿Dónde cocina? – ¿Qué necesita para cocinar? – ¿Qué comidas prepara? ¿Cuál te gusta más? – ¿Cuándo se prepara una comida especial, diferente a la de todos los días? – ¿Cocinar es un trabajo importante? ¿Por qué? • Participan en el juego de roles: "Somos cocineros". (Anexo 4). • Conversan qué les pareció el juego, cómo se sintieron, qué no les gustó. • Organizan el resumen del aula sobre "Las comidas de la comunidad" y lo escriben en un cuarto de papelógrafo. • Guardan el trabajo concluido para el mural. 	<ul style="list-style-type: none"> • Anexo 4: "Somos cocineros"
<p>Día 3:</p> <ul style="list-style-type: none"> • <i>Trabajan sus tareas escolares con la orientación del tutor.</i> • Conversan: <ul style="list-style-type: none"> – ¿Con qué personas se encontraron cuando venían a la escuela? – ¿A todas las conocen?, ¿qué hacen? – ¿Cuándo se encuentran con alguien que conocen qué hacen? – ¿Por qué son importantes las personas? • Sacan conclusiones con ayuda del tutor. • Se organizan en grupos de seis. • Reciben tarjetas de cartulina con indicaciones que deben completar y con ellas arman un esquema en un cuarto de papelógrafo sobre la "Gente de mi Comunidad". (Anexo 5). • Cada grupo comparte su trabajo, por turnos. • Organizan el resumen del aula sobre "Gente de mi comunidad" en un cuarto de papelógrafo. • Guardan el trabajo concluido para preparar el mural. 	<ul style="list-style-type: none"> – Cuaderno, lápiz • Anexo 5: Instructivo para realizar el esquema "Gente de mi comunidad"
<p>Día 4:</p> <ul style="list-style-type: none"> • <i>Trabajan sus tareas escolares con la orientación del tutor.</i> • Conforman grupos de cuatro con la dinámica: "Tenemos el mismo resultado" (Anexo 6). • Se organizan, reciben y ordenan los materiales que les entrega el tutor. • Participan en el ejercicio "Jugamos con triángulos". (Anexo 7). • Observan e identifican en el aula objetos que tengan forma triangular. • Comentan: <ul style="list-style-type: none"> – ¿Qué aprendieron? – ¿Qué les gustó? – ¿Cómo se sintieron? 	<ul style="list-style-type: none"> – Cuaderno, lápiz • Anexo 6: "Tenemos el mismo resultado" • Anexo 7: "Jugamos con triángulos"



Día 5:

- *Trabajan sus tareas escolares con la orientación del tutor.*
- Comentan lo que les gustaría para su comunidad, por ejemplo:
 - Que las personas se respeten.
 - Que no boten basura por cualquier lugar.
 - Que cuiden el agua...
- Consolidan la información en un cuarto de papelógrafo: "Los niños queremos que nuestra comunidad..."
- Revisan e incorporan su trabajo en el mural.
- Arman el mural "La vida de nuestra comunidad". (**Anexo 8**).
- Invitan a niños de otras aulas para que vean su trabajo.

- Cuaderno, lápiz
- **Anexo 8:** Instructivo para realizar el mural: "La vida de nuestra comunidad"

Anexo
1

Dinámica: "Rompecabezas Fiesta"

Objetivo

Identifican y relacionan imágenes que puedan agruparse.

Materiales

- Láminas de fiestas costumbristas (en tarjetas de cartulina A5)
- Tijeras
- Cajita o bolsa para colocar las piezas
- Papel, goma

Procedimiento

1. Seleccione imágenes de diferentes fiestas costumbristas del Perú:



Danzantes de tijeras



Chonguinada



Carnavales



Virgen de Cocharcas



El Niño Perdido



Fiesta de las Cruces

2. Péguelas sobre una cartulina A5 o sobre un cartón delgado.

3. Divida por el reverso, en cuatro o cinco cada dibujo, se puede trazar líneas rectas o curvas.

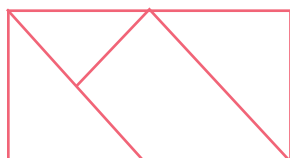

4. Corte las tarjetas siguiendo las líneas. Obtener tantas piezas como niños hay en el aula.

5. Coloque las piezas en una bolsa o caja.

6. Indique a los niños que cada uno debe coger una pieza y luego de observarla debe buscar a otros tres o cuatro compañeros, según sea el caso, para armar un dibujo.

7. Agrupe a los niños que arman el rompecabezas.

8. Peguen las piezas en un papel armando el dibujo que les tocó.

9. Presenten su trabajo a los otros grupos, expresando las características de la fiesta: qué es, qué hacen, quiénes participan.



"Las fiestas que celebramos"

Objetivo

Identificar las diversas fiestas de la comunidad.

Materiales

- Afiches, videos, fotos, gigantografías sobre las fiestas de la comunidad

Procedimiento

1. Converse con los niños con las preguntas motivadoras sobre las fiestas.
2. Elabore un mapa semántico con la intervención de todos; escriba en la pizarra y los niños en su cuaderno.



3. Conversan sobre las fiestas de la comunidad:
 - ¿Cuáles son las más importantes?
 - ¿Qué hacen las personas mayores en esas fiestas?
 - ¿Qué hacen los niños en las fiestas de la comunidad?
 - ¿Cómo se sienten las personas en las fiestas?
 - ¿Qué fiesta del pueblo es la que más te gusta? ¿Por qué?
 - ¿Qué hay en las fiestas de la comunidad?
4. Reparta la ficha para que en forma grupal la respondan.
5. Hacen un consolidado del aula sobre las preferencias de las fiestas.
6. Pida niños voluntarios para que escriban las ideas resumen en un cuarto de papelógrafo, guardarlo hasta el último día de la semana, será parte del mural "Nuestra comunidad".

Nuestros nombres son: _____

En nuestra comunidad se celebran varias fiestas, las que más nos gustan son:

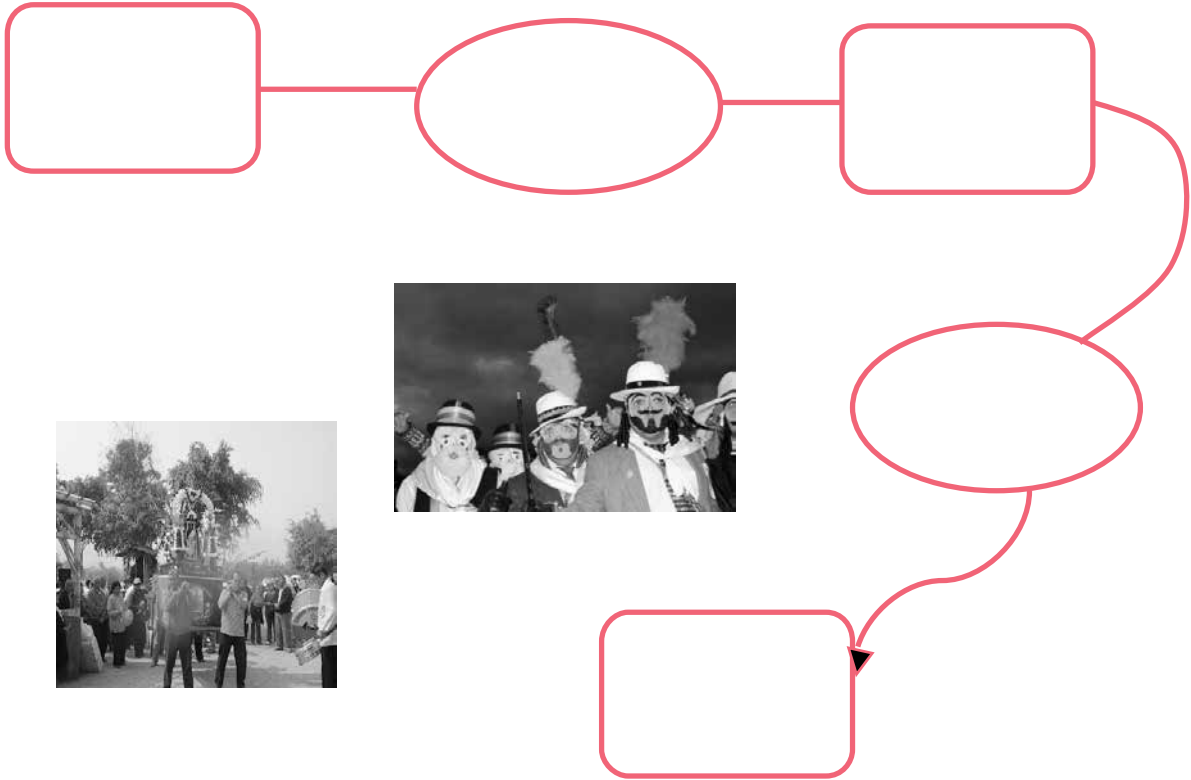

Lo que más nos gusta de esas fiestas es:

A collection of seven empty rounded rectangular boxes arranged in a scattered pattern for writing. To the right of these boxes is a black and white photograph of a food stall or market stand with a person working behind a counter.

"Láminas para armar los rompecabezas"

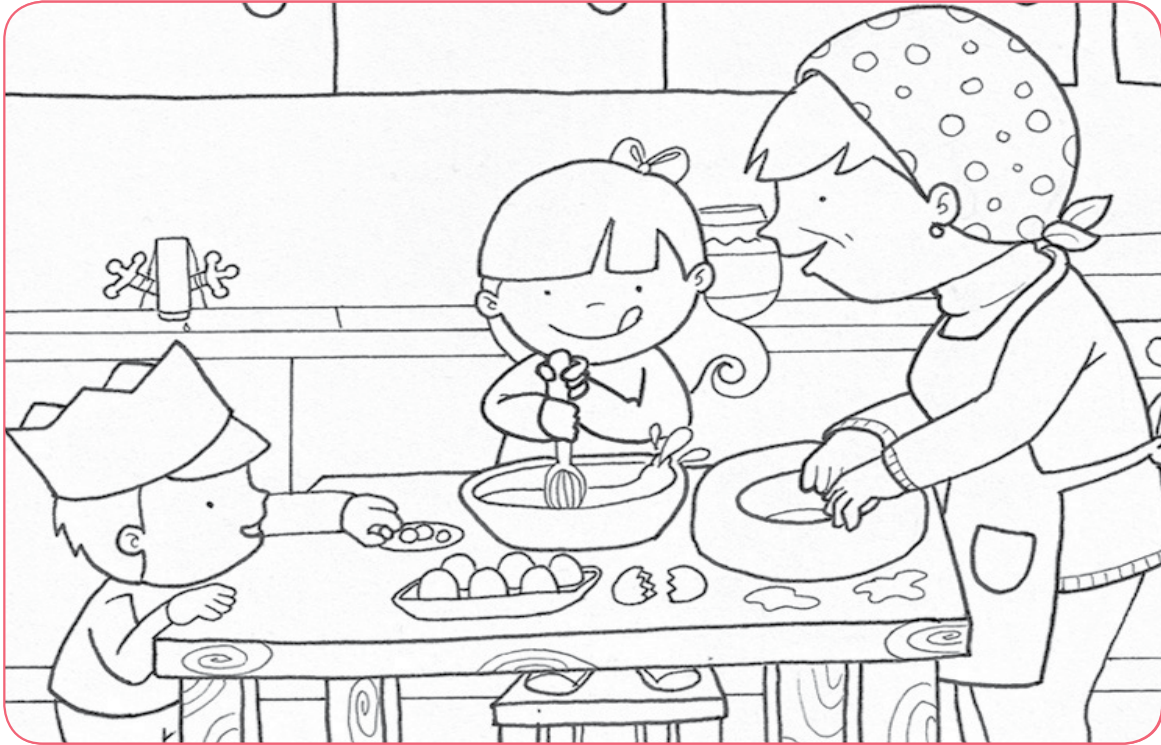



Sugerencia: Las láminas deben corresponden a las acciones de cocinar de diferentes regiones del Perú, usar fotos, imágenes reales.

Juego de roles: "Somos cocineros"

Objetivo

Simular la escena en una de las cocinas de su comunidad.

Materiales

- Un papelógrafo por grupo (para el mantel)
- Seis platos recortados en cartulina, por grupo
- Crayolas o colores
- Tijeras de punta roma
- Papeles de colores
- Figuras de revistas
- Goma
- Telas, mandiles

Procedimiento

1. Organice cada grupo en un espacio del aula, alrededor de una mesa.
2. Entregue a cada grupo los materiales sugeridos.
3. Oriente la organización del grupo, los niños conversan, revisan los materiales y deciden cuál será su intervención en el juego. (quién será el o la cocinera, quiénes ayudarán, quiénes se sentarán para que les sirvan, etc.). El juego representará una escena en una de las cocinas de su comunidad.
4. Caracterice a los personajes, al ambiente y el espacio para simular la cocina.
5. Escriba en los platos de cartón los nombres de las comidas que se prepararán.
6. Ensayen en cada grupo practicando diálogos y movimientos.
7. Organicen la participación de los grupos, por acuerdo o por sorteo.
8. Inicien la presentación: el grupo que actúa se coloca al centro y los demás al contorno hasta que les toque su turno.
9. Anime y apoye en todo momento la participación de los niños, ayudará si se hacen preguntas recordando los roles de los personajes que están representando.
10. Comente sobre las representaciones observadas, una vez que finalicen las intervenciones
11. Haga comentarios y sugerencias para futuras representaciones.





Anexo
5

"Gente de mi comunidad"

Objetivo

Identificar y caracterizar a las personas de su comunidad.

Indicaciones

- Un cuarto de papelógrafo por grupo
- Crayolas o colores
- Tarjetas de cartulina A5
- Tijeras
- Goma

Procedimiento

1. Organice a los niños en grupos.
2. Revise las ideas conversadas sobre la "gente de la comunidad".
3. Reparta tarjetas de cartulina A5 con encabezados; los niños deben completar la información en las mismas tarjetas.

Gente de mi
Comunidad

En mi comunidad la
gente es:

Las personas de mi
comunidad tienen:

Las personas de
mi comunidad se
dedican a:

Algunas personas de
la comunidad que
conocemos son:

A las personas de mi
comunidad les gusta:

4. Organice el esquema: pegan las tarjetas, añaden figuras o dibujos.
5. Presente los trabajos.
6. Escuche comentarios y sugerencias.
7. Organice en un cuarto de papelógrafo el resumen del aula "Gente de mi comunidad".

A continuación, se anexan ejemplos de los aspectos que se pueden considerar para recoger información sobre las personas del lugar, sus ocupaciones, gustos, etc.

Gente de mi comunidad

En mi comunidad la gente es:

Las personas de mi comunidad tienen:

Las personas de mi comunidad se dedican a:

Anexo
6

Dinámica:
"Tenemos el mismo resultado"

Objetivo

Ejercitarse en el cálculo mental.

Indicaciones

- Tarjetas de cartulina de 6 x 3 (una para cada niño).
- Plumones gruesos.
- Caja o bolsa para guardar las tarjetas.

Procedimiento

1. Haga un listado de seis números familiares para el grupo de niños, pueden ser de uno o dos dígitos, en este caso seleccionaremos:

18	20	12	10	14	15
----	----	----	----	----	----

Seleccione los números, de acuerdo a la cantidad de niños de su grupo. Cada número servirá para agrupar a cuatro niños, si selecciono seis números es porque en mi aula tengo 24 niños.

2. Haga cuatro combinaciones numéricas para cada número con operaciones que los niños conozcan, en este caso trabajaremos con adición y sustracción. Por ejemplo;

18 10 + 8 4+4+10 20 - 2 5+5+8	20 5+5+10 10+10 15+2+3 23 - 3	12 3+3+6 10+2 14-2 8+1+3	10 2+2+6 10+0 13-3+0 3+2+5
--	--	---	---

3. Escriba con plumón una combinación en cada tarjeta. Usen todas las combinaciones

10 + 8	4+4+10	20 - 2	5+5+8
--------	--------	--------	-------

4. Dé las consignas: "Cada uno de ustedes sacará de la cajita una tarjeta, lee y resuelve la operación que está escrita, sin usar su lápiz ni cuaderno; cuando encuentren el resultado buscan a otros niños que tengan el mismo resultado y se sientan juntos".
5. Haga un ejercicio con los niños antes de comenzar.

Ejercicio "Jugamos con triángulos"

Anexo
7

Objetivo

Identificar las principales características de los triángulos.

Materiales

- Papeles de colores (lustre o cartulina) cortados en cuadrados de 21 cm
- Tijeras punta roma
- Goma
- Hojas bond o reciclado

Procedimiento

1. Organice a los niños en grupos de cuatro.
2. Entregue a cada niño un cuadrado de papel lustre o cartulina de 21 cm de lado.
3. Indique que doblen el cuadrado de manera que obtengan dos triángulos iguales, luego recortan por la línea.

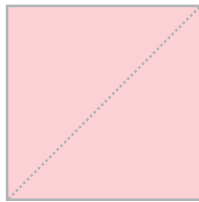

4. Oriente la formación de figuras con los dos triángulos recortados. Exploran la figura con sus dedos, tocando sus tres lados. Responde: ¿Cuántos lados tiene? Los niños forman diferentes figuras y cuando obtienen la deseada la pegan en la hoja de papel o cuaderno.

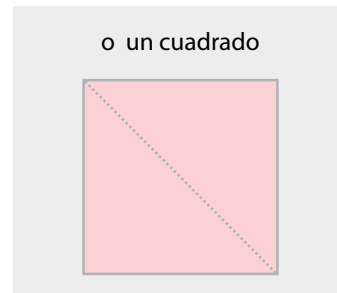
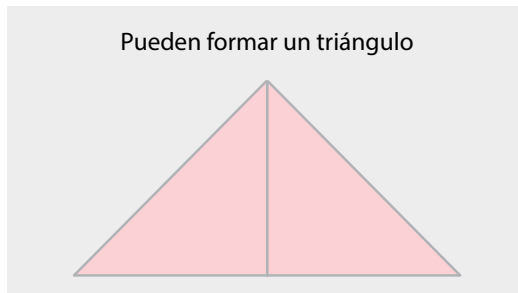

5. Entregue otro cuadrado del mismo tamaño a cada niño e indíquele que nuevamente obtenga dos triángulos iguales.
6. Indique que dejen un triángulo sobre la mesa y que el otro lo doblen de manera que obtengan dos triángulos iguales más pequeños.

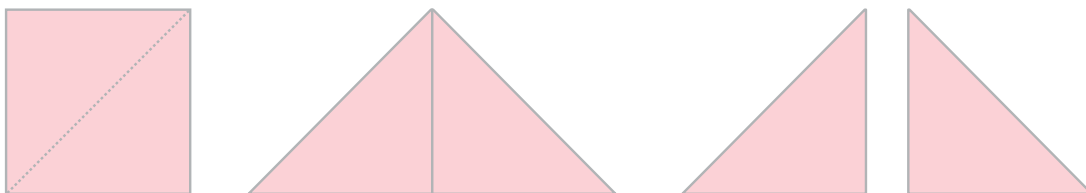

7. Oriente para que cojan nuevamente un pedazo, lo doblen de manera que obtengan dos triángulos iguales más pequeños.
8. Revise el proceso de fabricación de triángulos con los niños: doblar por la mitad y cortar. Siempre dejar un pedazo sin recortar para que tengan triángulos de diversos tamaños.
9. Entregue 2 ó 3 cuadrados más a cada niño para que preparen más triángulos.
10. Indique a los niños que junten al centro de su mesa todos los triángulos que les han quedado, y que los clasifiquen por color, el tutor acompaña el trabajo y hace notar que no importa el tamaño que tengan los triángulos ya que el criterio de clasificación es el COLOR.

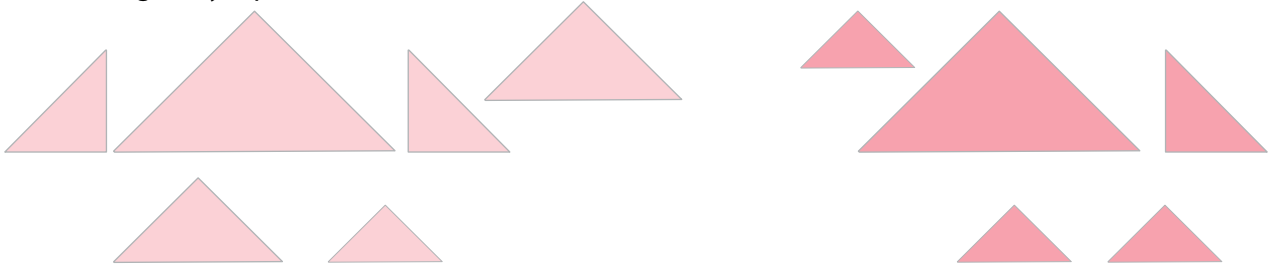

11. Pida que agrupen los triángulos de acuerdo al TAMAÑO.

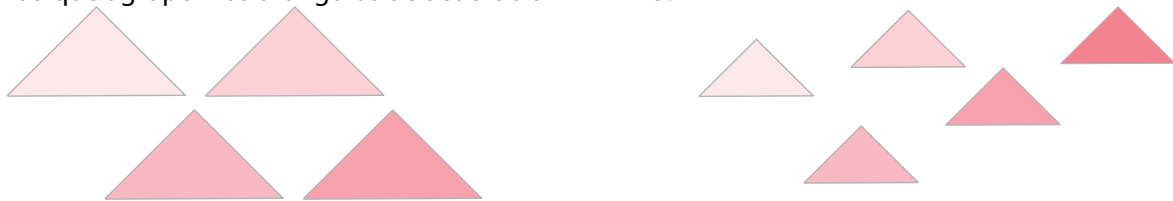

12. Indique que ordenen todos los triángulos por tamaño en forma creciente y decreciente.

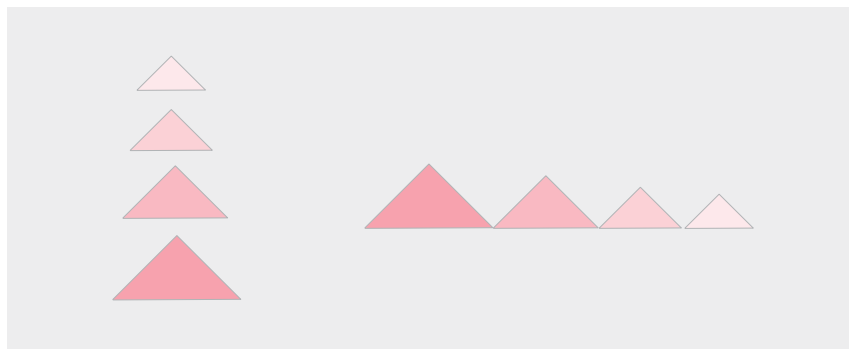

13. Reparta una hoja de papel bond e indique a los niños que organicen los triángulos que tienen y los peguen de la manera que más les guste (según tamaño, creciente, decreciente o color), no tienen que usar todos los que tienen. El tutor asesora y acompaña de manera permanente. Exponen los trabajos.

Mural: "La vida de mi comunidad"

Anexo
8

Objetivo

Organizar y mostrar la información que se ha venido trabajando los días anteriores sobre las diversas manifestaciones culturales y características de la comunidad.

Indicaciones

- 2 papelógrafos
- Cinta adhesiva
- Goma
- Tijeras
- Papeles de colores

Procedimiento

1. Invite a los niños para que unan los dos papelógrafos con cinta adhesiva.
2. Doblan en cuatro partes.
3. Defina dónde ubicarán el título del trabajo "La vida de mi comunidad", según eso se organiza el resto de la información; puede ser en la parte superior o al centro.



4. Organizan en el primer cuadrante la información resumen sobre: "Las Fiestas que celebramos".

Las Fiestas que celebramos	

5. Organizan en el segundo cuadrante la información resumen sobre: "Las comidas de mi comunidad".

	Las comidas de mi comunidad

6. Organizar en el tercer cuadrante la información resumen sobre "Gente de mi comunidad".

Gente de mi comunidad	

7. Organizar en el cuarto cuadrante la información resumen sobre: "Lo que queremos los niños para la comunidad".

	Los niños queremos para la comunidad

8. Adorne el contorno con triángulos de colores u otro motivo, hacer ilustraciones.
9. Expone el mural e invite a otros niños a que lo observen.

"SOMOS PARTE DEL PERÚ QUE AVANZA"

SEMANA N° 10: Conocemos las culturas de otras regiones	
Capacidades	Indicadores
Comunicación: Lee afiches y textos descriptivos sobre manifestaciones artísticas y culturales de otras regiones.	Elabora un afiche sobre su comunidad.
Matemática: Resuelve problemas de adición y sustracción con números naturales de hasta dos cifras.	Encuentra la solución a problemas de adición y sustracción con resultados de hasta dos cifras.
Personal Social: Expresa su aprecio por las expresiones culturales de otras comunidades.	Valora expresiones culturales y naturales de la Costa, Sierra y Selva.

Propósito de la semana: Conocer manifestaciones culturales de pueblos o regiones cercanas, identificar semejanzas y diferencias con las características de su comunidad.

Contenidos

COMUNICACIÓN	MATEMÁTICA	PERSONAL SOCIAL
Los afiches: lectura y elaboración	Cálculo mental: la suma y la diferencia de dos números naturales de hasta dos cifras	Expresiones culturales y naturales de la Costa, Sierra y Selva.

Procedimiento	Materiales y recursos
<p>Día 1:</p> <ul style="list-style-type: none"> • <i>Trabajan sus tareas escolares con la orientación del tutor.</i> • Forman grupos de 5 mediante chapas iguales. • Sacan de una bolsa una chapa o tapa de botella. • Buscan a los otros niños que sacaron el mismo color de chapa y se agrupan • Participan en el juego "Las cajas mágicas". (Anexo 1). • Comentan: <ul style="list-style-type: none"> – ¿Cómo se sintieron? – ¿Qué les pareció el juego? – ¿Qué no les gustó? 	<ul style="list-style-type: none"> – Cuaderno, lápiz – Grupos de chapas o tapas de botella, cinco de cada tipo • Anexo 1: "Las cajas mágicas"
<p>Día 2:</p> <ul style="list-style-type: none"> • <i>Trabajan sus tareas escolares con la orientación del tutor.</i> • Conversan: <ul style="list-style-type: none"> – ¿Conocen otros lugares del Perú? ¿Cuáles? – ¿Conocen Lima? ¿Podrían ubicarla en el mapa? – ¿Han escuchado hablar de la Costa? – ¿Saben cómo se llega hasta allá? • Participan en el juego "Descubriendo la Costa". (Anexo 2). • Comentan: ¿Qué aprendieron? ¿Qué otros elementos más de la Costa conoces? ¿Qué les gustó del juego? ¿Cómo se organizaron para jugar? ¿Qué no les gustó? 	<ul style="list-style-type: none"> – Cuaderno, lápiz • Anexo 2: "Descubriendo la costa"



<p>Día 3:</p> <ul style="list-style-type: none"> • <i>Trabajan sus tareas escolares con la orientación del tutor.</i> • Comentan que las ciudades tienen nombres que las identifican. • Hacen un listado de nombres de ciudades o pueblos cercanos a la comunidad. • Identifican que los nombres de lugares se escriben con letra mayúscula. • Se informan sobre los otros lugares en los que se está desarrollando el programa: "Apoyo escolar en Horario Extendido". • Desarrollan la ficha de trabajo: "Los lugares del Programa". (Anexo 3). • Reciben el mapa del Perú e identifican algunas ciudades de la costa, anotan sus nombres al costado de la región, señalando con una flecha. 	<ul style="list-style-type: none"> – Cuaderno, lápiz • Anexo 3: "Los lugares del Programa"
<p>Día 4:</p> <ul style="list-style-type: none"> • <i>Trabajan sus tareas escolares con la orientación del tutor.</i> • Comentan qué características tiene su comunidad: lugares, comidas, fiestas, artesanías, etc. • Conversan sobre la importancia de difundir estas características para que otros conozcan a su comunidad. • Forman grupos de tres. • Observan un afiche educativo o turístico, comentan sobre las partes que identifican. Incidir sobre todo en la identificación del mensaje. • Reciben orientaciones sobre cómo se elabora un afiche. (Anexo 4). • Reciben medio papelógrafo y preparan un afiche sobre su comunidad para enviarlo a las otras regiones. • Exponen sus trabajos a través de la técnica del museo, reciben comentarios. • Mejoran su afiche y lo terminan. • Colocan sus trabajos en el mural del aula, luego que todos observan, coordina para enviar los afiches a los otros lugares donde hay escuelas del Programa. 	<ul style="list-style-type: none"> – Cuaderno, lápiz – Un afiche • Anexo 4: "Cómo elaborar afiches"
<p>Día 5:</p> <ul style="list-style-type: none"> • <i>Trabajan sus tareas escolares con la orientación del profesor</i> • Observan los videos sobre características de la selva peruana ^(1,2) • Comentan lo observado, identificando las principales características de la selva. • Establecen comparaciones con la costa y la sierra. • Resuelven la ficha: "Así es la selva". (Anexo 5). • Comparten sus trabajos y los colocan en el panel del aula. <ul style="list-style-type: none"> – ⁽¹⁾ http://www.youtube.com/watch?v=Z8unKFG2kC8&feature=related – ⁽²⁾ http://www.youtube.com/watch?v=IGTgJ1rpcVA&feature=related 	<ul style="list-style-type: none"> – Cuaderno, lápiz – Videos en CD – Computadora • Anexo 5: "Así es la selva"

Anexo 1

Juego: "Las cajas mágicas"

Materiales

- 5 cajas de diferentes tamaños y colores
- Una ficha de lanzamiento: dos monedas de un sol que se juntan, una piedra plana, ficha de cartón grueso, etc.
- Un papelógrafo
- 5 tarjetas de cartulina
- 20 sobres pequeños de 10 x 6 cm (tarjeta)
- 20 tarjetas de cartulina blanca de 9 x 5 cm
- Un plumón grueso



Procedimiento

1. Forre las cajas de diferentes colores (se pueden pintar con témperas).
2. Coloque los valores numéricos a cada una (ver dibujo) empleando las cinco tarjetas de cartulina.
3. Anote en las 20 tarjetas blancas las preguntas, pueden ser: operaciones, problemas sencillos, acertijos. Aquí algunos ejemplos:

$6 + 5 - 3$

La fecha de ayer y la de mañana sin mirar el calendario

¿Cuántos huevos hay en una docena?

Indica dos productos que se compran por litros

4. Coloque cada tarjeta dentro de un sobre.
5. Mezcle los sobres y pégalos en los costados de las cajas, uno en cada lado, dejando la abertura hacia adelante.
6. Diagrame el papelógrafo colocando los nombres de los grupos y cinco casilleros para puntajes:

GRUPO	1	2	3	4	5	TOTAL
Las estrellas						
Los jilgueros						

Instrucciones para el juego

1. Colocar al centro del espacio preparado para jugar, las cinco cajas, una encima de la otra (imagen)
2. Trazar la línea de tiro a una distancia de un metro y medio aproximadamente.
3. Organizar a los equipos: de los cinco niños quién será el primero, segundo, tercero...
4. Regir el orden de participación; cada equipo tendrá cinco oportunidades para intervenir, es decir cada niño del grupo lanzará una vez.
5. Se inicia el juego: el primer niño lanza la ficha a una de las cajas, por ejemplo, si cae en la caja rosada, se acerca y escoge un sobre, el tutor lee la pregunta. Cada participante tiene un minuto para responder, si no lo hace pierde su turno y en el papelógrafo se anota "0" en la jugada que corresponde; si acierta se le anota el puntaje que tiene marcado la caja, es decir 10 puntos.
6. Indique que solo debe responder el niño que juega, el resto del grupo no puede apoyarlo.
7. Retire de los sobres las preguntas que van siendo contestadas.
8. Sume los puntajes luego de los cinco lanzamientos de cada grupo, gana el equipo que obtuvo mayor puntaje.

Juego: "Descubriendo la costa"

Anexo
2

Objetivo

Identificar los elementos que caracterizan a la Costa.

Materiales

- Un tablero de cartulina dúplex de 40 x 30 cm
- 10 tarjetas de cartulina de 6 x 9 (o casinos) con figuras
- 10 tarjetas de cartulina de 6 x 9 (o casinos) con palabras
- 4 botones de colores diferentes
- Un dado



Procedimiento

1. Identifique en el tablero el recuadro de "partida" y de "llegada"
2. Recorte y organice las tarjetas, las imágenes se pueden pegar en un color de cartulina diferente a las palabras, para diferenciarlas.
3. Coloque las tarjetas correspondientes, por el revés, en los recuadros "imagen" y "palabra" que se encuentran al centro del tablero.

Instrucciones para el juego

1. Organiza a cada grupo con un tablero y sus fichas.
2. Rige el orden de participación.
3. Coloca las 4 fichas (botones) en el recuadro de partida, cada niño reconoce el color que le corresponde.
4. Iniciar el juego:
 - El primer niño tira el dado y avanza tantos casilleros como este señale.
 - Si cae en el recuadro "imagen" coge una tarjeta e identifica el dibujo que representa, diciendo qué es, para qué sirve. Si acierta con la descripción y es un elemento que pertenece a la Costa, se lleva la tarjeta. Si es un elemento que no es propio de la costa lo identifica, dice sus características y pone la tarjeta al final de todas.
 - Si cae en el recuadro "palabra" coge una tarjeta, lee la palabra, indica las características que conoce del elemento que ésta representa. Si la palabra se refiere a algún elemento de la Costa y acierta la descripción se lleva la tarjeta, caso contrario dice sus características y coloca la tarjeta al final de todas.
 - Si cae en un casillero sombreado que no indica nada, no coge ninguna tarjeta.
 - Gana el niño que llega a la meta y tiene la mayor cantidad de tarjetas.





Casa de playa

Chacra

Mar

Papas

Puerto

Fábrica

Arena

Nieve

Pescadores

Barco

Partida					
Llegada	imagen 1	imagen 2	3	palabra 4	palabra 5
imagen 37	<div style="text-align: center;">  <p>imagen</p> </div> <p>Descubriendo</p>				
palabra 36					
imagen 35					
34					
palabra 33					
palabra 32					
31					
imagen 30	palabra 29	palabra 28	imagen 27	26	imagen 25

imagen 6	7	palabra 8	imagen 9	10	palabra 11
<p style="text-align: center;">Descubriendo</p> <div style="text-align: center; margin: 20px 0;">  <p>La costa</p> </div>					palabra 12
					13
					imagen 14
					imagen 15
					imagen 16
					17
palabra 18					
palabra 24	imagen 23	22	palabra 21	imagen 20	19

Anexo
3

Ficha: Los lugares del programa

Escribe el nombre de algunos lugares en los que se encuentran las escuelas que vienen participando en el programa "Horario extendido".

Pasco



Huancavelica



Junín



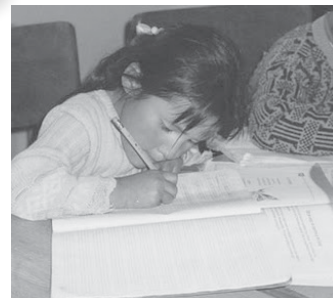

"Cómo elaborar afiches"

Objetivo

Elaborar afiches con orden, creatividad e intención Comunicativa.

Los afiches son textos que comunican información o mensajes sobre determinada situación o producto en forma variada, no hay un esquema fijo para su elaboración.

Se escriben en formato grande, ya que deben verse a distancia. Se ubican de preferencia en lugares concurridos.

Tienen:

- Dibujos
- Letras grandes
- Mensaje

Se requiere tener una información base a manera de "lluvia de ideas" como recurso para su elaboración.



Materiales

- Medio papelógrafo
- Una hoja de papel
- Colores o crayolas
- Plumones gruesos y delgados
- Regla



Procedimiento

1. Conversen sobre ¿cuál es nuestra intención al escribir un afiche? Comunicar algo, hacer una invitación, promocionar la venta de un producto, pedir apoyo para una campaña, difundir las características de un lugar. Este último debe ser su propósito.
2. Escribir en un papelógrafo o en la pizarra todas las palabras que se pueden relacionar con las "características de la comunidad" o el tema escogido.
3. Orientar para definir: a quiénes va a estar dirigido su afiche, qué mensaje pondrán (revisan el papelógrafo puesto en la pizarra con las palabras clave), cómo lo van a colocar, qué dibujos pondrán, qué usarán para escribir.
4. Hacen un primer bosquejo del afiche en la hoja de papel (tipo borrador – no se colorea).
5. Colocan la primera presentación del afiche en el panel del aula y realizar una "caminata de lectura" o "museo", es decir, todos los niños observan los trabajos de todos y dan sugerencias para mejorar.
6. Comentan con el tutor las apreciaciones hechas a los trabajos.
7. Recuperar este primer esbozo y completar o modificar de acuerdo a los comentarios recibidos (re-escritura).
8. Escriben el afiche en el papelógrafo, usando colores, crayolas, plumones gruesos, delgados.
9. Presentar el trabajo terminado a los demás compañeros.
10. Organizar el envío de los afiches a las escuelas de otros lugares donde se viene desarrollando el Programa.

Anexo
5

"Así es la Selva"

Escribe al interior de cada figura las características de la selva que observaste en los videos
Mi nombre es _____

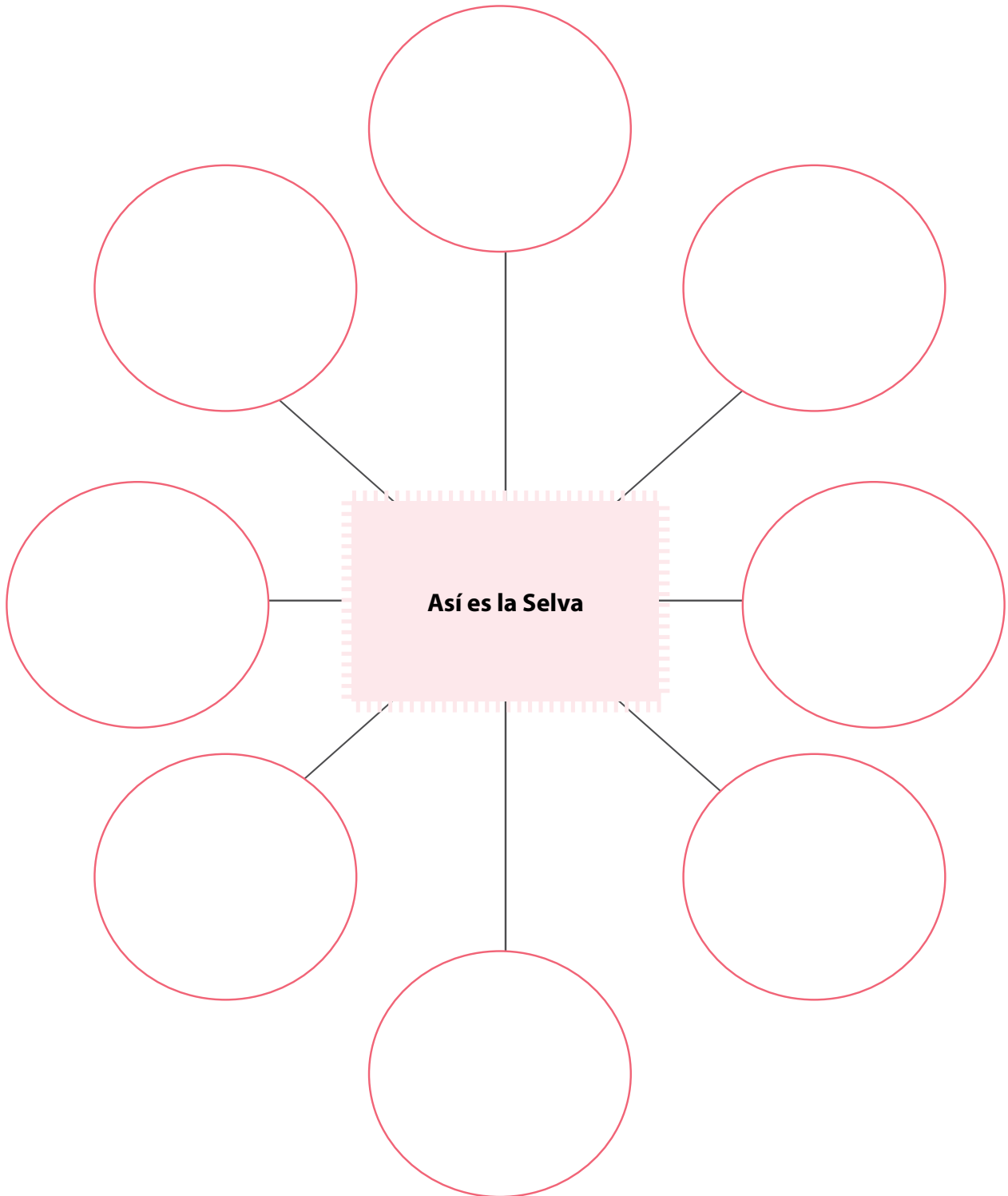

“SOMOS PARTE DEL PERÚ QUE AVANZA”

SEMANA N° 11: Festejamos al Perú	
Capacidades	Indicadores
Comunicación: Escribe textos cortos describiendo cómo se festeja el día de la patria en su familia, escuela y comunidad.	Escribe comunicando un mensaje con letra legible.
Matemática: Identifica en situaciones concretas la ocurrencia de sucesos.	Indica la ocurrencia de sucesos que se dan “antes”, “durante”; “después”; en diversas situaciones.
Personal Social: Describe elementos importantes que identifican al Perú.	Menciona elementos característicos del Perú.

Propósito de la semana: Reconocer que el Perú es nuestro país y que tiene un pasado histórico y unos símbolos que lo representan y que se deben respetar.

Contenidos

COMUNICACIÓN	MATEMÁTICA	PERSONAL SOCIAL
Escritura de textos cortos.	Ocurrencia de sucesos: “siempre”, “nunca”, “a veces”.	Independencia del Perú. José de San Martín. Los símbolos patrios.

Procedimiento	Materiales y recursos								
<p>Día 1:</p> <ul style="list-style-type: none"> • <i>Trabajan sus tareas escolares con la orientación del tutor.</i> • Conversan sobre la Fiesta del Perú, <ul style="list-style-type: none"> – ¿Cómo se prepara una fiesta? – ¿Qué podemos hacer para celebrar al Perú? – ¿Qué necesitamos? • Llenan el cuadro organizador, el cual debe estar visible durante toda la actividad. <table border="1" style="width: 100%; text-align: center;"> <tr> <td>¿Qué vamos a hacer?</td> <td>¿Qué necesitamos?</td> <td>¿A quiénes está dirigido?</td> <td>¿Cuándo lo haremos?</td> </tr> <tr> <td> </td> <td> </td> <td> </td> <td> </td> </tr> </table> <ul style="list-style-type: none"> • Preparan invitaciones para la Fiesta del Perú. (Anexo 1). 	¿Qué vamos a hacer?	¿Qué necesitamos?	¿A quiénes está dirigido?	¿Cuándo lo haremos?					<ul style="list-style-type: none"> – Cuaderno lápiz – Papelógrafo con Cuadro organizador • Anexo 1: Escribimos invitaciones
¿Qué vamos a hacer?	¿Qué necesitamos?	¿A quiénes está dirigido?	¿Cuándo lo haremos?						
<p>Día 2:</p> <ul style="list-style-type: none"> • <i>Trabajan sus tareas escolares con la orientación del tutor.</i> • Participan en el juego: “El Perú quiere...” (Anexo 2). 	<ul style="list-style-type: none"> – Cuaderno, lápiz • Anexo 2: Instructivo para realizar el juego “El Perú quiere...” 								
<p>Día 3:</p> <ul style="list-style-type: none"> • <i>Trabajan sus tareas escolares con la orientación del tutor.</i> • Se organizan en grupos de tres. • Conversan: <ul style="list-style-type: none"> – ¿Qué hicieron “antes” de venir a la escuela? – ¿Qué estamos haciendo ahora? 	<ul style="list-style-type: none"> – Cuaderno, lápiz 								



- ¿Qué harán “después” al salir de la escuela?
- Escuchan la historia que narra el tutor: ¡VAMOS AL DESFILE! (**Anexo 3**).
- El texto debe estar escrito para ser visualizado por los niños.
- Responden oralmente preguntas relacionadas con el texto:
 - ¿Qué hicieron los niños al levantarse?
 - ¿Por qué estaban contentos?
 - ¿A dónde fueron después de tomar su desayuno?
 - ¿Qué hicieron durante el desfile?
 - ¿Con quién se encontraron cuando terminó el desfile?
 - ¿Quién ha visto alguna vez un desfile?
 - ¿Qué vemos en un desfile?
- Dramatizan la historia.
- Ordenan los hechos que se mencionan en la historia ¡Vamos al desfile! teniendo en cuenta el momento de su acontecimiento: “antes” “durante” y “después” anotan en cuadros escritos en la pizarra.



- Recortan tres láminas que el tutor entrega al grupo, mezclan las tarjetas y luego las ordenan teniendo en cuenta el tiempo de acontecimiento de los hechos. (**Anexo 4**).
- Pegan los dibujos teniendo en cuenta su secuencia.
- Describen las secuencias logradas.
- Colocan sus trabajos en el panel del aula.

- Tijeras
- Una hoja de papel
- Anexo 3:** Relato “Vamos al Desfile!”

- Anexo 4:** láminas de secuencias para recortar
- Goma

Día 4:

- *Trabajan sus tareas escolares con la orientación del profesor.*
- Se agrupan con la dinámica “Banderas”.
- Cogen una tarjeta que tiene dibujada una bandera.
- Buscan a otros niños que tienen la misma bandera y se agrupan para jugar.

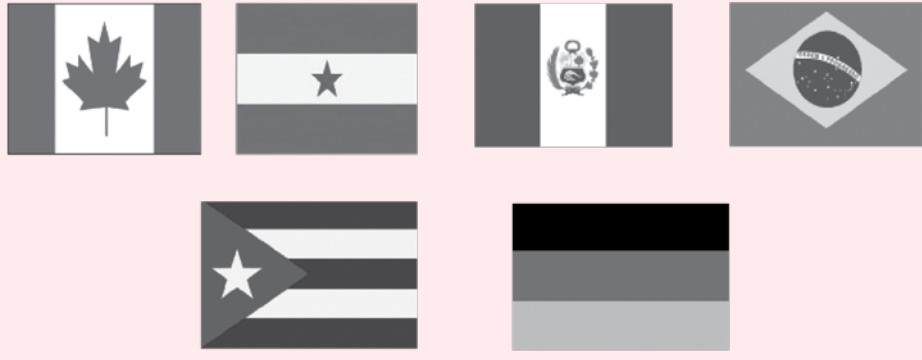

- Cuaderno, lápiz
- Tarjetas de cartulina
- de 5 x 3 con banderas

- El número de banderas corresponderá al número de equipos.
- Participan en el juego “Marca Perú”. (**Anexo 5**).
- Conversan: ¿Qué les pareció el juego? ¿Qué aprendieron? ¿Cómo se sintieron?

- **Anexo 5:** Instructivo para desarrollar el juego “Marca Perú”



Día 5:

- *Trabajan sus tareas escolares con la orientación del profesor.*
- Participan en la Fiesta por el día del Perú.
- Desarrollan lo planificado:
 - Ambientan el salón.
 - Organizan el mobiliario.
 - Reciben a los invitados (niños de otras aulas, tutores, padres de familia).
 - Desarrollan el programa preparado: canto, baile, poesía.
 - Despiden a los invitados.
- Comentan:
 - ¿qué les pareció la fiesta?
 - ¿Cómo se sintieron?
 - ¿Qué fue lo que más les gustó?
 - ¿Qué no salió bien? ¿por qué?

- Cuaderno, lápiz
- Materiales para ambientar el salón
- Materiales o recursos para desarrollar el programa

Anexo
1

"Escribimos invitaciones"

Objetivo

Escribir invitaciones para la fiesta del Perú.

Materiales

- Tarjeta de cartulina 8 x 15 cm
- Colores o crayolas
- Hoja de papel

Procedimiento

1. Converse sobre la estructura que tiene una invitación.
2. Anote las ideas de los niños.
3. Presente un modelo de invitación preparado en un papelógrafo.
4. Identifique las partes que tiene.
5. Oriente a cada grupo para que haga un esquema de su invitación en la hoja de papel.
6. Invite a los alumnos a compartir y revisar esta primera escritura.
7. Escriba en la invitación.
8. Adornen con dibujos alusivos.



**Te invito a
celebrar la
fiesta del Perú**

← Frase de saludo y motivo de la invitación.

Fecha, hora y lugar de la invitación. →

El viernes 27 de julio a las 3:00 p.m. en el colegio. ¡NO FALTES!



Juego: "El Perú quiere..."

Anexo
2

Objetivo

Relacionar categorías de palabras e incrementar el vocabulario que manejan.

Materiales

- Hojas de papel o cuaderno
- Tarjetas con consignas (la mitad hoja A-4 horizontal)
- Cajita para guardar tarjetas

Procedimiento

1. Escriba en las tarjetas consignas relacionadas con categorías de palabras conocidas por los niños:

animales

frutas

objetos

ciudades

hombres

2. Los niños escriben en el cuaderno o papel el nombre PERÚ varias veces en sentido vertical, dejando espacio para completar otros nombres a su lado:

P
E
R
U



3. Indique a los niños que usarán el nombre Perú, para encontrar más palabras.
4. Haga ejercicio con alguna consigna que no se haya escrito en las tarjetas, por ejemplo: "mujeres".
5. El nombre PERÚ puede quedar al inicio o centro de las palabras que se encuentren, esta indicación se da antes de iniciar el ejercicio.

P atricia

E lena

R osa

Ú rsula

Lu P e

Ter E sa

Ca R men

J U ana

6. Las consignas se dan haciendo una breve introducción creativa, por ejemplo: "El Perú se fue de paseo y conoció algunas ciudades", "Busquemos nombres de animales que se encuentran escondidos en el nombre Perú", "El Perú ha hecho varios amigos, sus nombres son:", "Perú fue al mercado y compró algunas frutas".

"¡Vamos al desfile!"

¡Qué linda mañana! El cielo está despejado, Rosita y Juan se levantan muy temprano, están entusiasmados, es la primera vez que desfilarán.

Su mamá les prepara su desayuno: leche caliente, un rico pan y avena. "Deben comer bien", les dice, "es posible que se demoren y si ahora comen todo esto, no tendrán hambre hasta la hora del almuerzo".

Los niños comieron todo, luego se pusieron el uniforme: Rosita, la blusa bien lavada; Juan, la chompa impecable. Ambos llevaron los zapatos lustrados.

"Chau mamá, ya nos vamos, se hace tarde; la profesora dijo que debíamos llegar temprano", dijeron Rosita y Juan, "Adiós hijos, iré a la plaza a verlos desfilar", dijo la mamá.

Dieron las ocho de la mañana y todos los niños empezaron a formarse en el patio, la profesora dijo: "¡Vayan a sus lugares! Ustedes ya saben dónde se deben colocar, ya hemos ensayado bastante".

Al poco rato, los niños ya formados salieron de la escuela acompañados por sus profesores, en el camino iban conversando sobre el desfile.

Llegó la hora de empezar, la banda tocaba la marcha y todos muy contentos se pusieron en sus lugares. Rosita y Juan divisaron a su mamá que los animaba a desfilar con entusiasmo.

Cuando terminó el desfile, la profesora les dijo que ya podían irse a su casa. Los niños buscaron a su mamá y se fueron todos juntos para almorzar la rica comida que preparó su mamá.



"Láminas de secuencias para recortar"

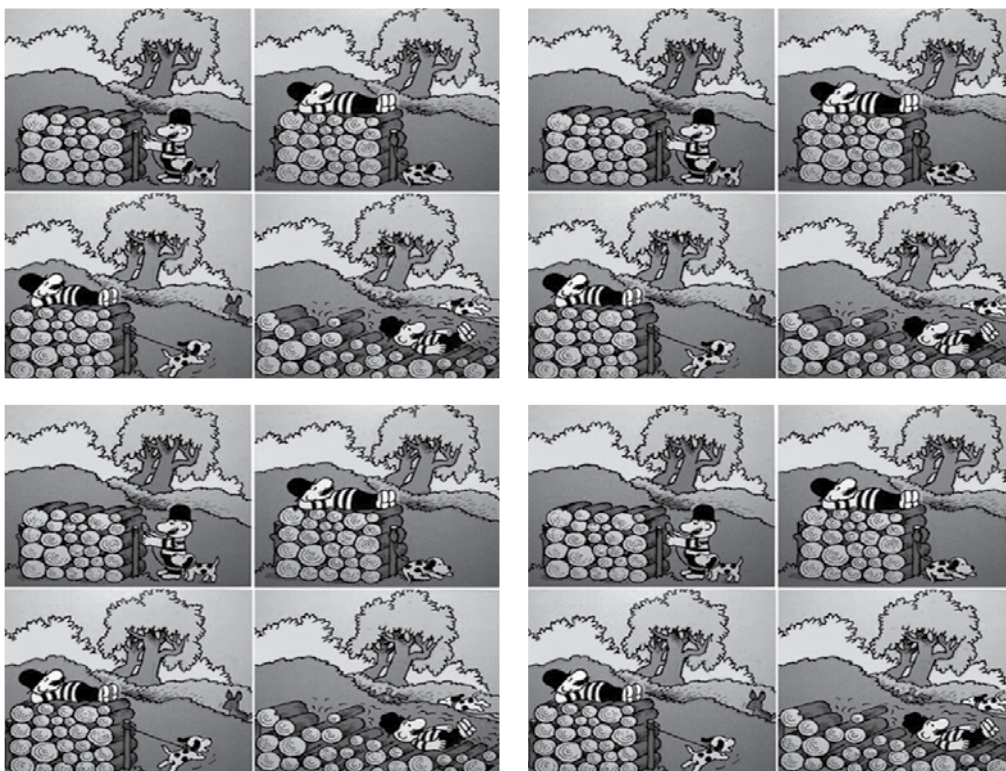
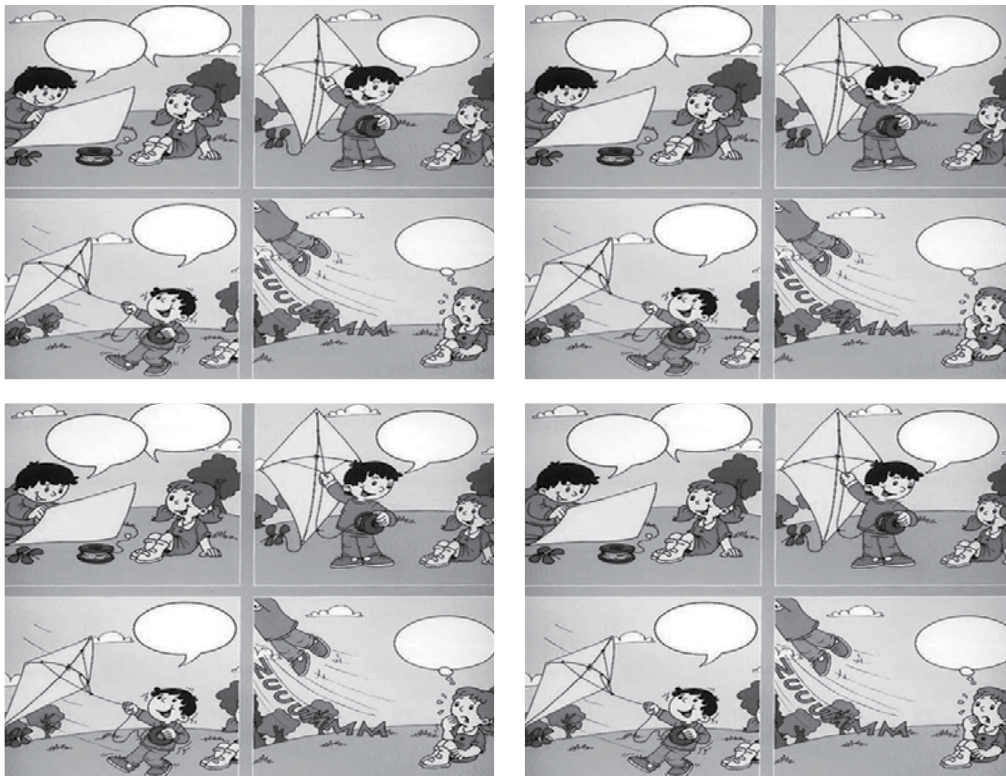

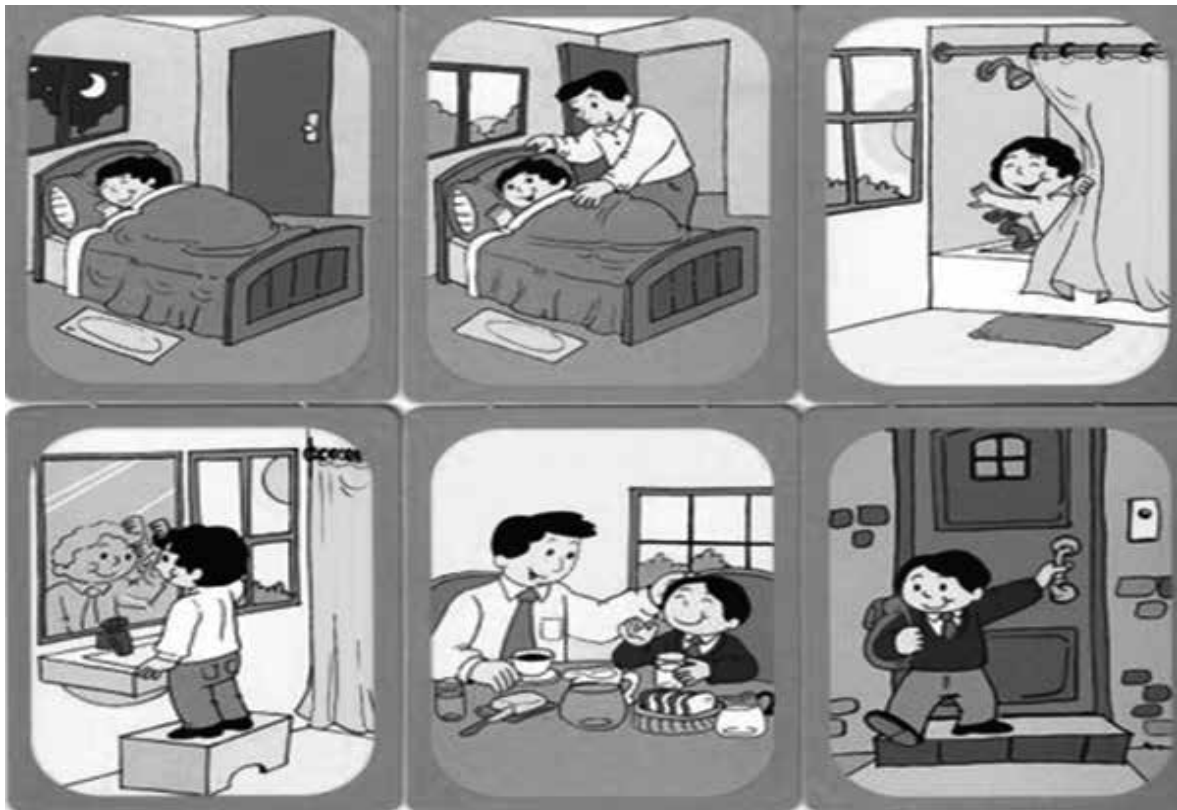
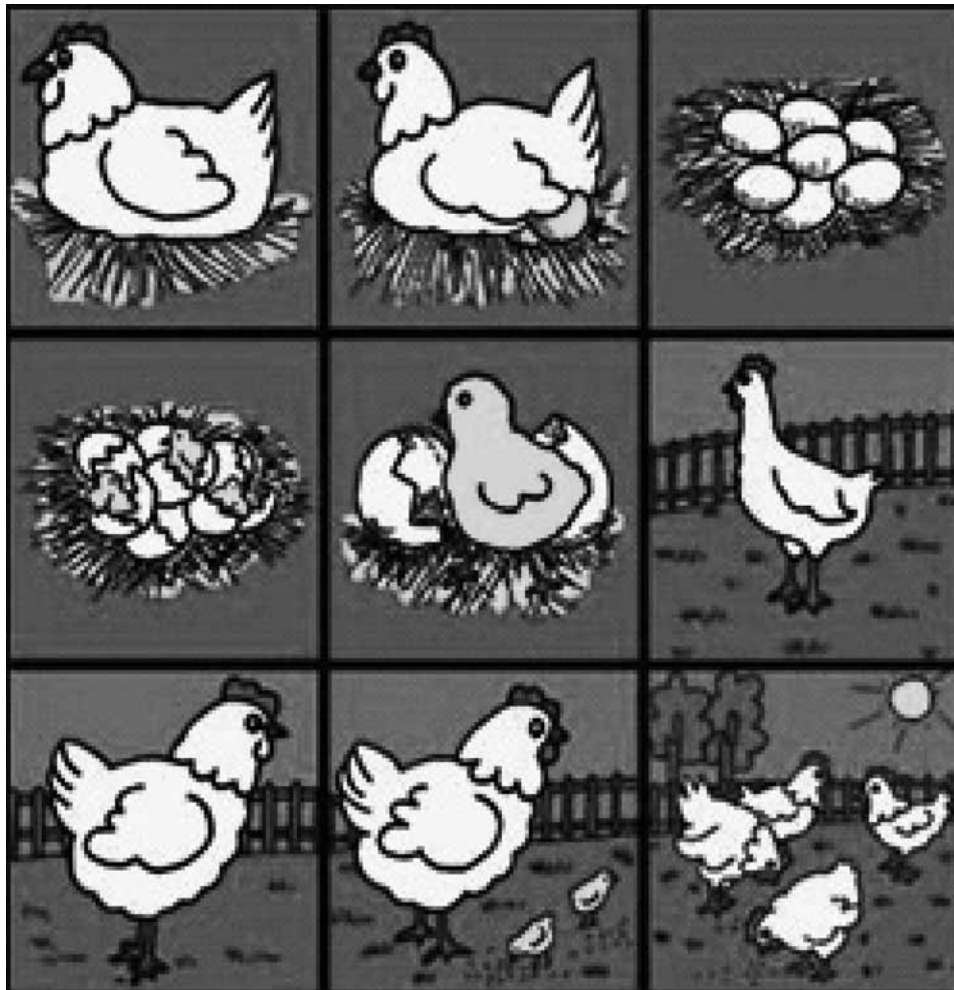

Juego: "Marca Perú"

Anexo
5

Objetivo

Reconocer aspectos históricos y geográficos que identifican al Perú.

Indicaciones

- Tablero (según modelo)
- 4 fichas (botones de diferentes colores)
- Un dado
- 15 tarjetas de cartulina blanca de 7 x 3
- 15 tarjetas de cartulina verde de 7 x 3
- Cuadro para anotar puntaje diagramado



Procedimiento

1. Preparar los materiales: tablero, tarjetas

- Las tarjetas blancas, corresponden a los recuadros Marca Perú y llevan preguntas vinculadas a los aprendizajes que tienen los niños sobre el Perú.

¿Cuáles son los colores de nuestra bandera?

¿Qué día festejamos la independencia del Perú?

El presidente del Perú se llama...

El animal que se encuentra en el escudo peruano es...

El símbolo de la patria que cantamos se llama...

El primer inca del Perú fue...

La capital del Perú es la ciudad de...

Nuestro pueblo queda en la región...

La región del Perú que tiene mar se llama...

El pueblo donde vivo con mi familia se llama...

¿Qué hizo Don José de San Martín?

La fiesta de mi pueblo es en el mes de...

La región selva tiene...

Nuestro país se llama...

Todos los que hemos nacido en el Perú somos...

- Las tarjetas verdes, corresponden a los recuadros grises, llevan preguntas de matemática y re-creativas.

Una bandera cuesta S/.5,00
¿Cuánto pagaré por 4 banderas?

Dibuja la bandera del Perú

Nombra cinco palabras que empiecen como Perú

Tengo S/.20,00 y compro 7 escarapelas de un sol.
¿Cuánto recibo de vuelto?

Di en un minuto el nombre de cinco frutas.

El desfile empieza a las 9.00 a.m. y termina a la 1:00 p.m.
¿Cuántas horas dura?

Canta una canción corta

Di una adivinanza

¿Cómo se llama esta figura ▲ ?

¿Cuánto es:
8+2-5+0?

Una comida que se prepara con papas se llama...

Las personas que se dedican a cultivar la chacra se llaman...

Retrocede 3 lugares y pierde el turno.

Avanza dos lugares.

Indica el nombre de cinco animales que pueden vivir en tu casa.















Instrucciones para el Juego

1. Ordene los materiales para el juego: el tablero, las tarjetas blancas, las tarjetas verdes, fichas y dado.
2. Coloque las tarjetas por el revés fuera del tablero, agrupadas por colores.
3. Prepare el cuadro para anotar los puntajes:

Nombre	1	2	3	4	5	6
Jugador 1						
Jugador 2						
Jugador 3						
Jugador 4						

4. Organice al grupo de jugadores, cada uno escoge una ficha (botón) y la ubica en el casillero de partida.
5. Rejir para ver quién inicia el juego.
6. Indique a los niños que deben avanzar guiados por los números del tablero.
7. Inicie el juego:
 - El primer niño lanza el dado y avanza el número de casilleros que indica, en este caso avanza seis casilleros.
 - Si le toca en un casillero que tiene la "Marca PERÚ" saca una tarjeta de ese grupo y responde la pregunta que indica; si la respuesta es correcta gana 3 puntos y los anota en el cuadro de puntajes, si no sabe la respuesta o ésta es incorrecta, se anota 0 (cero).
 - Si cae en un casillero que está en blanco, coge una tarjeta verde y responde, si acierta gana 2 puntos, si no responde o la respuesta es incorrecta se anota 0 (cero)
 - Gana el jugador que llega a la meta con mayor puntaje.

PARTIDA

1	2	3	4	5	6
					
12	11	10	9	8	7
					
13	14	15	16	17	18
					
24	23	22	21	20	19
					
25	26	27	28	29	30
					

LLEGADA

35	35	34	33	32	31
					

“SOMOS PARTE DEL PERÚ QUE AVANZA”

SEMANA N° 12: Nos preparamos para las vacaciones	
Capacidades	Indicadores
Comunicación: Expresa sentimientos y situaciones imaginarias a través del dibujo y pintura.	Comunica sus sentimientos en los dibujos que realiza.
Matemática: Establece relaciones entre las figuras geométricas planas a partir de sus elementos esenciales.	Identifica a las figuras geométricas planas por sus características esenciales.
Personal Social: Reconoce su derecho al descanso y a compartirlo con su familia.	Escribe un texto expresando lo que hará en sus vacaciones con su familia.

Propósito de la semana: Organizar un horario de actividades para el periodo de vacaciones y aprender juegos para realizarlos en el tiempo libre.

Contenidos

COMUNICACIÓN	MATEMÁTICA	PERSONAL SOCIAL
Técnicas gráfico-plásticas.	El Tangram y las figuras geométricas planas.	Tiempo libre. Actividades recreativas en familia.

Procedimiento	Materiales y recursos
<p>Día 1:</p> <ul style="list-style-type: none"> • <i>Reciben los materiales y las indicaciones para elaborarlo.</i> • Organizan "Mi libro de vacaciones". (Anexo 1) • Reciben los materiales y las indicaciones para elaborarlos • Pintan la carátula de su libro con la técnica "Puntillismo". (Anexo 2). • Exponen sus trabajos, luego los llevan para armar su libro. 	<ul style="list-style-type: none"> – Cuaderno, lápiz • Anexo 1: "Mi Libro de las Vacaciones" • Anexo 2: Puntillismo.
<p>Día 2:</p> <ul style="list-style-type: none"> • <i>Trabajan sus tareas escolares con la orientación del profesor</i> • Comentan: <ul style="list-style-type: none"> – ¿Qué juegos les gustan? – ¿Con quiénes juegan? – ¿Cuándo juegan? • Escuchan al tutor que les indica que aprenderán algunos juegos para que los repitan durante sus vacaciones. • Salen al patio y juegan: carrera con agua. (Anexo 3). • Comentan: ¿Cómo se sintieron? ¿Pueden practicarlo con su familia? ¿Es importante tener momentos de descanso con la familia? • Juegan carrera con papeles. (Anexo 4). • Comentan: ¿Cómo se sintieron? ¿Pueden practicarlo en su familia? ¿Es importante tener momentos de diversión con la familia? 	<ul style="list-style-type: none"> – Cuaderno, lápiz. • Anexo 3: Juego "Carrera con agua". • Anexo 4: Juego "Carrera con papeles".



<p>Día 3:</p> <ul style="list-style-type: none"> • <i>Trabajan sus tareas escolares con la orientación del profesor</i> • Conversen sobre las comidas que han visto preparar en su familia: <ul style="list-style-type: none"> – ¿Quién las ha preparado? – ¿Cuánto tiempo se ha demorado? – ¿Crees que es fácil cocinar? – ¿Los niños pueden cocinar? ¿Qué pueden hacer? • Propongan preparar un dulce fácil para que lo hagan en su casa durante las vacaciones • Observan la receta, cómo se escribe, identifican sus partes". (Anexo 5). • Leen la receta "Bolitas de galletas", la cual es colocada en la pizarra. (Anexo 6). • Limpian y organizan el espacio para preparar la receta • Forman grupos de cuatro y empiezan la preparación, leyendo y ejecutando las acciones que indica la receta. • Comentan: ¿Cómo les salieron las Bolitas de Galletas? ¿Fue fácil organizarse en el grupo para hacer la receta? ¿Fue fácil o difícil preparar estos dulces? 	<ul style="list-style-type: none"> – Cuaderno, lápiz • Anexo 5: Instructivo para escribir una receta • Anexo 6: Receta para preparar "Bolitas de galletas"
<p>Día 4:</p> <ul style="list-style-type: none"> • <i>Trabajan sus tareas escolares con la orientación del profesor.</i> • Conversan sobre las figuras geométricas que conocen y las dibujan en la pizarra. • Proponen preparar un material de origen chino llamado "Tangram", formado por algunas figuras geométricas, con el que se pueden armar diferentes figuras. (Anexo 7). Usan el molde fotocopiado del anexo 7. • Reciben el material necesario, leen la ficha técnica con las instrucciones y elaboran su Tangram. 	<ul style="list-style-type: none"> – Cuaderno, lápiz • Anexo 7: "Tangram"
<p>Día 5:</p> <ul style="list-style-type: none"> • <i>Trabajan sus tareas escolares con la orientación del profesor.</i> • Revisan el trabajo realizado hasta el momento. (Anexo 8). 	<ul style="list-style-type: none"> – Cuaderno, lápiz • Anexo 8: "Revisamos nuestro trabajo"

"Mi libro de vacaciones"**Objetivo**

Registran y documentan las actividades que realizaron durante sus vacaciones.

Se deben intercambiar cuando regresen al Programa para que otros niños conozcan sus vivencias, luego se pueden colocar en la biblioteca del aula. Pueden llevar al final una página que diga COMENTARIOS, en ella, las personas que lo leen pueden dar recomendaciones, sugerencias y felicitaciones.

El tutor explicará al niño, cuál es la intención de su realización y por qué cada libro será original. También les dirá que deben escribir con letra clara y legible, sin manchas ni borrones.

Materiales

- Hojas de papel bond tamaño A5 (mitad de A4) perforadas en el lado corto
- Un fastener o chinche mariposa
- 2 tarjetas de cartulina A5
- Colores o crayolas

Procedimiento

1. Converse con los niños sobre la finalidad de preparar esta información.
2. Indique con qué frecuencia lo deben hacer, puede ser una hoja por día.
3. El tutor y los niños definen los temas que se desarrollarán en cada página, se anotan las propuestas en la pizarra y se deciden por consenso, pueden ser:

En el día
yo veo

En la
noche
yo veo

Mi
animal
favorito

4. Se dan indicaciones después de cada definición, por ejemplo en la propuesta:
 - a. **En el día yo veo:** se sugiere que desde la mesa de su casa dibuje lo que ve y para ejercitar su escritura, escriba debajo el nombre de lo dibujado:



Taza



Escoba

- b. **En la noche yo veo:** la misma indicación que en el caso anterior.
 - c. **Mi animal favorito:** sugerir que lo dibuje pero que él también se incluya en el dibujo, puede ser: jugando con su perro, dando de comer a las gallinas, montando un caballo, etc.
5. Indique que en una de las cartulinas dibujarán lo que más les guste y la adornarán para hacer la carátula, le pondrán a su libro el nombre que les guste y por último colocarán su nombre como autor del libro.

En el día yo veo:



En la noche yo veo:



El paisaje que más me gusta de mi pueblo:



Mi animal favorito:



Mis amigos son:



Las comidas que me gustan::



Objetivo

Desarrollar la coordinación motriz fina.

« Es una técnica de expresión plástica que consiste en pintar a base de pequeños puntos de color. »

Materiales

- Colores
- Lápiz
- Borrador

Procedimiento

1. Los niños hacen un dibujo con el lápiz, pero sólo por el contorno. Pueden usar moldes proporcionados por el tutor.
2. Seleccione los colores que se usarán para rellenar el interior.
3. Empiezan a rellenar haciendo solo "puntos"...
4. Es recomendable usar diversos colores distribuidos en las imágenes.
5. Borear el contorno con algún color, para que no se distinga el lápiz.
Como el dibujo se hará sobre cartulina, para que el color sea más intenso, se puede emplear plumones delgados, teniendo en cuenta las recomendaciones para su uso, porque pueden producir manchas que no se pueden borrar.

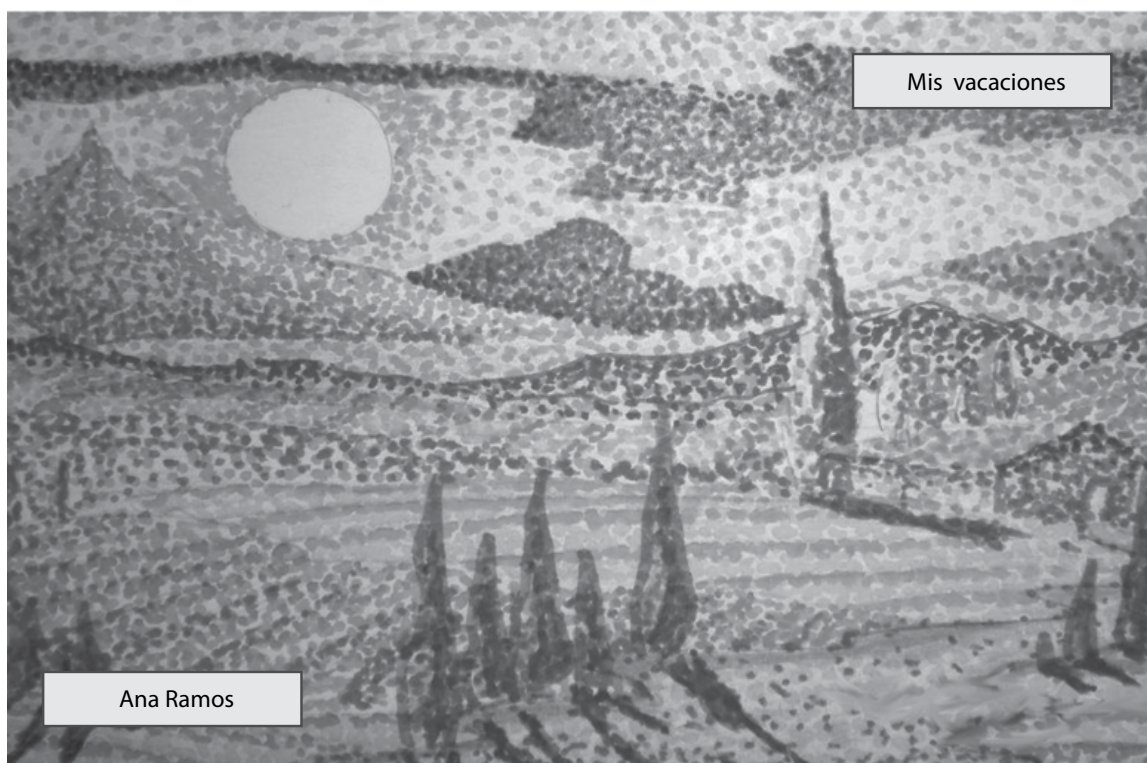

6. Terminado el dibujo, coloque el título del libro que se puede escribir con color, crayola o plumón negro, para que resalte, anotar también el nombre del autor.

Juego: "Carrera con agua"

Anexo
3

Objetivo

Entretener y fomentar el trabajo en equipo.

Materiales

- Un balde con agua hasta la mitad para cada equipo
- Tizas

Procedimiento

Lugar de juego: patio.

1. Organice a los niños en equipos de seis
2. Dibuje en el patio dos líneas paralelas a una distancia aproximada de cuatro metros



3. Divida a cada equipo en dos grupos, se deben colocar:
 - a. Tres niños detrás de la línea A
 - b. Tres niños detrás de la línea B
 - c. Deben estar frente a frente

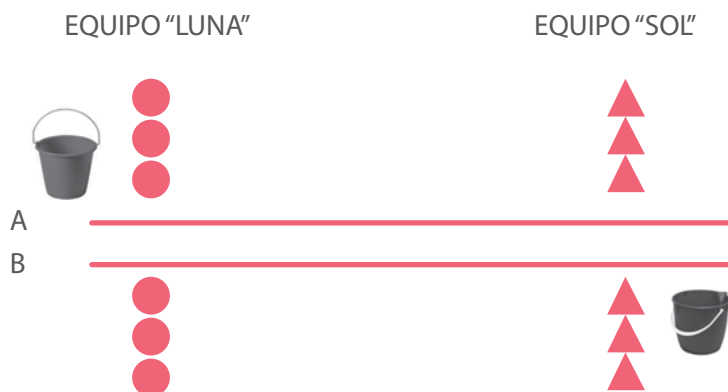

4. Indique de qué línea partirá el primero de cada equipo: un equipo debe partir de la línea "A" y el otro de la línea "B". La carrera es cruzada.
5. Entregue al primer corredor de cada grupo un balde con agua, hasta la mitad.

Instrucciones para el juego

1. Iniciar el juego cuando los niños estén organizados y tengan su balde con agua:
 - a. El primer niño de cada grupo, al escuchar la señal del tutor, sale corriendo hacia la línea de enfrente, llevando el balde en la mano.
 - b. Al llegar a la línea de enfrente entrega el balde al primer niño de la fila y se pone al final.
 - c. El niño que recibió el balde sale corriendo hacia la línea de enfrente, cuando llega entrega el balde con agua al primero de la fila, y se coloca al final, así continúa el juego hasta que todos participen.
2. Mida la cantidad de agua que tiene cada equipo al finalizar la carrera, usar para ello una botella o un vaso.
3. Determine el cual es el equipo ganador: el que tiene más agua; se le otorga diez puntos; y al equipo que tuvo menos agua se le da cinco puntos.

Juego: "Carrera con papeles"

Objetivo

Desarrollar agilidad motriz.

Materiales

- 2 hojas de papel por participante

Procedimiento

Lugar de juego: patio

1. Delimite el espacio de juego marcando la línea de partida y a 8 metros de distancia aproximadamente, marcar la línea de llegada.

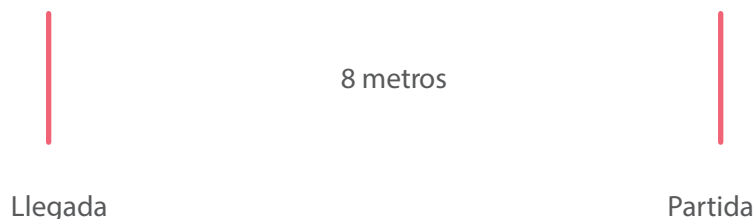

2. Conforme equipos de tres integrantes, cada niño con sus dos hojas de papel.
3. Ubique a los participantes detrás de la línea de partida, con una separación aproximada de un metro y medio entre cada uno, cada niño se para sobre una de sus hojas de papel y la otra la lleva en la mano.

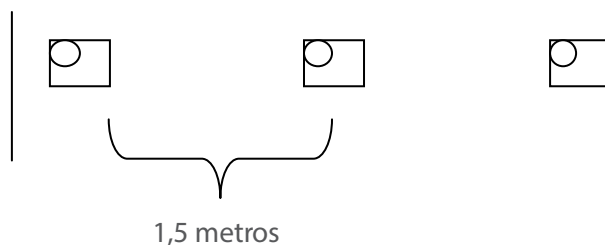

Instrucciones para el juego

1. A la señal del tutor, los niños empiezan a caminar hacia la meta, colocando el papel que tienen en la mano en el suelo y lo pisan, recogiendo el otro en el que estaban parados, de esta manera continúan avanzando hasta llegar a la meta: pisando, recogiendo.
2. No está permitido pisar el piso en ningún momento, sólo se puede avanzar pisando el papel.
3. Gana diez puntos el equipo cuyos tres integrantes llegan primero a la meta sin que sus papeles se hayan roto. El equipo que queda en segundo lugar gana cinco puntos.

"Escribimos recetas"

Anexo
5

Objetivo

Redacta una receta considerando sus partes.

« Las recetas son textos informativos que es necesario leer para preparar algo. Son un tipo de ficha técnica. »

Materiales

- Dos papelógrafos: uno con la estructura gráfica del texto (ver procedimiento) otro con el ejemplo de una receta
- 2 hojas de papel bond para cada niño
- Colores o crayolas
- Lápiz, borrador

Procedimiento

1. Escriba una receta sencilla en un papelógrafo.
2. Coloque el texto en el centro de la pizarra.
3. Sienta a los niños alrededor y pídale que observen la estructura del texto.
4. Identifican las partes que presenta:

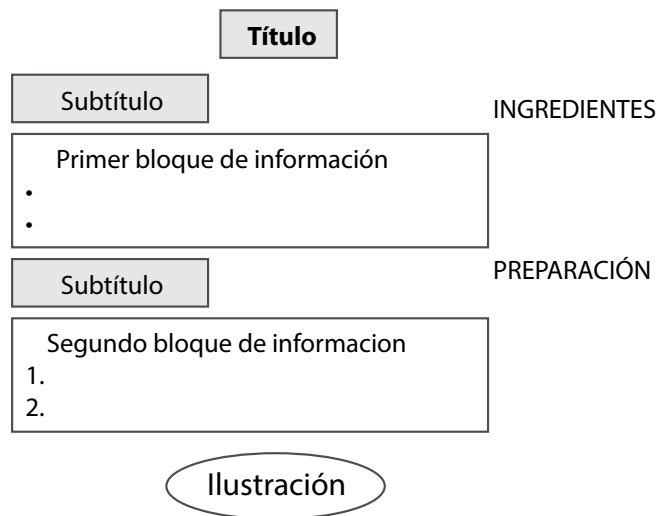

5. Los estudiantes con ayuda del tutor, identifican que en el primer bloque de información, cuyo subtítulo es "INGREDIENTES", se anotan las cantidades que se necesita de algo, después de cada punto, ejemplo:
 - 2 cucharadas de azúcar
 - 4 naranjas
6. Los estudiantes identifican que el segundo subtítulo se denomina "PREPARACIÓN", en él se colocan las acciones que se deben realizar para hacer la receta, estas indicaciones siempre empiezan con un verbo y se escriben de manera ordenada, es decir, lo que se debe hacer primero va en el número 1, lo que continúa en el número 2 y así sucesivamente. Ejemplo:
 - Pelar las naranjas
7. Observe que al final de la ficha se coloca una ilustración del producto terminado, así debe quedarle al que prepare la receta.
8. Preparan una receta sencilla, de modo que los niños identifiquen cada uno de los componentes señalados.

"Bolitas de galletas"

Objetivo

Elaborar una receta con procedimiento e ingredientes sencillos.

Materiales

- 1 paquete grande de galletas de vainilla
- 1 porción de manjar blanco
- Caramelitos para adornar
- Leche al gusto

Procedimiento

1. Partir las galletas muy pequeñas, y ponerlas en un plato.
2. Coger porciones de galletas, ponerlas dentro de una bolsa plástica muy limpia y molerlas con un rodillo o con una botella.
3. Colocar las galletas molidas en un tazón.
4. Agregar el manjar blanco e ir moviendo con una cuchara, hasta que se junten bien los ingredientes. Agregar chorritos de leche para lograr consistencia.
5. Formar bolitas con esa masa y colocarlas sobre un plato.
6. Adornar las bolitas con caramelitos.
7. Dejar reposar una hora , luego servir y ¡A disfrutar!



Plato terminado

"Tangram"

Anexo

7

Objetivo

Elaborar y usar el tangram para desarrollar inteligencia espacial.

El Tangram es un juego chino muy antiguo llamado Chi Chiao Pan, que significa tabla de la sabiduría. El rompecabezas consta de siete piezas o "tans" que salen de cortar un cuadrado en cinco triángulos de diferentes formas, un cuadrado y un paralelogramo. El juego consiste en usar todas las piezas para construir diferentes formas.

Materiales

- Un cuadrado de cartón o cartulina de 12 cm
- Un sobre o bolsa
- Tijeras
- Regla, lápiz

Procedimiento

1. Dibuje en el cuadrado las figuras que se observan en la siguiente muestra:

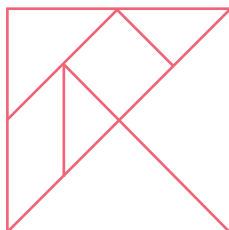

2. Recorte por las líneas marcadas.

3. Oriente a los niños para que jueguen libremente con las piezas obtenidas

4. Hace algunas preguntas como:

- a. ¿Cuántos triángulos hay?
- b. ¿Cuántas figuras hay?
- c. ¿Cómo son los lados del cuadrado?
- d. ¿Cuántos lados tiene el triángulo, el cuadrado?
- e. Pinte los cuadrados de azul, el triángulo mediano de rojo...
- f. Busque qué figuras se encuentran dentro de otra, por ejemplo: dos triángulos pequeños forman un cuadrado, dos triángulos forman un triángulo más grande...

5. Proponga diversas figuras para que las armen con las piezas del tangram.

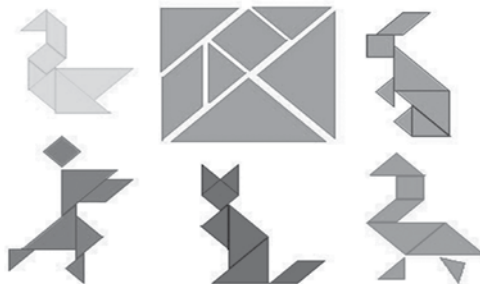

6. Incentive a los niños para que creen sus propias figuras.

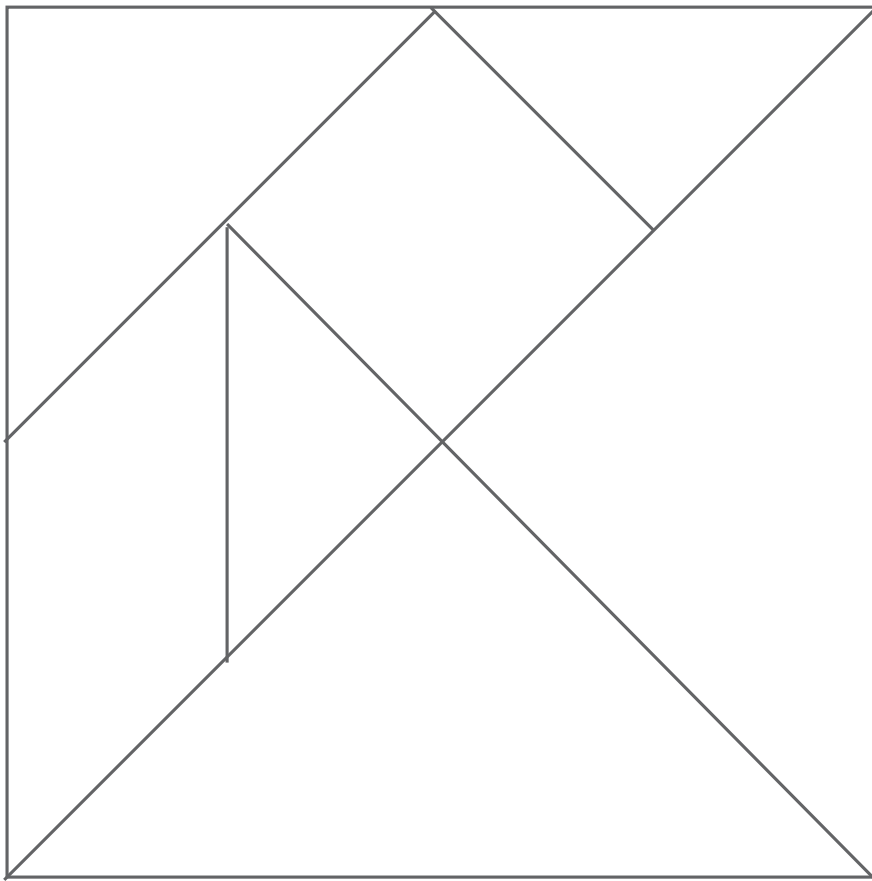
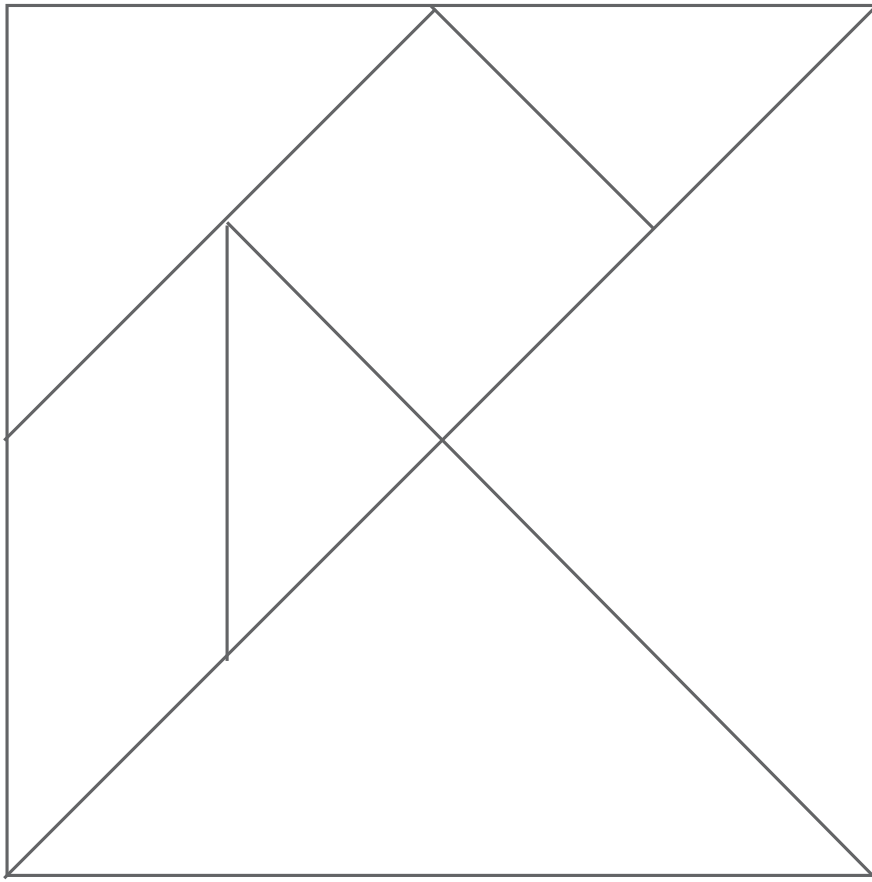

"Revisamos nuestro trabajo"

Anexo

8

Objetivo

Es muy importante hacer un alto en el trabajo cotidiano para revisar cómo van las cosas, este ejercicio se debe practicar desde niños, recibiendo comentarios y opinando sobre el desempeño de otros niños con los que hemos participado en el Programa.

Antes de iniciar el proceso de evaluación o revisión de los logros el tutor conversa con los niños, diciéndoles que es importante hacer reuniones periódicas para conversar sobre lo que venimos haciendo, cómo lo venimos haciendo, qué debemos mejorar y qué hemos hecho bien.

Materiales

- Ficha de evaluación "Esto es lo que aprendimos y nos gusta".
- Ficha de autoevaluación: "Yo lo hice así".
- Lápiz, borrador.

Procedimiento

1. Conversar con los niños sobre la intención de la reunión.
2. Recuerde algunas actividades realizadas: juegos, dinámicas, escritura de textos, canciones...
3. De las indicaciones para responder la primera ficha de evaluación "Esto es lo que aprendimos y nos gusta", pueden contestar en parejas.
4. Oriente el llenado de la ficha.
 - a. Tres cosas importantes que aprendimos: puede ser a escribir recetas, leer cuentos, medir objetos, cómo es la costa, hacer el árbol familiar, etc.
 - b. Los juegos que más nos gustaron: si no se acuerdan los nombres, que den alguna característica.
 - c. Ahora podemos escribir: nuestro nombre, una invitación, un cuento, un afiche.
 - d. Lo que hacemos en las sesiones del Programa: jugamos, cantamos, conversamos, pintamos para aprender.
 - e. Otras cosas que nos gustaría hacer en el Programa: indicar a los niños que más se podría hacer en el espacio de tiempo que se tiene.
5. Recoja las fichas para su análisis posterior.
6. Indique que ahora cada uno resolverá solo la ficha "Yo lo hago así", este ejercicio iniciará a los niños en un proceso de autoevaluación.
7. Converse con cada niño teniendo esta ficha resuelta y preguntar ¿Por qué dices que eres... "siempre"? ¿Estás seguro que fue así? La idea es que el niño tenga argumentos para sustentar la respuesta seleccionada.

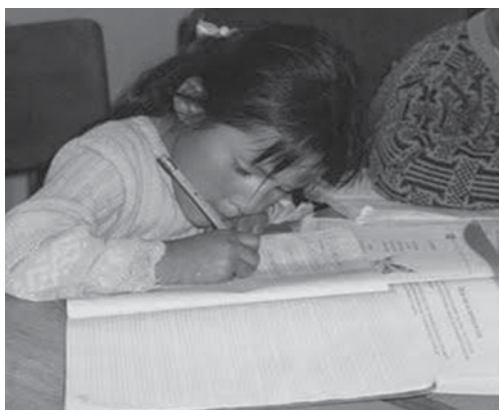

ESTO ES LO QUE APRENDIMOS Y NOS GUSTA

Nuestros nombres son _____
(COMPLETEN LOS CUADROS DE ACUERDO A LAS INDICACIONES)

Tres cosas importantes
que aprendimos:

Los juegos que más
nos gustaron:





Ahora podemos
escribir:

Lo que hacemos en las
sesiones del Programa:

Otras cosas que nos gustaría
hacer en el Programa:



Mi nombre es _____

	SIEMPRE 	A VECES 	NUNCA 
Saludo al tutor y a mis compañeros.			
Llego puntualmente a las actividades.			
Escucho y respeto la opinión de los demás.			
Levanto la mano cuando deseo participar.			
Respeto los acuerdos del grupo.			
Me gusta participar con entusiasmo.			
Soy responsable cuando me encargan una tarea.			
Mantengo limpia y ordenada mi carpeta.			



QUIERO QUE MIS
AMIGOS Y AMIGAS...

Variantes y sugerencias

1. Cuando se hablan de las fiestas de la comunidad, los niños que han tenido la vivencia, las conocen muy bien, si es posible, pueden ejecutar alguna danza los que tienen el conocimiento. Si algún padre de familia es músico invitarlo para que participe en la conversación de ese día.
2. Al trabajar las comidas típicas de la comunidad, se puede coordinar con alguna madre de familia o abuelita para que comparta con los niños la receta de algún plato en especial. Informar a los niños sobre los platos típicos de otras regiones. Motivar la exhibición de algunos platos típicos.
3. La elaboración de un mural, consolida información sobre un tema grande que se ha ido trabajando por aspectos, es importante que los mismos niños lo preparen y lo adornen.
4. Los juegos exigen que el tutor tenga listo todo el material con la debida anticipación, caso contrario las interrupciones hacen que decaiga el entusiasmo e interés de los participantes.
5. Es importante comunicar al niño la diversidad de lugares que existen en el país, por ello el mostrar las principales manifestaciones de la Costa, Sierra Y Selva, se dará cuenta y conocerá la existencia de otros lugares.
6. Si es posible tomar una foto del grupo para que se anexe al envío de los afiches, mandarlos por intermedio de los coordinadores o monitores que los visitarán con cierta frecuencia o llevarlos al siguiente taller para intercambiarlos; cuando se reciban los afiches del otro grupo ubicar primero el lugar en el mapa del Perú, la distancia que hay entre los pueblos, la zona en que se encuentran ubicados, y relacionar las características que pueden tener de acuerdo a lo aprendido.
7. Una vez que terminen sus "Tarjetas personales de Emergencia", los niños pueden preparar las tarjetas para cada miembro de su familia y recomendarles que las usen siempre.
8. Es recomendable que el profesor analice con los niños la estructura de cada texto que aprende a escribir, así podrá ir identificando los elementos que tiene, por ejemplo si han escrito una invitación, el profesor pregunta: ¿tiene título? Los niños dirán que no, observando la que han escrito para sus padres. A continuación, puede preguntar: ¿qué textos que hemos escrito antes tienen título? Los niños podrán decir los cuentos, las canciones. De esta manera van estableciendo características propias de cada tipo de texto, semejanzas y diferencias entre los que va escribiendo.
9. El juego "El Perú quiere..." se puede ejecutar reemplazando el nombre PERÚ por el nombre de cada niño, en este caso las consignas dirían: "mi nombre se fue de viaje y conoció..." "a mi nombre le gusta... en sus ratos libres", "las frutas favoritas de mi nombre son". En todos los casos se trabaja con la escritura vertical del nombre, ubicándolo al inicio o intermedio de las nuevas palabras que se seleccionen.
10. Secuencias para recortar: una vez que los niños las hayan organizado, se les puede pedir que las describan oralmente a manera de cuento; también en algún momento pueden escribir debajo de cada recuadro lo que observan.
11. Al llenar el "Libro de Vacaciones" los niños no sólo lo harán con dibujos, pedirles que también escriban pequeñas oraciones explicando lo que les pide la indicación, también se les puede entregar 1 ó 2 hojas en blanco para que decidan qué información colocar.
12. El puntillismo se trabaja mejor con colores que con crayolas, con éstas los puntos no salen tan finos. Se podría trabajar con plumones pero teniendo mucho cuidado en su manipulación, ya que son frecuentes las manchas, y no es muy recomendable para el uso de niños menores de ocho años.
13. Los baldes que se sugieren para la "Carrera con agua" pueden ser reemplazados por jarras plásticas, dado que es más fácil que los niños las carguen, si se opta por usar baldes, llenarlos solo hasta la mitad.

"ORGANIZAMOS NUESTRA BIBLIOTECA DE AULA"

SEMANA N° 13: Recolectamos y clasificamos libros	
Capacidades	Indicadores
Comunicación: Reconoce a partir de indicios la intención de los textos que revisa.	Organiza los libros de la biblioteca teniendo en cuenta su estructura.
Matemática: Clasifica objetos identificando elementos que los caracterizan.	Clasifica los libros de la biblioteca de aula según criterios (tema, material).
Personal Social: Organiza una campaña de recolección de libros para la biblioteca de su aula.	Participa con responsabilidad en la campaña de recolección de libros.

Propósito de la semana: Identificar los libros que existen en la biblioteca del aula y clasificarlos teniendo en cuenta la información que desarrollan, mediante códigos acordados por todos.

Contenidos

COMUNICACIÓN	MATEMÁTICA	PERSONAL SOCIAL
Estrategias para identificar tipos de libros.	Criterios de clasificación: color, estructura.	Organización de una campaña.

Procedimiento	Materiales y recursos
<p>Día 1:</p> <ul style="list-style-type: none"> • <i>Trabajan sus tareas escolares con la orientación del tutor.</i> • Comentan: <ul style="list-style-type: none"> – ¿Cómo se llama el lugar donde se encuentran todos los libros? – ¿Por qué es importante una biblioteca? – ¿Tenemos una? ¿Cómo está? • Propón hacer una "Fiesta del libro" el día miércoles para recolectar libros de la biblioteca del aula. En caso no hubiese, con dicha actividad se creará una. (Anexo 1). • Acuerdan hacer la fiesta y la entrada será un libro. • Forman grupos de tres. • Preparar afiches para invitar a los demás niños, profesores y padres de familia a la "Fiesta del libro". • Colocan los afiches en las otras aulas del Programa y en el patio del colegio. 	<ul style="list-style-type: none"> – Cuaderno lápiz – Papelógrafos: medio por grupo para hacer los afiches – Colores crayorlas. • Anexo 1: "Organizamos la fiesta del libro"
<p>Día 2:</p> <ul style="list-style-type: none"> • <i>Trabajan sus tareas escolares con la orientación del tutor.</i> • Conversan con el tutor sobre el avance de las tareas que debe hacer cada comisión para la "Fiesta del Libro". • Escuchan que el tutor les indica que existen unos objetos que se usan para marcar en un libro hasta dónde se ha hecho la lectura, se llaman "señaladores". • Preparan señaladores que pueden usar para su uso o para regalar a los que van a la "Fiesta del Libro". (Anexo 2). • Muestran sus trabajos terminados. 	<ul style="list-style-type: none"> – Cuaderno, lápiz – Cuadro organizativo de la "Fiesta del Libro" • Anexo 2: "Preparamos separadores de libros"



<p>Día 3:</p> <ul style="list-style-type: none"> • <i>Trabajan sus tareas escolares con la orientación del tutor.</i> • Se organizan para asumir la comisión que les corresponde, preparan todo lo que necesitarán y todas las comisiones trabajan. • Participan en la "Fiesta del Libro". • Conversan una vez terminada la "Fiesta del Libro": <ul style="list-style-type: none"> – ¿Qué les pareció la fiesta? – ¿Cómo realizó su trabajo cada comisión? – ¿Qué les gustó? – ¿Qué se debe mejorar? 	<ul style="list-style-type: none"> – Cuaderno, lápiz – Materiales requeridos para realizar la "Fiesta del Libro"
<p>Día 4:</p> <ul style="list-style-type: none"> • <i>Trabajan sus tareas escolares con la orientación del profesor.</i> • Comentan: <ul style="list-style-type: none"> – ¿Cómo deben estar los libros en una biblioteca para poder ubicarlos con facilidad? – ¿Qué tipo de libros han visto en la biblioteca? • Decirles que con la participación de todos se va a organizar la biblioteca del aula. • Forman grupos de cuatro mediante rompecabezas, con tipos de libros que pueden haber en la biblioteca del aula. (Anexo 3). • Escuchan indicaciones del tutor para buscar en la biblioteca el tipo de libros que les ha tocado. • Llenan la ficha correspondiente con los datos de los libros. (Anexo 4). • Comparten sus trabajos. 	<ul style="list-style-type: none"> • Anexo 3: Rompecabezas: "Tipos de libros" • Anexo 4: "Fichas de biblioteca"
<p>Día 5:</p> <ul style="list-style-type: none"> • <i>Trabajan sus tareas escolares con la orientación del profesor.</i> • Conversan sobre los tipos de libros que tienen en la biblioteca de su aula. • Escuchan las indicaciones del tutor que les propone clasificar los libros. • Definen un código de clasificación. (Anexo 5). • Aplican el código de clasificación al grupo de libros que les tocó inventariar y los ordenan en el mueble o espacio asignado a la biblioteca del aula. 	<ul style="list-style-type: none"> – Cuaderno, lápiz • Anexo 5: "Clasificamos los libros de la biblioteca del aula"

"Organizamos la fiesta del libro"

Objetivo

Recolectar libros para la biblioteca del aula.

Materiales

- Cuadro organizativo en un papelógrafo
- Plumón grueso
- Cinta adhesiva

Procedimiento

1. Diagrame el cuadro organizativo con las preguntas orientadoras.
2. Converse con los niños: ¿Han ido a una fiesta? ¿Qué hacen? ¿Qué comen? ¿Qué se necesita?
3. Llene con ellos el cuadro para organizar la "Fiesta del Libro".
4. Anote los nombres de los integrantes de las comisiones, pueden ser voluntarios o por sorteo.
5. Comente que es importante que todos apoyen para que la actividad sea exitosa.

¿Qué vamos a hacer?	¿Cuándo?	¿Qué necesitamos?	¿Cómo nos organizamos?	¿Quiénes?
La "Fiesta del Libro"	El día viernes ...	<ul style="list-style-type: none"> • Solicitar permiso para hacer la fiesta • Afiches de invitación • Equipo de sonido • Cintas o CD • Sillas y mesas • Refrescos: jarra y vasos • Galletas: fuente para servir 	<ul style="list-style-type: none"> • Todos hacemos los afiches de invitación en grupos de tres. • Tutor, coordina permiso, consigue equipo y CD. 	Colocar nombres de los integrantes de cada comisión.
			<ul style="list-style-type: none"> • Comisión de seis niños para arreglar sillas y mesas. 	
			<ul style="list-style-type: none"> • Comisión de cuatro niños para conseguir refrescos. 	
			<ul style="list-style-type: none"> • Comisión de cuatro niños para conseguir galletas. 	
			<ul style="list-style-type: none"> • Comisión para recibir invitados. 	
			<ul style="list-style-type: none"> • Comisión para servir refresco. 	
			<ul style="list-style-type: none"> • Comisión para servir galletas. 	
			<ul style="list-style-type: none"> • Comisión de limpieza. 	
			<ul style="list-style-type: none"> • Responsables de la conducción. 	
			<ul style="list-style-type: none"> • Comisión de animación. 	

6. Coloque el cuadro en un lugar central para ir controlando la ejecución de las actividades previas a la "Fiesta del Libro", de modo que todo esté listo para su ejecución en el momento fijado.

"Preparamos separadores de libros"

Materiales

- Tiras de cartulina dúplex de 4 x 15
- Colores o crayolas
- Pedazos de papeles de colores
- Retazos de tela
- Tijeras
- Goma
- Lápiz, regla, borrador

Procedimiento

1. Entregue a cada niño una tira de cartulina.
2. Organice los materiales con los que se adornará el señalador.
3. Demuestre a los niños emplear el material sin desperdiciarlo y como debe volver a la caja o bolsa de donde lo han sacado.
4. Muestra algunos señaladores adornados a manera de ejemplo.
5. Siguen las indicaciones:
 - a. Hacer líneas a lo largo de la tira (no iguales) y pintar cada espacio de un color diferente.
 - b. Pegar figuras geométricas de diferentes colores, pueden ser los triángulos que elaboraron anteriormente.
 - d. Hacer flores con papeles de colores y pegarlas.
6. Indique que adornen sus separadores como ellos deseen.
7. Muestre todos los trabajos terminados.
Algunos ejemplos:

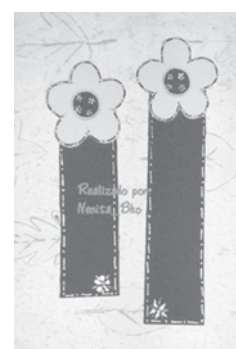
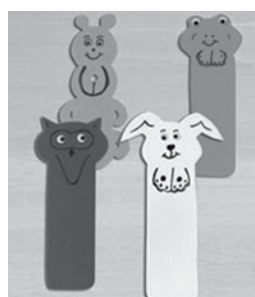

8. Escriba algún pensamiento en el separador "El libro es mi amigo".

Rompecabezas: "Tipos de libros"

Anexo

3

Objetivo

Identificar los tipos de libros según el tema.

Materiales

- Tarjetas de cartulina
- Tijeras
- Lápiz
- Bolsa o cajita

Procedimiento

1. Anote una relación de tipos de libros que los niños encontrarán en la biblioteca:

- a. Cuentos
- b. Ciencias
- c. Historias
- d. Lectura
- e. Entretenimiento: juegos, adivinanzas

Esta es una clasificación sugerida, proponga una de acuerdo a lo que hay.

2. Escriba estos títulos en las tarjetas de cartulina.

3. Recorte cada nombre en cuatro partes, ya que se quieren conformar grupos de cuatro integrantes.

Recuerde que cada niño debe coger una pieza, si hay uno o dos niños más, algún nombre se podrá cortar en cinco partes, y si hay menos niños algún nombre solo se cortará en tres partes.

4. Coloque las partes en una caja o bolsa.

5. Reparta las piezas entre los niños, quienes cogerán una al azar.

6. Indique que busquen a otros niños para formar el rompecabezas.

7. Oriente para que se organicen en grupos los que ya tienen el rompecabezas formado.

8. Comparta los nombres que tiene cada grupo.

9. Reparta la ficha de trabajo en concordancia con el nombre formado, es decir el grupo que tiene el rompecabezas que dice cuentos, recibirá la ficha para revisar los libros de cuentos que se encuentren en la biblioteca del colegio.



CUENTOS



CIENCIAS



HISTORIA



LECTURA



ENTRETENIMIENTO

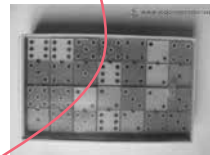

"Fichas de biblioteca"

Anexo

4



LIBROS DE CUENTOS

N°	TÍTULO	AUTOR	ESTADO DEL LIBRO
01			
02			
03			
04			
05			
06			
07			
08			
09			
10			

"Fichas de biblioteca"



LIBROS DE CIENCIAS

Nº	TÍTULO	AUTOR	ESTADO DEL LIBRO
01			
02			
03			
04			
05			
06			
07			
08			
09			
10			

"Fichas de biblioteca"



LIBROS DE HISTORIA

Nº	TÍTULO	AUTOR	ESTADO DEL LIBRO
01			
02			
03			
04			
05			
06			
07			
08			
09			
10			

"Fichas de biblioteca"



LIBROS DE LECTURA

Nº	TÍTULO	AUTOR	ESTADO DEL LIBRO
01			
02			
03			
04			
05			
06			
07			
08			
09			
10			

"Fichas de biblioteca"



ENTRETENIMIENTO

Nº	TÍTULO	AUTOR	ESTADO DEL LIBRO
01			
02			
03			
04			
05			
06			
07			
08			
09			
10			

"Clasificamos los libros de la biblioteca del aula"**Materiales**

- Medio pliego de cartulina dúplex
- Un pliego de papel de lustre de los colores: rojo, verde, azul, amarillo, rosado
- Tijeras
- Goma, cinta adhesiva
- Hojas de papel bond
- Plumón negro grueso
- Regla, lápiz, borrador
- Números de calendario (5 juegos)

Procedimiento

1. Converse con los niños sobre la necesidad de clasificar los libros inventariados con un código que agilice su ubicación.
2. Sugiera el uso de colores para representar cada tipo de libros.
3. Decida por votación el color que le corresponderá a cada grupo, podría ser:
 - a. ROJO cuentos
 - b. VERDE ciencias
 - c. AZUL historia
 - d. AMARILLO lectura
 - e. ROSADO entretenimiento
4. Eleja algún elemento familiar para los niños y que pueda llevar los diferentes colores seleccionados. Por ejemplo, si se elige un gusano se le hará el cuerpo con círculos de los colores seleccionados (calcular el tamaño para que alcancen todos). También se puede dibujar una flor, cada pétalo de un color.

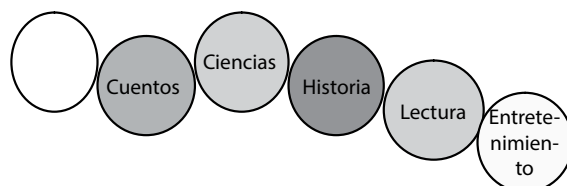

5. Prepare letreros con los nombres de los tipos de libros clasificados y colocalos dentro de cada círculo.
6. Este cuadro leyenda de los libros debe ser visible para todos por ello se hace de tamaño grande y se coloca en un lugar cercano a la biblioteca.
7. Recorte luego tiras de papel de lustre de los colores seleccionados de 7 x 3, para colocarlas en el lomo del libro.
8. Recorte los números de una hoja de almanaque.
9. Pegue los números al centro de cada tira.
10. Coloque la tira numerada en el lomo de cada libro con cinta adhesiva.

NOTA: el tutor organizará a los niños para que ellos realicen todo el proceso sugerido, los equipos que inventariaron los libros son los que colocan las tiras numeradas. La numeración puede ser según orden alfabético.

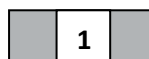
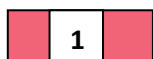

"ORGANIZAMOS NUESTRA BIBLIOTECA DEL AULA"

SEMANA N° 14: Organizamos la biblioteca de nuestra aula	
Capacidades	Indicadores
Comunicación: Lee textos en diferentes formatos.	Selecciona textos teniendo en cuenta su estructura y tema.
Matemática: Interpreta y representa relaciones entre datos numéricos en gráfico de barras en cuadrículas.	Explica la información representada en diferentes esquemas de clasificación.
Personal Social: Expresa sus intereses, preferencias, sentimientos y emociones para organizar la biblioteca de su aula.	Acondiciona muebles y espacio para la biblioteca del aula.

Propósito de la semana: Organizar la biblioteca del aula, disponiendo los libros clasificados en estantes o cajas rotuladas que se preparan en función a los libros que se tiene.

Contenidos

COMUNICACIÓN	MATEMÁTICA	PERSONAL SOCIAL
Tipos de textos según sus partes y estructura.	Gráficos de barras con datos simples.	Organización de una biblioteca.

Procedimiento	Materiales y recursos
<p>Día 1:</p> <ul style="list-style-type: none"> • <i>Trabajan sus tareas escolares con la orientación del profesor.</i> • Recuerdan que tipos de libros han identificado en la clasificación realizada: <ul style="list-style-type: none"> – Cuentos – Libros de ciencias – Libros de historia – Libros de lectura – Libros de entretenimiento – Otros • Reconocen qué color identifica a cada tipo de libros. • Indica que es necesario poner en tarjetas los datos más importantes de cada libro, para poder ubicarlo con facilidad; estas tarjetas se llaman "fichas" y se guardan clasificadas en una caja que se llama fichero. Existe en todas las bibliotecas. • Se organizan para preparar las fichas de los libros, se forman los mismos grupos que clasificaron los libros. (Anexo 1). • Preparan las fichas para cada libro de su lista. • Piensan en un plato de comida que les gusta y le preguntan a su mamá qué se necesita para prepararlo y cómo se hace, anotan en una hoja y lo llevan al día siguiente. 	<ul style="list-style-type: none"> – Cuaderno, lápiz <ul style="list-style-type: none"> • Anexo 1: "Hacemos las fichas de los libros y un fichero" • Ficha fotocopiable (una por niño)



<p>Día 2:</p> <ul style="list-style-type: none"> • <i>Trabajan sus tareas escolares con la orientación del profesor.</i> • Responden: <ul style="list-style-type: none"> – ¿Hemos clasificado todos los libros? – ¿Existe en la biblioteca, otros textos? ¿Cuáles por ejemplo? ¿Quién los escribió? • Recuerde con ellos que escribieron: Adivinanzas y que leyeron una ficha técnica que las pusieron en la biblioteca del aula; también están los libros que ellos prepararon "Mi libro familiar" "Mi libro de vacaciones". • Escuchan que es necesario escribir más fichas técnicas para colocarlas en la biblioteca. • Escriben distintas fichas técnicas sobre la. (Anexo 2). 	<ul style="list-style-type: none"> – Cuaderno, lápiz • Anexo 2: "Escribimos fichas técnicas"
<p>Día 3:</p> <ul style="list-style-type: none"> • <i>Trabajan sus tareas escolares con la orientación del profesor.</i> • Observan el espacio destinado a la biblioteca del aula. • Comentan que este espacio debe estar ordenado para ubicar los libros con facilidad y tenerlos al alcance a la hora de consultarlos. • Acondicionan, forran o adornan y rotulan las cajas para guardar los textos clasificados y los libros creados. (Anexo 3). 	<ul style="list-style-type: none"> – Cuaderno, lápiz • Anexo 3: "Cajas organizadoras para los libros"
<p>Día 4:</p> <ul style="list-style-type: none"> • <i>Trabajan sus tareas escolares con la orientación del profesor.</i> • Responden las preguntas e identifican el proceso seguido para preparar un gráfico de barras. • Elaboran un gráfico de barras sobre la clasificación de los libros de la biblioteca del aula. (Anexo 4). 	<ul style="list-style-type: none"> – Cuaderno, lápiz • Anexo 4: "Gráfico de barras"
<p>Día 5:</p> <ul style="list-style-type: none"> • <i>Trabajan sus tareas escolares con la orientación del profesor.</i> • Comentan sobre la organización de la biblioteca de aula y qué cuidados debemos tener para la buena conservación de los libros. • Se comprometen a usar los libros con mayor frecuencia. • Juegan "Bingo lector". (Anexo 5). • Comentan: <ul style="list-style-type: none"> – ¿Qué les pareció el juego? – ¿Cómo se sintieron? – ¿Qué actitudes de tu compañero te parecen correctas? ¿Y cuáles no? 	<ul style="list-style-type: none"> – Cuaderno, lápiz • Anexo 5: "Bingo lector" • Hoja fotocopiable

Hacemos las fichas de los libros y un fichero

Objetivo

Organizar los datos relevantes de un libro a través de fichas y ficheros.

Materiales

- Tarjetas de cartulina A5 (mitad de A4)
- Colores o crayolas
- Lápiz, borrador, regla
- Cartulina dúplex
- Goma
- Papeles de colores (retazos para adornar)

Procedimiento

1. Distribuya una ficha bibliográfica a cada niño.
2. Revise con ellos el llenado de datos, haciendo un ejemplo todos juntos:
 - a. Autor
 - b. Título
 - c. Editorial
 - d. País / ciudad
 - e. Año de edición
 - f. Número de páginas
3. Indique además que la franja superior se debe pintar con el color seleccionado para la clasificación teniendo en cuenta el tipo de texto; ver el "Gusano clasificador", por ejemplo: rojo para los cuentos, verde para los libros de ciencias, etc.
4. Señale que las fichas se numeran en la esquina superior derecha, se coloca el mismo número que se puso en el libro.
5. Oriente a cada grupo en el llenado de las fichas.
6. Arme el fichero:
 - a. Cortar el molde en la cartulina dúplex 46 x 23.
 - b. Marcar bien las líneas.
 - c. Doblar por las líneas.

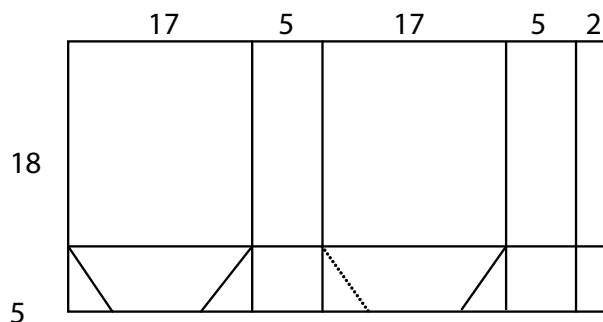

- d. Pegar la pestaña de 2 cm. al interior del lado de 17
 - e. Doblar la base por las líneas marcadas y pegar
7. Adornen el fichero con retazos de papeles de color y poner el nombre:

FICHERO

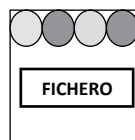

AUTOR:

.....

TÍTULO:

EDITORIAL:

PAÍS:

CIUDAD:

AÑO DE EDICIÓN:

NÚMERO DE PÁGINAS:.....

AUTOR:

.....

TÍTULO:

EDITORIAL:

PAÍS:

CIUDAD:

AÑO DE EDICIÓN:

NÚMERO DE PÁGINAS:.....

"Escribimos fichas técnicas"

Anexo
2

Objetivo

Identificar y ordenar información relevante de un libro.

Las fichas técnicas son textos informativos que leemos para preparar o elaborar algo. Entre ellas tenemos: recetas, fichas de elaboración, reglas de juego.

El que lee la ficha debe ser capaz de realizar lo que se indica siguiendo el proceso sugerido; por eso es importante redactar con claridad y precisión.

Materiales

- Un papelógrafo
- Una hoja de papel o el cuaderno
- Tarjetas de cartulina A4
- Lápiz, borrador, regla, cinta adhesiva
- Colores o crayolas

Procedimiento

1. Dibuje la estructura de una ficha técnica en el papelógrafo y colóquelo al centro de la pizarra para que los niños guíen su escritura.

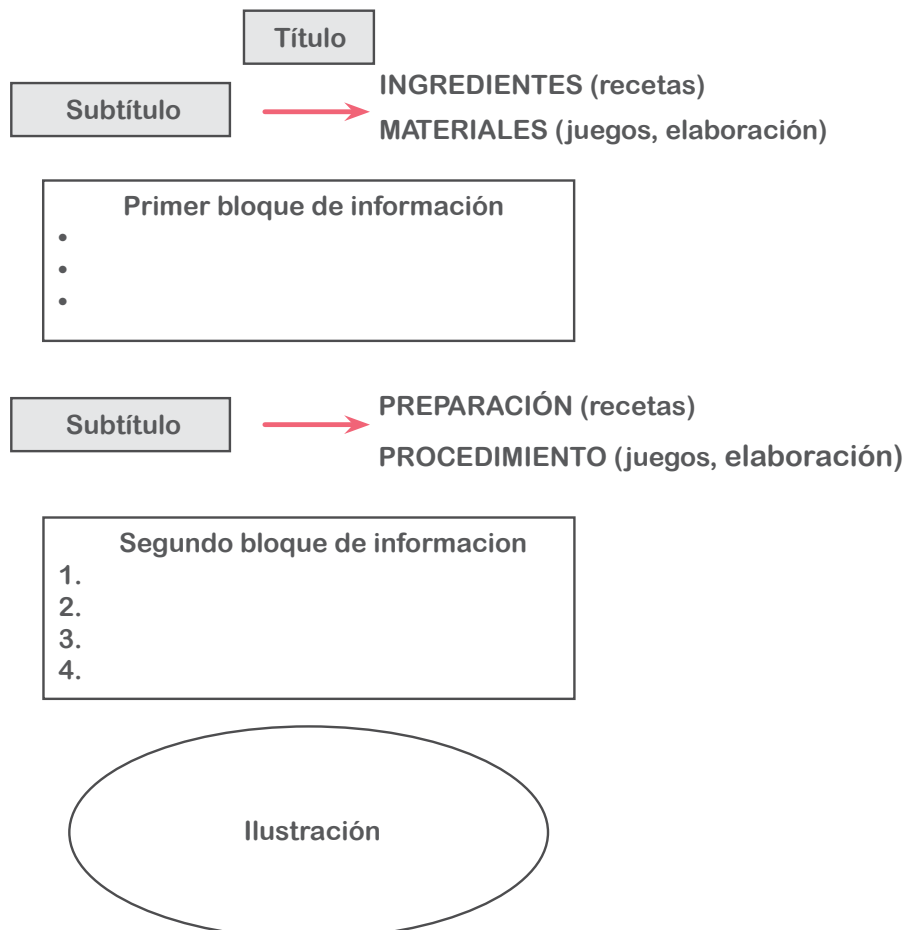

1. Revise con los niños la estructura empezando por el TÍTULO, que indica el nombre de la receta, juego o material que se quiere elaborar.
2. Indique luego viene el primer subtítulo, colocamos "INGREDIENTES", cuando se refiere a una receta; y "MATERIALES", cuando se trata de una ficha de elaboración o de un juego.
3. Escriba a continuación, en el "PRIMER BLOQUE DE INFORMACIÓN", las cantidades de ingredientes o materiales que se requieren, se anotan después de cada punto, ejemplo:
 - 2 cucharadas de azúcar
 - 4 naranjas
 - 1 metro de tela
 - 2 baldes
4. Coloque en el segundo subtítulo "PREPARACIÓN", cuando se refiere a una receta y "PROCEDIMIENTO" cuando se trata de una ficha de elaboración o de un juego.
5. Escriba a continuación en el "SEGUNDO BLOQUE DE INFORMACIÓN", las acciones que se deben realizar para hacer la receta, la ficha de elaboración o juego; estas indicaciones siempre empiezan con un verbo y se escriben de manera ordenada, es decir, lo que se debe hacer primero va en el número 1, lo que continúa en el número 2 y así sucesivamente. Ejemplo:

1.- Pelar las naranjas	1.- Preparar las témperas
2.- Cortarlas en trozos pequeños	2.- colocarlas en recipientes
6. Observe que al final de la ficha se coloca una ilustración del producto terminado, así debe quedarle al que prepare la receta o realice la ficha de elaboración; en el caso de un juego no hay producto terminado, pero se puede ilustrar los materiales que se emplean y también los pasos del procedimiento se pueden apoyar con gráficos.
7. Oriente a los niños para que escriban una ficha técnica de cualquier tipo.
8. Presente los trabajos terminados al grupo.
9. Coloquelos en la biblioteca del aula en la sección "Fichas Técnicas".

Ejemplo

Receta de Manjar Blanco

Ingredientes

- 2 Litros de leche fresca
- 1,5 Kg de azúcar

Preparación

1. Hervir la leche con el azúcar a fuego muy lento dando vueltas de vez en cuando con una cuchara de madera.
2. Seguir moviendo hasta obtener el espesor deseado.
3. Agregar, si se desea, un poco de vainilla o de canela.

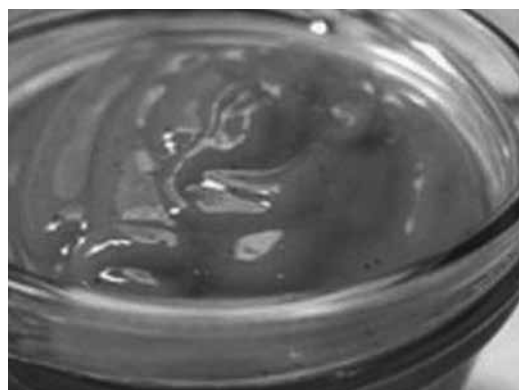

"Cajas organizadoras para los libros"

Anexo

3

Objetivo

Elaborar cajas organizadores de libros para clasificarlos y ordena su uso.

Materiales

- Cajas de cartón de diferentes tamaños
- Cartón
- Tijeras
- Regla, lápiz, borrador
- Tiras de cartulina
- Plumones gruesos
- Goma
- Retazos de papeles de color
- Papel kraft o papel de regalo (opción a)

Procedimiento

1. Identifique con los niños cuál puede ser la mejor organización del espacio es asignado para la biblioteca del aula, si hay espacio suficiente se puede armar con las cajas un mueble que se colocará pegado a la pared, al alcance de los niños. El modelo siguiente sugiere como hacerlo:



2. Si se tiene una mesa sobre la que se pondrán las cajas con los libros, hay varias opciones:
 - a. Buscar cajas iguales, no muy anchas que se pegan una a continuación de la otra y luego se forra todo junto con papel de regalo o con papel kraft que luego los niños puede adornar con papeles de colores o pintar con témperas.
 - b. Otra posibilidad es cortar una caja grande por la mitad, Luego buscar cartones y fijarlos al interior a manera de separadores, estos formarán secciones en cada una de las cuales se coloca un grupo de libros. Las tapas se recortan y los libros sobresalen para su rápida identificación.

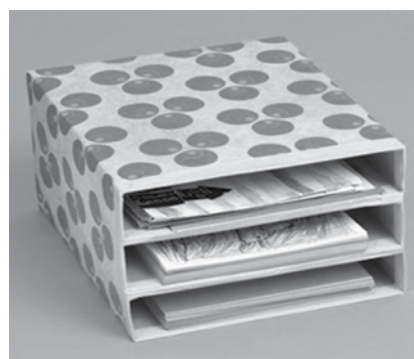

- c. Corte cajas, fórrelas y decórelas con motivos apropiados para los niños, casi siempre los favoritos son los animales, es necesario tener en cuenta que los libros, van parados, uno a continuación del otro, para tener en cuenta la altura de la caja que se seleccione. Algunos ejemplos ayudarán a preparar las propias:



- d. Las cajas, además de estar sobre una mesa, pueden colocarse sobre parantes preparados para tal fin, deben ser de tamaño adecuado para que los niños puedan sacar los libros con facilidad.



3. Otra alternativa que se sugiere es la de "Libros tendidos", para ello se debe tener en cuenta que el libro sea delgado. Esta forma es apropiada para trabajos de una o pocas hojas, como es el caso de las fichas técnicas, adivinanzas, canciones, etc.



Se necesita un cordel, que se tiende de un lado al otro de una pared del aula, a la que se sujeta con clavos, tener en cuenta la altura, ya que debe estar al alcance de los niños.

Los textos se "cuelgan" en el cordel con ganchos de ropa.

4. Finalmente cuando ya los libros están organizados en las cajas, ambiente el espacio con carteles apropiados como los que a continuación se sugieren:



El tutor previamente a la realización de esta sesión, debe conseguir las cajas y los materiales necesarios para su decoración.

Debe además planificar la participación de los niños, por lo que definirá las tareas que deben realizar: un grupo se puede encargar de cortar las cajas, otro de forrarlas y otro de preparar su decoración; o puede optar por organizarlos en equipos y que cada uno haga todo el proceso de adecuación de una o dos cajas. Las cajas deben estar rotuladas según tipos de libros, los letreros se preparan en tiras de cartulina en las que escriben los nombres de los tipos de textos, empleando plumones gruesos.

Es de suma importancia que los niños participen en el arreglo y organización de su biblioteca de aula, sentirán más entusiasmo y deseo de utilizarla y de leer los libros que tiene.

Anexo
4

"Gráfico de barras"

Objetivo

Elaborar un gráfico de barras para representar la cantidad de los libros según su tipo.

Materiales

- Papel cuadriculado
- Colores o crayolas
- Regla, lápiz, borrador
- Papelógrafo
- Plumones gruesos
- Cinta adhesiva

Procedimiento

1. Converse con los niños y recordar cómo se elabora un gráfico de barras.
2. Prepare en el papelógrafo un cuadro con los datos informativos que se emplearán en el gráfico, en este caso los libros de la biblioteca, colocarlo al centro de la pizarra.
3. Una vez listo el cuadro se llena la información con los datos que se tiene en las fichas clasificatorias

Cuentos	Ciencias	Historia	Lectura	Entretenimiento	Fichas	Libro Familiar	Libro vacaciones
7	8	4	15	3	20	20	20

4. Los niños empiezan a construir el gráfico de barras cuando se tiene toda la información. Usan el papel cuadriculado.
5. Trazar la línea horizontal de base, en la que se colocarán los nombres de los libros que se va a representar
6. Trazar la línea vertical en la que se coloca la escala graduada, cada número se escribe en un cuadrado.

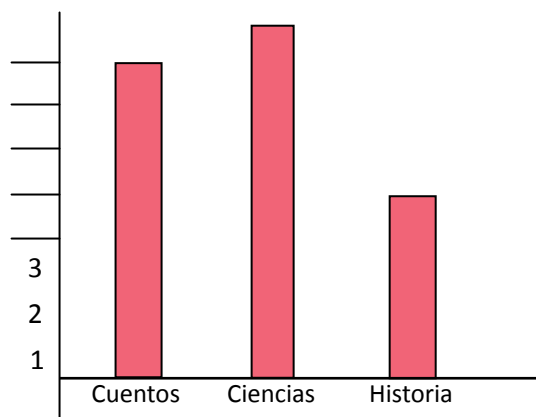

7. Colorear cada barra de un color diferente
8. Guíe la observación del gráfico y luego hacer preguntas relacionadas a la información graficada:
 - a. ¿Qué grupo de libros tiene mayor cantidad?
 - b. ¿Qué grupo de libros tiene menor cantidad?
 - c. ¿Cuántos libros de historia debemos conseguir para tener la misma cantidad que libros de ciencias?

Juego: "Bingo lector"

Anexo
5

Objetivo

Reconocer los tipos de textos.

Materiales

- Cartones de bingo de 18 x 24 cm. (se imprimen en una hoja A4)
- Juego de 45 tarjetas de 3 x 4 cm. para cada grupo de 3 jugadores
- Un juego de 45 tarjetas de 3 x 4 cm. para el tutor
- Cajitas o sobres para guardar las tarjetas

Procedimiento

1. Haga un listado de 45 opciones de acuerdo al tema que se quiere jugar, en este caso se trabajará con los libros de la biblioteca de aula y sus criterios de clasificación:

- | | | |
|----------------------------|------------------------|--------------------------|
| 1. Matemática 1 | 16. Comunicación 2 | 31. Personal Social 1 |
| 2. Tarjeta roja | 17. Cuentos | 32. Receta de galletas |
| 3. Ciencia y Ambiente 1 | 18. Tarjeta amarilla | 33. Matemática 2 |
| 4. Entretenimiento | 19. Personal social 2 | 34. Tarjeta azul |
| 5. Comunicación 1 | 20. Libros de lectura | 35. Ciencia y Ambiente 2 |
| 6. Tarjeta verde | 21. Libros de ciencias | 36. Tarjeta rosada |
| 7. Libros de historia | 22. Libro familiar | 37. Ficha técnica |
| 8. Libro de mis vacaciones | 23. Numerolandia | 38. Mi familia |
| 9. La familia escondida | 24. El agua es vida | 39. Adivinanzas |
| 10. | 25. | 40. |
| 11. | | |
| 12. | | |
| 13. | | |
| 14. | | |
| 15. | | |

Todos los espacios restantes se llenan con los títulos de los libros que se encuentran en la biblioteca del aula, también se añaden los colores añadidos para otras clasificaciones

2. Forme grupos con tres integrantes.
3. Entregue a cada grupo las 45 tarjetas en un sobre o cajita.
4. Extienda las tarjetas sobre la mesa, por el lado que no llevan nada escrito.
5. Inicie el juego:
 - a. Cada niño recibe un cartón y lo coloca sobre la mesa.
 - b. Cada niño escoge quince tarjetas y las coloca en cada uno de los casilleros vacíos del cartón, en el orden que desee.
 - c. El tutor coloca sus 45 tarjetas en una bolsa que no sea transparente e irá sacando tarjeta por tarjeta y las va leyendo, por ejemplo: Ciencia y Ambiente 2.
 - d. Los niños escuchan al tutor y buscan la tarjeta leída en su tablero, si la ubican le dan la vuelta en el mismo espacio.
 - e. El o los niños que volteen todas sus tarjetas con la última que leyó el tutor, dicen ¡BINGO!
6. El tutor puede ir leyendo las tarjetas y hacer preguntas sobre lo que ésta indica, por ejemplo lee "El Agua es vida", dirá, ¿qué tipo de texto es? ¿quién se acuerda de qué trata? ¿cuándo la cantamos?



BINGO

B	I	N	G	O

"SOMOS LECTORES Y ESCRITORES"

SEMANA N° 15: Compartimos nuestras lecturas	
Capacidades	Indicadores
Comunicación: Elige libremente textos de su interés y disfruta al leerlos.	Demuestra respeto por la elección y opinión de los demás.
Matemática: Disfruta al resolver juegos matemáticos.	Participa con entusiasmo en los juegos matemáticos que se le proponen.
Personal Social: Expresa su interés por diferentes tipos de lectura.	Organiza información de los libros que lee.

Propósito de la semana: Desarrollar actitudes que favorecen el hábito lector y la afición por la lectura, registrando la información en fichas elaboradas con esta intención.

Contenidos

COMUNICACIÓN	MATEMÁTICA	PERSONAL SOCIAL
Autonomía, criterios para elección de textos.	Estrategias para juegos matemáticos.	Fichero personal.

Procedimiento	Materiales y recursos
<p>Día 1:</p> <ul style="list-style-type: none"> • <i>Trabajan sus tareas escolares con la orientación del tutor.</i> • Responden preguntas sobre cálculo mental: $5+3$, $8-4$, $2+5+3$, $10-2-3$, etc. • Participan en el juego: "Ludocálculo". (Anexo 1). • Comentan: <ul style="list-style-type: none"> – ¿Qué les pareció el juego? – ¿Qué aprendieron? – ¿Cómo se sintieron? – ¿Qué fue difícil? 	<ul style="list-style-type: none"> • Anexo 1: "Ludocálculo" • Cuadro fotocopiable (un cuadro por estudiante)
<p>Día 2:</p> <ul style="list-style-type: none"> • <i>Trabajan sus tareas escolares con la orientación del tutor.</i> • Se acercan a la biblioteca del aula y seleccionan el libro o texto que desean leer. • Revisan el libro y llenan los datos en la ficha de lectura. (Anexo 2). • Comparten su trabajo. 	<ul style="list-style-type: none"> • Anexo 2: "Lectura en la biblioteca del aula"
<p>Día 3:</p> <ul style="list-style-type: none"> • <i>Trabajan sus tareas escolares con la orientación del tutor.</i> • Sacan el libro que eligieron ayer en la biblioteca de su aula. • Ubican las páginas que eligieron leer, desarrollan las actividades sugeridas en la ficha: "Comparto lo que leo". (Anexo 3). • Intercambia su ficha con otro compañero. • Ubican sus trabajos en el panel del aula. 	<ul style="list-style-type: none"> • Anexo 3: "Comparto lo que leo" • Ficha fotocopiable (una por estudiante)



Día 4:

- *Trabajan sus tareas escolares con la orientación del profesor.*
- Recuerdan el texto leído el día anterior, responden al tutor que les pregunta ¿Qué libro escogieron? ¿Qué leyeron?
- Anotan información referente a la lectura realizada en la ficha "Lo que voy leyendo". **(Anexo 4).**
- En el recuadro superior del lado derecho de la ficha se dibujan ellos o algún símbolo que escojan para identificarse (flor, estrella, sol, perrito...)
- Presentan sus trabajos y los guardan en una caja en la biblioteca del aula, y así van anotando lo que van leyendo posteriormente.

- Cuaderno, lápiz
- **Anexo 4:** "Lo que voy leyendo" (fotocopiable)

Día 5:

- *Trabajan sus tareas escolares con la orientación del profesor.*
- Forman grupos de cuatro con la dinámica: "Biblioteca". **(Anexo 5).**
- Participan en el juego "Casino Memoria". **(Anexo 6).**
- Comentan:
 - ¿Qué les pareció el juego?
 - ¿Quién ganó? ¿por qué ganó?
 - ¿Qué acordaron antes de empezar el juego?
 - ¿Cómo se comportaron durante el juego?
 - ¿Cómo debemos jugar con los amigos?

- Cuaderno, lápiz
- **Anexo 5:** Dinámica "Biblioteca"
- **Anexo 6:** Juego: "Casino Memoria"

Juego: "Ludocálculo"

Anexo

1

Objetivo

Propiciar el desarrollo del pensamiento lógico-matemático

Materiales

- Un tablero diagramado con 45 recuadros
- Tarjetitas de 4 x 2 con los números del 1 al 20
- Tijeras
- Plumones gruesos
- Cajita o bolsa para guardar los números
- Colores o crayolas
- Una hoja de papel o cuaderno

Procedimiento

1. Reparta a cada niño un tablero diagramado con 45 recuadros.
2. Indique que llenen los números del 1 al 9 indistintamente, cada número deben escribirlo "cinco veces", es decir escribir cinco veces el número 1, cinco veces el número 2 y así sucesivamente, recomendar que no estén uno a continuación del otro sino que los coloquen saltados:

5	8	3	7	4
9	1	8	6	9
3	2	6	1	5
6	3	2	8	1
9	4	6	9	7
5	1	7	4	2
3	5	4	2	8
7	2	1	8	6
4	9	5	7	3

3. Revise que cada niño tenga el tablero completo y un color o crayola para iniciar el juego:
 - a. El tutor coloca los números del 1 al 20 en una bolsa que no sea transparente.
 - b. Antes de iniciar hace uno o dos ejemplos con todos, saca un número de la bolsa, salió el "15", los niños buscan en su tablero qué combinaciones de números pueden realizar en forma horizontal, vertical o diagonal, que den como resultado "15", cuando la encuentran la encierran con el color.

5	8	3	7	4
9	1	8	6	9
3	2	6	1	5
6	3	2	8	1
9	4	6	9	7
5	1	7	4	2
3	5	4	2	8
7	2	1	8	6
4	9	5	7	3

- $1 + 8 + 6 = 15$
- $5 + 1 + 7 + 2 = 15$
- $9 - 4 + 2 + 8 = 15$

- c. Como se puede apreciar, hay varias combinaciones posibles que dan como resultado "15", el niño selecciona una, cuando verifica que la respuesta es correcta, la anota en su cuaderno o en la hoja de papel.
 - d. Se continúa con tres o cuatro ejercicios más.
4. Como se ha podido observar en este caso no hay restricciones en la cantidad de números que se incorporan a las operaciones para encontrar la respuesta.
 5. Cuando se adquiere mayor práctica en el desarrollo del juego, se puede encontrar la respuesta empleando sólo tres números.
 6. Guarde los tableros para usarlos en otras oportunidades.



Anexo 2

"Lectura en la biblioteca del aula"

Objetivo

Propicia y organiza la lectura en el aula.

Es importante recordar que la lectura no debe ser una actividad que se realiza por obligación, sino una actividad de disfrute en la que los niños y niñas puedan acceder a la biblioteca y elegir libremente el libro les gustaría leer.

El tutor debe favorecer un clima tranquilo y motivador, sin condicionamientos rígidos en relación a la lectura de los libros de la biblioteca.

Se requiere para tener acceso fácil a los libros, que los niños y niñas conozcan cómo está organizada la biblioteca, cómo pueden encontrar el libro que quieren, conocer los códigos, la forma de identificarlos, cómo pueden usar el fichero. Todos estos aprendizajes no se lograrán en una sesión, por el contrario debe ser un proceso de orientación permanente.

Materiales

- Libros de la biblioteca del aula
- Fichero
- Gusano lector (clasificador de libros)
- Ficha de lectura (hoja de papel A5)

Procedimiento

1. Oriente a los niños para que, de manera ordenada, ubiquen en el fichero el libro o texto que le gustaría leer. Asesorar en forma permanente.
2. Ubique el libro seleccionado en la caja correspondiente y retirarlo.
3. Escoja el lugar en el que se hará la lectura, puede ser dentro o fuera del aula. Acondicionar un lugar cómodo y atractivo.
4. Los estudiantes tienen a la mano la ficha de lectura para su llenado.



El libro que me gusta

Fecha:

TÍTULO:

.....

AUTOR:

CÓDIGO:

Lo que escogí leer:

.....

Página:

Tiene dibujos:

Tamaño de la letra:

→ Anotar el acordado, por ejemplo: rojo 4 (según ficha clasificatoria)

5. Revisan el libro e identifican los datos solicitados, escribir la ficha de lectura.
6. Comparten el trabajo en un plenario.

Como es un primer acercamiento a la lectura por elección, la ficha no debe ser recargada en datos, se llenarán aspectos externos y el título del capítulo o información que se ha escogido para leer, en un segundo momento, en otra ficha se pedirá información más detallada sobre el

El libro que me gusta



Mi nombre es:.....

Elegí el libro:.....

TÍTULO:.....

AUTOR:

CÓDIGO:.....

Lo que escogí leer en el libro:

.....

porque:.....

.....

Está en la página:.....

Tiene dibujos de

El tamaño de la letra es

Fecha:.....

El libro que me gusta



Mi nombre es:.....

Elegí el libro:.....

TÍTULO:.....

AUTOR:

CÓDIGO:.....

Lo que escogí leer en el libro:

.....

porque:.....

.....

Está en la página:.....

Tiene dibujos de

El tamaño de la letra es

Fecha:.....

"Comparto lo que leo"

Objetivo

Elegir textos de su interés que motiven su lectura.

Partimos de la concepción que leer es atribuir directamente un sentido al lenguaje escrito a partir de una expectativa real en una verdadera situación de vida, tal como lo sostiene Josette Jolibert.

Kenneth Goodman nos dice: "leer es buscar significado y el lector debe tener un propósito para buscar significado en el texto. Toda lectura es interpretación y lo que el lector es capaz de comprender y de aprender a través de la lectura depende de lo que el lector conoce y cree antes de la lectura".

Lo que Goodman nos manifiesta es que habrán diferentes niveles de comprensión en tanto ésta se relaciona con el conocimiento que el niño tiene, de allí que los estímulos culturales deben ser frecuentes y variados.

Procedimiento

1. El estudiante escoge un libro que le guste para compartirlo.
2. Cuando el niño ha seleccionado un libro para leer, es posible que haya sido atraído por el colorido de sus páginas, porque tiene muchos dibujos, porque las letras son grandes y un poco más grandes porque tiene un tema que le interesa, sobre el cuál quiere saber más.
3. El lugar donde lea debe ser tranquilo. Puede ubicarse en algún lugar del espacio que considere especial y en el que se sienta cómodo; en ningún momento dirá "lean que les voy a preguntar" esto sólo hará que el niño sienta ansiedad y no pueda disfrutar de la lectura.
4. Es importante que al finalizar su lectura, el estudiante pueda repensar en el contenido de lo leído, es posible que relacione con otros textos que leyó anteriormente y que vinculan algunas ideas. Hay que proporcionarle al niño el espacio para que comente con alguien cercano sus impresiones sobre lo leído, lo que ha aprendido en la lectura, los sentimientos que ha generado en él: lo aburrió, lo divirtió, lo emocionó, etc.
5. Se le entrega la ficha una vez que el niño haya concluido la lectura, si es necesario puede releer para tener mayores argumentos para sus respuestas, no intenta respuestas textuales por el contrario anima a los comentarios y opiniones a compartir con otros.
6. Leer la ficha, se aclara si es necesario y se atiende las preguntas de los niños, finalmente monitorea y asesora el llenado de las respuestas.
7. En forma libre se pide a los estudiantes que deseen, compartir lo que leyeron y como se sintieron al hacer la actividad.



COMPARTO LO QUE LEO

Mi nombre es:.....

Les cuento que he leído:.....

Se encuentra en la página..... del libro.....

Cuando leía encontré algunas palabras que no sé qué significan y las anoté:



.....

Para mí estas son las ideas importantes:

También encontré algunos personajes

es



y

es



y

Con esta lectura aprendí

y

cuando terminé de leer me sentí

Anexo
4

"Lo que voy leyendo"

Mi nombre es:.....

Pertenezco al Grupo:.....

Ahora anoto lo que leo

Fecha	Texto leído	página	Libro

Mi nombre es:.....

Pertenezco al Grupo:.....

Ahora anoto lo que leo

Fecha	Texto leído	página	Libro

Dinámica: "Biblioteca"

Anexo
5

Objetivo

Relacionar elementos y formar grupos.

Indicaciones

- Tarjetas de cartulina de 6 x 3 (una para cada niño del grupo).
- Plumones delgados.

Procedimiento

1. Recorte las tarjetas con las dimensiones sugeridas una para cada niño del grupo.
2. Reparta las tarjetas en cuatro grupos iguales y escribir:

Cuentos

Libros de
Ciencias

Libros de
Historia

Libros de
Lectura

3. Ir al patio o jardín y distribuir a cada niño una tarjeta.
4. De las indicaciones para realizar la dinámica:
 - a. Primero verifica que todos sepan que tarjeta les tocó, entonces dirá: "levanten la mano los cuentos", "levanten la mano los libros de ciencias" y así hasta terminar de nombrar los cuatro grupos.
 - b. Luego dará consignas que solo deben ejecutar los que tienen la tarjeta que se menciona:
 - Todos los "cuentos" salten en un pie hasta contar cinco.
 - Todos los libros de lectura corran hasta la puerta del salón y regresen.
 - Todos los libros de lectura se arrodillan.
 - Todos los libros de historia aplauden.
 - c. Cuando dice "BIBLIOTECA" se sientan de cuatro, pero en el grupo no puede haber tarjetas repetidas, es decir habrá un cuento, un libro de ciencias, un libro de lectura y un libro de historia.
5. Repita el proceso tres o cuatro veces, la última "biblioteca" que se forme, será el grupo de niños que luego jugarán juntos.
6. Ingrese al aula y comentan ¿qué les pareció? ¿cómo formaron las bibliotecas? ¿qué no les gustó?



Juego: "Casino memoria"

Objetivo

- Desarrollar la observación, atención y memoria.
- Relacionar dibujos con su representación escrita.
- Afianzar la adquisición de la lecto-escritura.

Indicaciones

- 40 tarjetas de cartulina de un solo color de 7 x 10 (por grupo).
- Colores, crayolas.
- Plumones delgados.

Procedimiento

1. Recorte las tarjetas con las dimensiones sugeridas.
2. Haga con el aporte de los niños un listado de veinte palabras que ellos vienen incrementando en su vocabulario o palabras de uso frecuente que escriben con dificultad o palabras que las identifica en los textos que lee.
3. Identifique dibujos o figuras con los que se representará gráficamente cada una de las palabras de la lista elaborada.
4. Escriban las palabras en la parte central de la tarjeta con letra grande y legible, se puede emplear letra ligada, letra script o letra de imprenta:

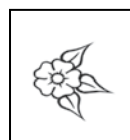
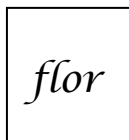

5. Hagan los dibujos correspondientes a las palabras escritas, también se puede pegar figuras que se recortan por el contorno. Cuidar que cada palabra tenga su dibujo.

Instrucciones para el juego:

1. Organice el espacio de juego para los grupos ya formados de cuatro integrantes.
2. Coloque sobre la mesa todas las cartas de manera ordenada, por el reverso (no se deben ver los nombres ni los dibujos).
3. Inicie el juego en cada grupo:
 - a. Regir para ver quién empieza.
 - b. El primer participante voltea dos cartas al azar, identifica el nombre y el dibujo.

Si las cartas que volteó se corresponden, recoge y las separa a un lado.



Si las cartas que volteó no se corresponden, las deja donde las encontró, volteadas.



- c. Así continúa la participación de los jugadores en el orden establecido, hasta que se acaben las cartas.
- d. Gana el jugador que recogió más tarjetas.

flor



PELOTA



lápiz

plátano



"SOMOS LECTORES Y ESCRITORES"

SEMANA N° 16: Escribimos diferentes textos	
Capacidades	Indicadores
Comunicación: Produce textos teniendo en cuenta los pasos necesarios para su construcción.	Escribe poesías y cuentos teniendo en cuenta su estructura.
Matemática: Representa figuras y formas geométricas.	Reconoce las características de las figuras geométricas.
Personal Social: Expresa su interés por redactar sus propios textos y compartirlos con sus compañeros y profesores.	Presenta los textos que ha escrito a sus compañeros y padres de familia.

Propósito de la semana: Ejercitarse en la escritura de textos sencillos como poesías y cuentos

Contenidos

COMUNICACIÓN	MATEMÁTICA	PERSONAL SOCIAL
Proceso de escritura de cuentos, y poesías.	Figuras geométricas.	Redacción de pequeños textos. Textos con gráficos.

Procedimiento	Materiales y recursos
<p>Día 1:</p> <ul style="list-style-type: none"> • <i>Trabajan sus tareas escolares con la orientación del profesor.</i> • Conversan sobre las figuras geométricas que conocen, el tutor las va mostrando (dibujadas en cartulina A-4) y haciendo preguntas para que los niños las reconozcan e identifiquen sus características: <ul style="list-style-type: none"> – ¿Qué componen las figuras geométricas? – ¿Cuántos lados tiene? – ¿Cómo se llama? • Escuchan al tutor que les indica que participarán en un juego que es sobre las figuras geométricas. • Forman grupos de tres, con las cartas de un casino (el tutor selecciona tres cartas de cada número, los niños sacan una carta al azar y buscan a los otros dos niños para formar su grupo). • Juegan "Cartas de familias". (Anexo 1). • Comentan: <ul style="list-style-type: none"> – ¿Qué les pareció el juego? – ¿Qué aprendieron? 	<ul style="list-style-type: none"> – Figuras geométricas, dibujadas en tarjetas de cartulina A4 • Anexo 1: "Cartas de familias" • Hojas forocopiabile
<p>Día 2:</p> <ul style="list-style-type: none"> • <i>Trabajan sus tareas escolares con la orientación del profesor.</i> • Forman grupos de cuatro con tarjetas que tienen diferentes figuras geométricas. • El tutor muestra las figuras geométricas de la clase anterior para recordar. • Crean un personaje empleando diferentes figuras geométricas (persona o animal). • Comparten sus creaciones en el grupo. 	



<ul style="list-style-type: none"> • Inventan con ellos un cuento. (Anexo 2). • Comparten su creación. • Colocan los trabajos en el panel del aula y luego en la biblioteca. 	<ul style="list-style-type: none"> • Anexo 2: Creación de un cuento: "Personajes con figuras geométricas"
<p>Día 3:</p> <ul style="list-style-type: none"> • <i>Trabajan sus tareas escolares con la orientación del profesor.</i> • Forman parejas al azar o por cercanía. • Crean un cuento con la técnica "Tarjetas seleccionadas". (Anexo 3). • Comparten sus trabajos. • Graban sus creaciones en un radiograbadora o celular. • Comentan: <ul style="list-style-type: none"> – ¿Les gustó ser autores de un cuento? – ¿Cómo se sintieron al escuchar su voz? – ¿A quién le contarían nuevamente su cuento? 	<ul style="list-style-type: none"> • Anexo 3: Creación de un cuento con la técnica "Tarjetas seleccionadas" <ul style="list-style-type: none"> – Radiograbadora – Cinta cassette
<p>Día 4:</p> <ul style="list-style-type: none"> • <i>Trabajan sus tareas escolares con la orientación del profesor.</i> • Leen poemas seleccionados. (Anexo 4). • Escogen un poema y lo escriben. • Presentan sus trabajos y comentan. • Organizan el mural de poemas. 	<ul style="list-style-type: none"> • Anexo 4: "Lectura y escritura de poemas"
<p>Día 5:</p> <ul style="list-style-type: none"> • <i>Trabajan sus tareas escolares con la orientación del profesor.</i> • Preparan un "Portalápices con poema". (Anexo 5). • Comparten sus trabajos. • Organizan una exposición para compartirla con otros grupos de niños. 	<ul style="list-style-type: none"> • Anexo 5: "Portalápices con poema"

Juego: "Cartas de familias"

Anexo

1

Objetivos

Identificar cantidades.

Desarrollar agilidad mental en la resolución de operaciones de adición y sustracción.

Materiales

- 36 tarjetas de cartulina de 5 x 8 (modelo adjunto)
- Caja o bolsa para guardar las tarjetas

Procedimiento

1. Conforme grupos de tres participantes.
2. Prepare un juego de tarjetas (36) para cada grupo según el modelo.

Instrucciones para el juego

1. Los niños rigen para identificar el orden de los niños en el juego.
2. Coloque a los niños de acuerdo al orden de participación: el 1, a su lado el 2 y a su lado el 3.
3. Reparten las tarjetas, el jugador número 1 reparte seis tarjetas a cada niño, el resto de cartas se ponen sobre la mesa a manera de "mazo" (una sobre otra).
4. Forme las seis cartas de la misma familia, los niños después de mirar sus cartas y ver cuántas tienen de cada familia, deben optar por formar una. Por ejemplo si tiene tres cartas con triángulos, le convendrá formar la "familia de los triángulos"; para ello en su turno roban una carta del "mazo" y tiran una carta que no les sirve sobre la mesa, el niño número 2 a su turno mira las cartas de la mesa, si alguna le sirve la recoge y tira una carta que no necesita o en caso contrario roba una del "mazo".
5. Se debe indicar a los niños que siempre deben tener en su mano solo seis cartas, si tienen más es porque han robado una carta y no han tirado otra.
6. Gana el jugador que junta primero las cartas del 1 al 6 de la misma familia.

Variante del juego

Terminado el juego, el tutor indica que cada niño coja las seis cartas de una misma familia y las coloque sobre la mesa descubiertas, él debe mirar las figuras. Como en el grupo hay tres niños, sobrarán tres familias de figuras, luego que cada uno escoja una; se colocan a un lado.

El tutor hará preguntas, que los niños irán respondiendo usando las cartas:

- Busquen dos cartas que sumadas den 10.
- Busquen dos cartas que restadas den 2.
- Ordenen las cartas de mayor a menor.
- Busquen tres cartas que sumadas den 7.

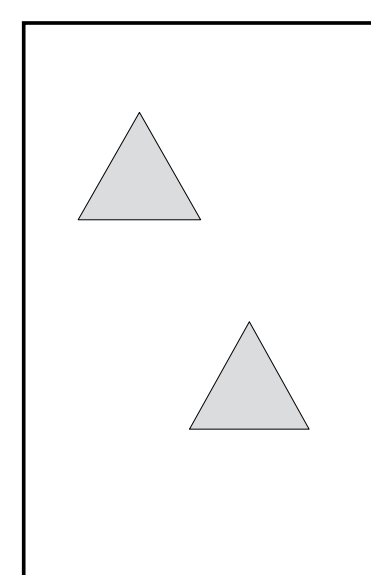
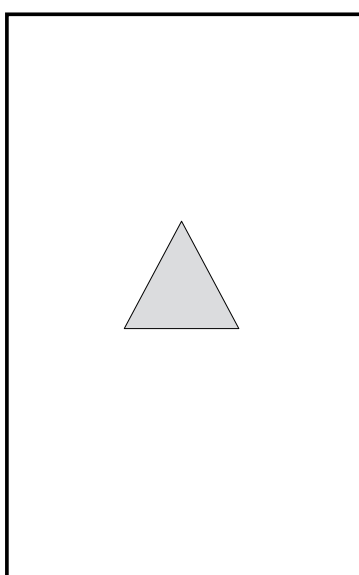
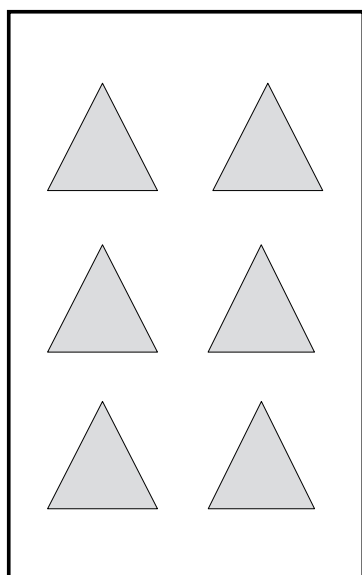
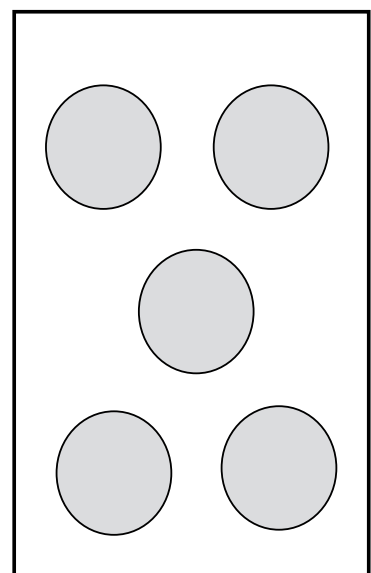
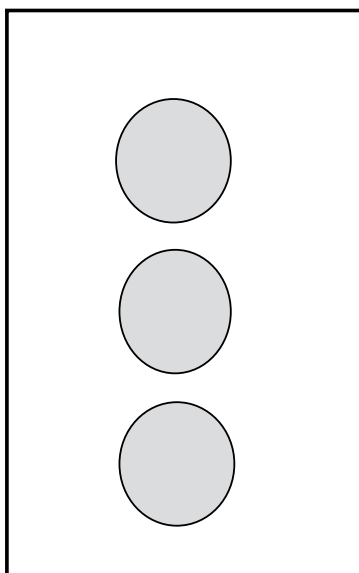
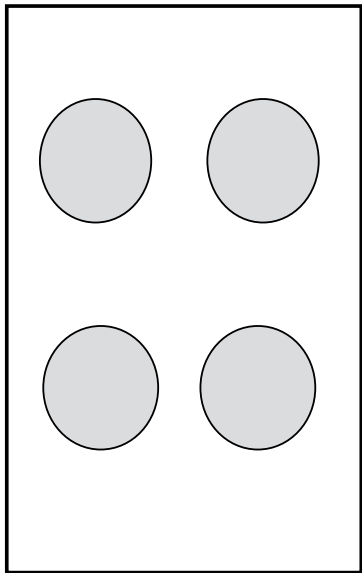
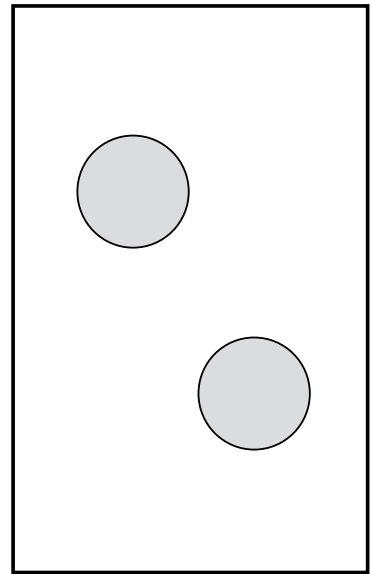
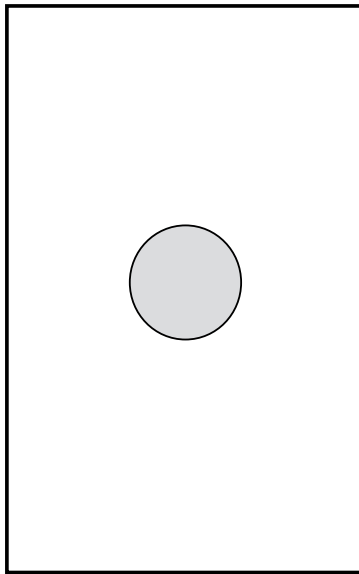
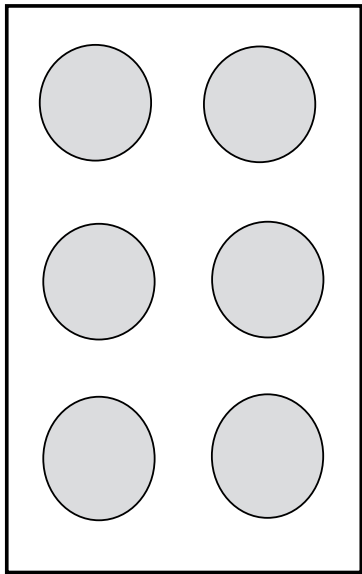

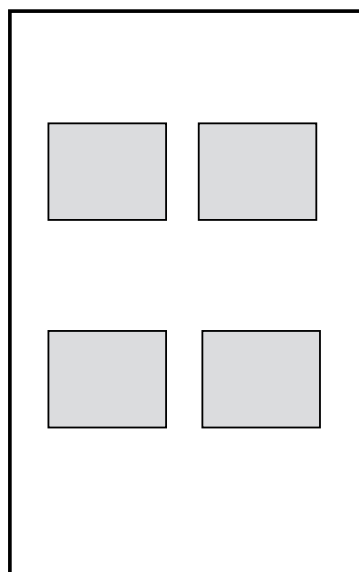
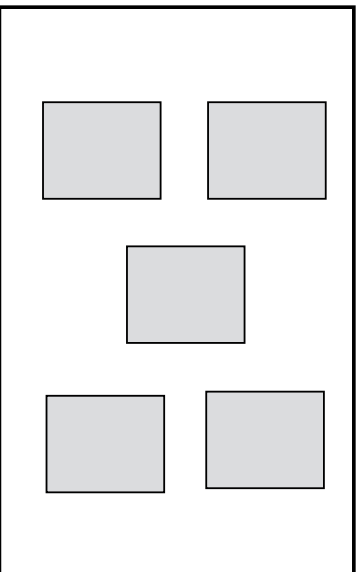
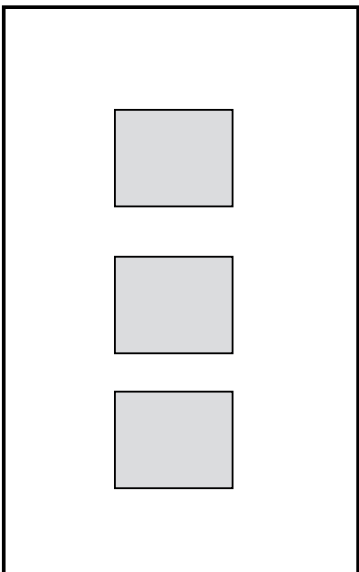
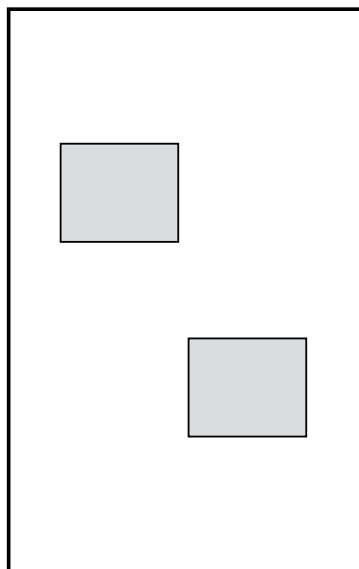
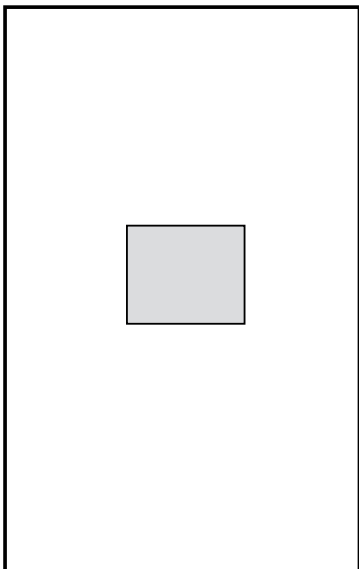
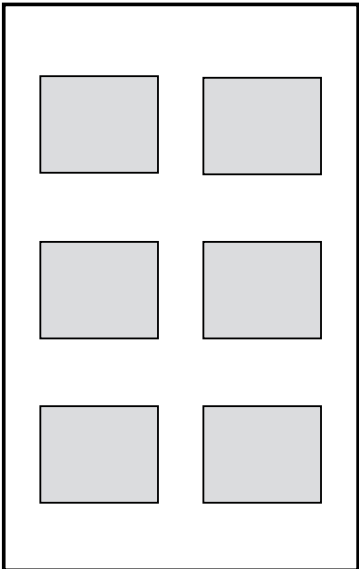
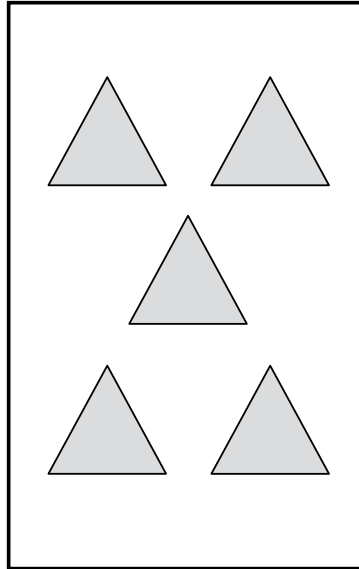
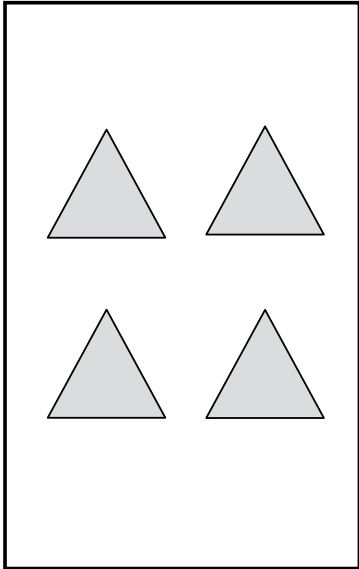
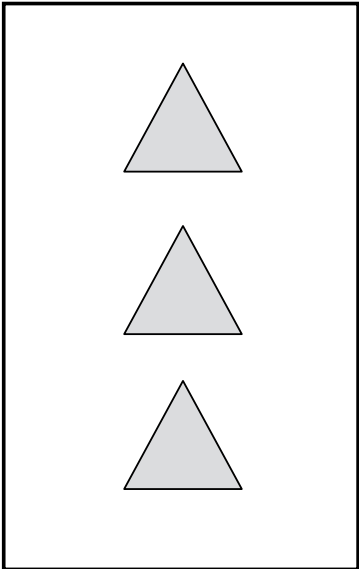

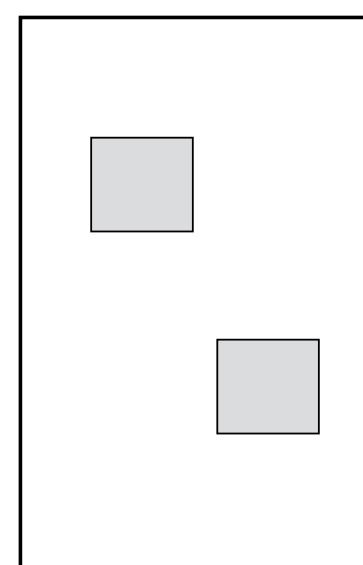
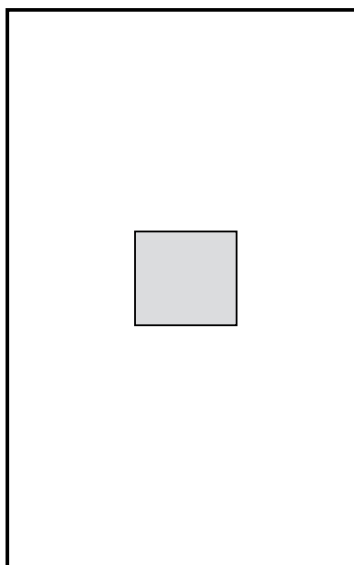
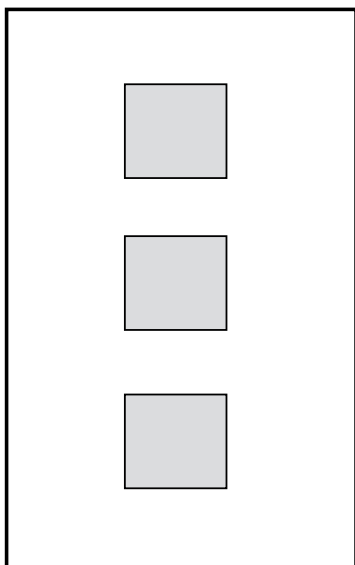
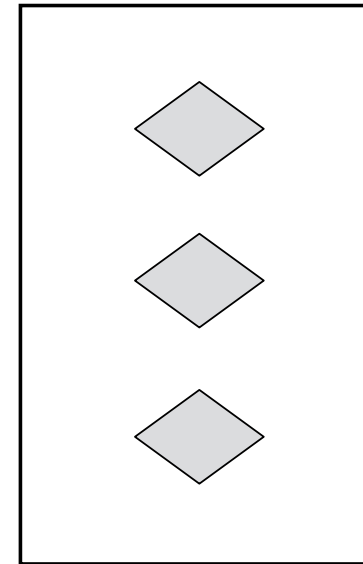
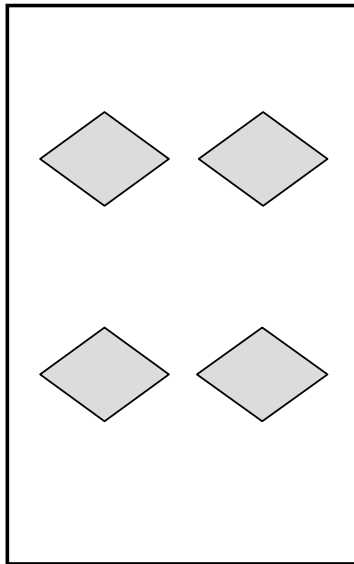
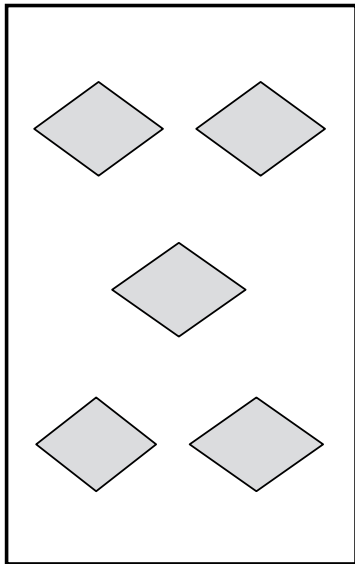
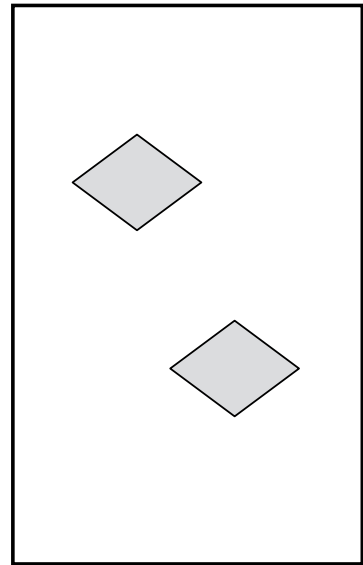
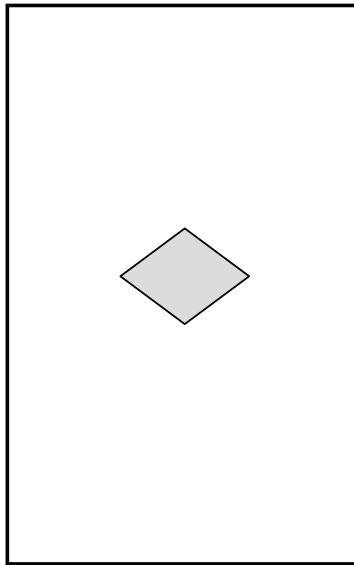
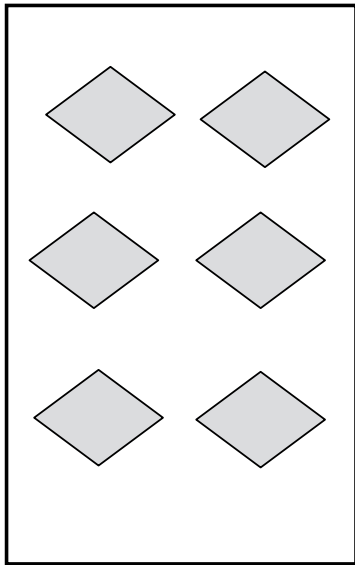

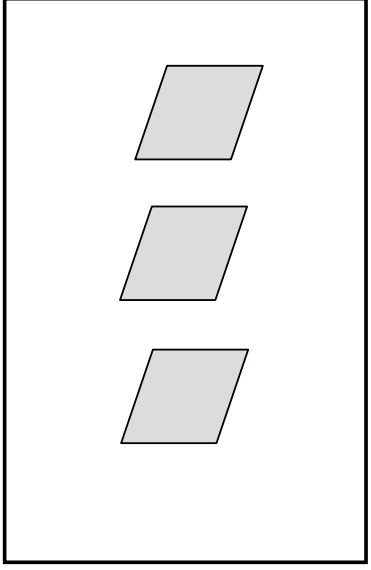
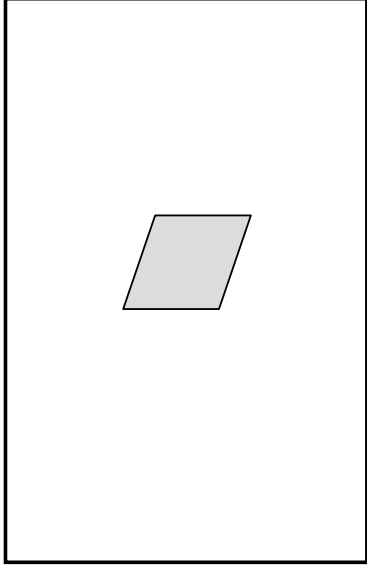
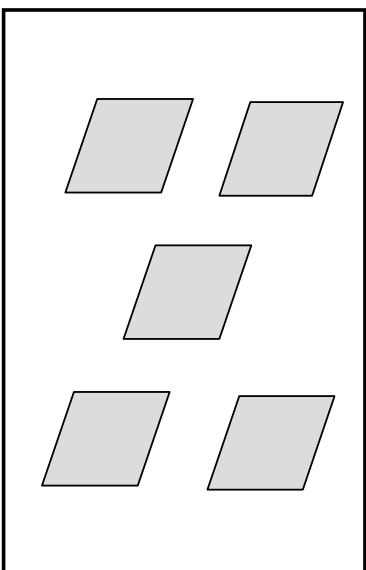
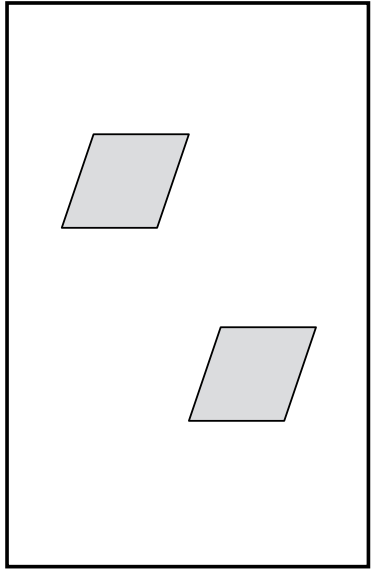
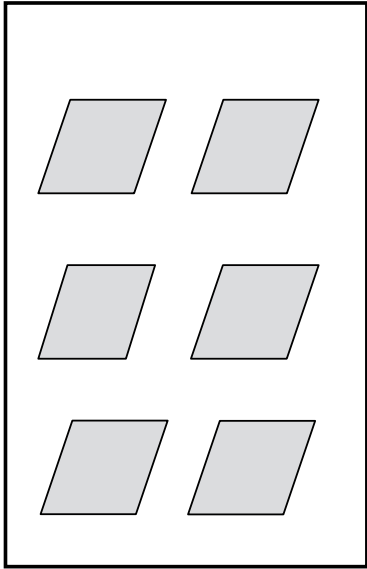
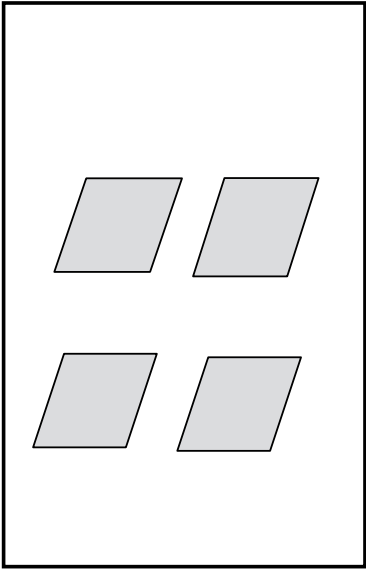
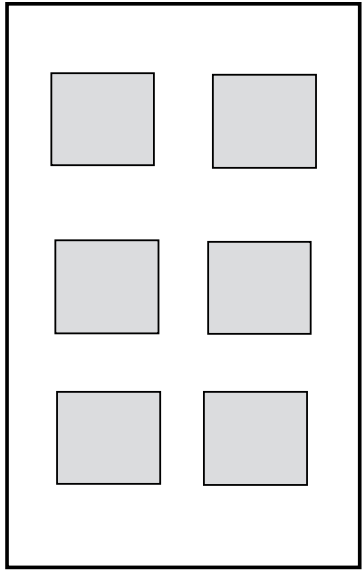
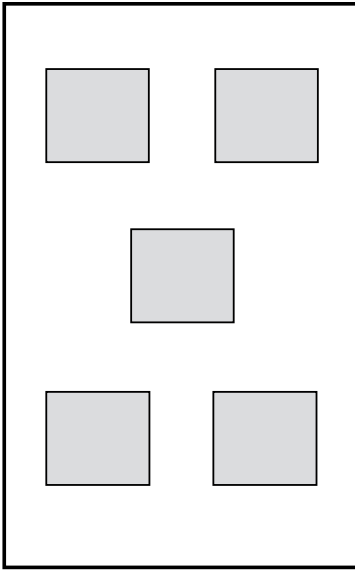
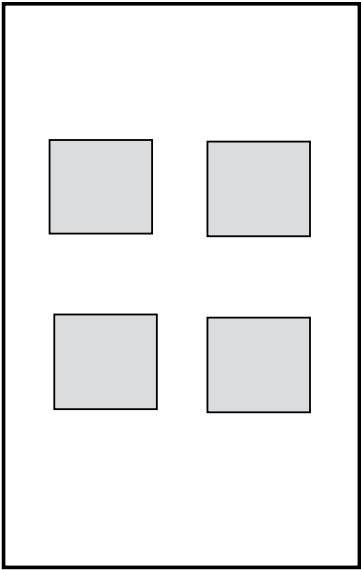

Creación de un cuento: "Personajes con figuras geométricas"

Objetivos

- Propiciar el desarrollo de la imaginación y creatividad.
- Ejercitar la expresión oral y escrita.

Materiales

- 4 tarjetas de cartulina A4 para cada grupo
- Colores o crayolas
- Hoja de papel bond o cuaderno

Procedimiento

1. Oriente a cada niño para que cree un personaje empleando solo figuras geométricas, puede ser una persona o un animal. Puede dibujarlo en la hoja de papel o en su cuaderno. Indique que le de un nombre.

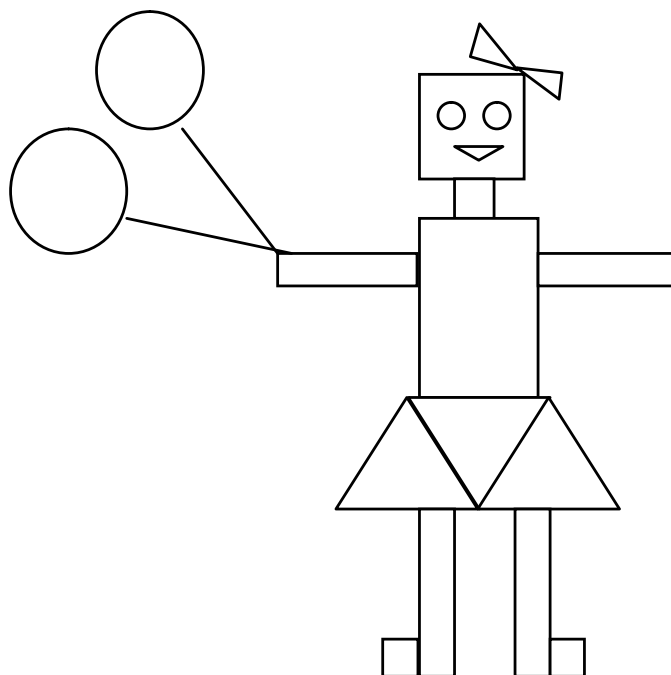

2. Indique que terminada la fase de trabajo individual, los niños del grupo comparten sus creaciones y entre los cuatro escriben el cuento.
3. Revise la secuencia y colocar el título.
4. Comparta las creaciones, para ello colocar a los niños en semicírculo alrededor de la pizarra, ya que allí colocarán las láminas de apoyo para la narración oral de la historia.
5. El cuento puede ser narrado por uno, dos o todos los miembros del grupo.
6. Las láminas son un recurso de apoyo que se deben ir mostrando al mencionar la secuencia de la historia que representan.

Creación de un cuento: Técnica "Tarjetas seleccionadas"

Anexo
3

Objetivo

Propiciar el desarrollo de la imaginación y creatividad.
Ejercitar la expresión oral.

Materiales

- 6 tarjetas de cartulina de 7 x 10 cm (para cada pareja)
- 6 tarjetas de cartulina A4
- Plumones gruesos
- Colores o crayolas
- Hoja de papel bond o cuaderno
- Lápiz, borrador
- Cinta adhesiva



Procedimiento

1. Escriba en las tarjetas A4 con plumón grueso, las siguientes consignas:

Una planta

Un animal

Una persona

Un objeto

Un juguete

Un lugar favorito

2. Reparta a cada pareja de niños, seis tarjetas.
3. Revise que tengan los materiales necesarios para dibujar.
4. De las siguientes indicaciones:
 - a. Se les dice a los niños que en cada tarjeta van a dibujar lo que indican las tarjetas pegadas en la pizarra.
 - b. Leer una por una las tarjetas, al mismo tiempo que se va preguntando a los niños: La tarjeta dice "Dibuja un animal" ¿Qué animal dibujarían? ¿Qué nombre le pondrían? Luego continúa el mismo proceso con todas las tarjetas.
 - c. Después indica, una vez que han terminado sus dibujos, van a crear con ellos un cuento sencillo, lo ensayan porque deben contarlo entre los dos; cuando estén listos para contar su cuento avisan para grabarlos.
5. En el proceso, les recuerda, que los dos deben estar de acuerdo en la selección de los elementos que se piden, solo así pueden hacer los dibujos. La pareja se organiza y distribuye el trabajo: cada uno puede dibujar tres tarjetas, después que se han puesto de acuerdo sobre lo que dibujarán en cada una.
6. Insista que conforme van dibujando el animal y persona, piensen en el nombre que le pondrán para que intervenga en el cuento.
7. Al final de su creación deben pensar en el título.

"Lectura y escritura de poemas"**Objetivo**

Propiciar la lectura de poemas.

La educación de la persona para el goce de la literatura empieza desde los primeros años de su vida. Las canciones de cuna, las rondas, los poemas rítmicos que el niño conoce en los primeros años de su vida constituyen el cimiento, después los poemas que escucha y lee en la escuela le proporcionarán muy buenas experiencias, finalmente la lectura individual que el niño haga en sus libros favoritos, completará su formación.

La lectura de poemas en el aula, genera variadas actividades, entre ellas podemos mencionar: lectura coral, ilustración, escenificación, creación poética entre otras. Todas ayudan a la apreciación del texto y al desarrollo del lenguaje.

El procedimiento de la lectura de poemas, consta de tres pasos principales:

- Lectura que hace el tutor en voz alta, resaltar la musicalidad.
- Comentario sobre el contenido, identificando lo que "dice" el texto en cada una de sus partes.
- Lectura oral a cargo de diferentes niños.

Materiales

- Tarjetas de cartulina A4
- Colores o crayolas
- Lápiz, borrador
- Cinta adhesiva
- Tijeras

Procedimiento

1. Distribuya a los niños una ficha con poemas sencillos, leerlos de acuerdo al proceso metodológico sugerido.
2. Indique que cada uno escoja el que más le gusta, puede buscar también en los libros de la biblioteca del aula.
3. Copie el poema en la tarjeta de cartulina y adornar con dibujos alusivos.
4. También se puede dibujar una silueta y al interior copiar el poema, luego recortar la silueta por el contorno.



5. Comparten los trabajos.
6. Organice todas las producciones en un papelógrafo, se puede titular "Poemas de animales", "Los poemas que nos gustan" se adorna con figuras o una cenefa.
7. Se exhibe el mural en el patio de la escuela o la pared del aula.

POEMAS



EL PATO

*Un alegre pato soy,
mi señora doña pata
y mis hijos los patitos
nadan, nadan
alegremente
en el patio de mi casa.*

MI LORO

*¡Qué bien vestido que está
de verde entero mi loro;
con su plátano y su choclo
qué buen banquete se da!*



LA ARAÑA JUANITA

*La araña Juanita
¡una araña muy lista!,
Vive en la pared,
en un agujero.
No tiene amigas, no tiene
tiempo,
pasa todo el rato
tejiendo y tejiendo.*



AMIGUITA VACA

*Gracias amiguita vaca por
la leche que nos das por
la buena mantequilla que
comemos con el pan.*

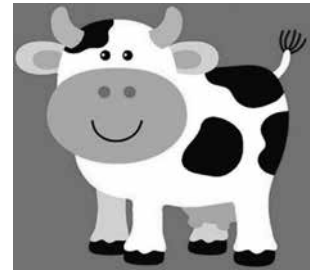

EL CARNERITO

*Di, carnerito, si tienes lana.
Sí, buen niño, yo tengo
lana. costalito para mi
ama
y otro para el que diga
cómo se llama.*



"Portalápices con poema"**Objetivo**

Producir poemas de su interés.

Materiales

- Una botella descartable
- Papeles de colores
- Una tarjeta de cartulina de 15 x 10 cm
- Colores o crayolas
- Lápiz, borrador
- Tijeras, goma
- Una hoja de papel bond

Procedimiento

1. Los estudiantes al recortar la botella  calculan la altura, teniendo en cuenta que servirá para guardar lápices o colores.
2. Recortan el papel teniendo en cuenta que cubra la botella cortada, dejar 2 cm para doblar los bordes.
3. Adornan el papel con los retazos de colores o con dibujos

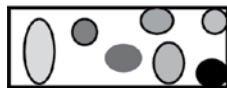

4. Pegan el papel alrededor de la botella.
5. Seleccionan un poema o una estrofa y escribirlo en la cartulina.
6. Se puede adornar con guardillas o cenefas.
7. Pegan esta tarjeta sobre el papel decorado y ya se tiene listo el portalápices para colocar, lápices, colores

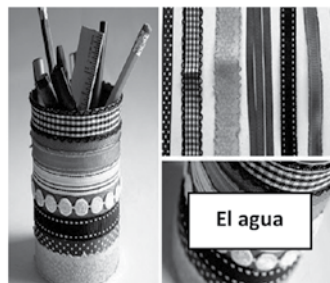

Variantes y sugerencias

1. Los rompecabezas de agrupación con el nombre de los tipos de libros que se pueden encontrar en la biblioteca del aula, están distribuidos en cuatro partes y hay cinco ejemplos, lo que significa que se pueden emplear así como están si en el aula hay veinte niños, si hay más integrantes se pueden dividir algunas piezas de tal modo que exista una para cada niño. Si lo cree conveniente agregue otros tipos de libros.
2. Se ha colocado en las fichas clasificatorias de los libros, una columna que dice "estado del libro" con la intención de identificar si requiere ser pegado, o forrado, cosa que se puede hacer en reuniones posteriores.
3. Para los primeros grados conviene hacer la clasificación asociada a los colores, ya que por naturaleza los niños son visuales y retienen esa información con mayor facilidad, en el gusano sugerido se pueden aumentar otros colores para las nuevas clasificaciones, por ejemplo podría ser "anaranjado" para el grupo CREACIONES y aquí se incorporan: "Mi libro Familiar", "Mi Libro de Vacaciones".
4. Los libros que se obtengan en la "Fiesta del Libro" se incorporan a las clasificaciones existentes, si alguien hubiera obsequiado un libro poco aparente para la edad del grupo 1, se entrega a la biblioteca de la escuela.
5. Siempre es importante evaluar toda actividad para la que se ha conformado comisiones o grupos responsables de determinadas tareas, conviene resaltar el esfuerzo y el desempeño de los niños y darles un aplauso de reconocimiento, también se pueden preparar distintivos de papel, tipo medallas, para dárselas por la acción realizada. Si algo no salió bien, revisar las causas y cómo se puede actuar en otras situaciones similares buscando que salga bien.
6. Preparar un gráfico de barras grande en un papelógrafo cuadriculado, puede llevar de título "Los libros de la biblioteca del aula" y se coloca en un lugar visible, cercano al espacio destinado a la biblioteca.
7. Si se considera que los niños no están preparados para participar en el juego "Ludocálculo", se puede preparar un tablero con 25 recuadros en lugar de los 45 sugeridos y trabajar solo con números del 1 al 5 y en las tarjetitas poner los números del 5 al 12. Una vez que los niños adquieran la destreza podrán resolver con facilidad los ejercicios planteados con tableros de 45 recuadros.
8. Animar a los niños a leer los libros de la biblioteca del aula, sugerirles que busquen un lugar cómodo y que puede ser incluso fuera del aula, en el patio, jardín. Si hay facilidades, organizar el rincón de la lectura dentro del aula, colocando petates, cojines e incluso cajas grandes que pueden ser acondicionadas como espacios cómodos para leer.
9. La ficha lo que voy leyendo, es como un inventario de lectura, allí deben registrar los libros que van consultando a lo largo de la duración del Programa. Se debe preparar una caja para que los niños las ubiquen con facilidad y coloquen la información correspondiente en cuanto cogen o seleccionan una lectura.
10. El refuerzo de las características de las figuras geométricas se hace a través del juego "Cartas de familias", pero también se puede elaborar tarjetas con otra categoría, por ejemplo animales, frutas, ropa, etc.
11. Los cuentos y poemas creados por los niños pueden ser escritos en tarjetas de cartulina A4 o A5 y luego se perforan y se coloca una carátula armando el Libro de Creaciones del Grupo 1, o "los cuentos que escribimos" "los poemas que nos gustan", etc. Estas se colocan en la biblioteca del aula.

"ELABORAMOS NUESTROS JUGUETES"

SEMANA N° 17: Recolectamos y clasificamos materiales	
Capacidades	Indicadores
Comunicación: Escribe carteles teniendo en cuenta el propósito y mensaje que comunican.	Escribe carteles creativos y de fácil comprensión.
Matemática: Identifica, diferencia y relaciona las figuras planas.	Identifica los lados y vértices de figuras planas, mencionando sus nombres.
Personal Social: Organiza una campaña de recolección de material recuperable.	Clasifica material para elaborar sus juguetes.

Propósito de la semana: Recolectar y clasificar materiales recuperables en buen estado para emplearlos como insumos de futuros trabajos.

Contenidos

COMUNICACIÓN	MATEMÁTICA	PERSONAL SOCIAL
Escritura de carteles: afiches y volantes	Vértices y lados de figuras planas: triángulos, cuadriláteros	Recolección y organización de material recuperable.

Procedimiento	Materiales y recursos
<p>Día 1:</p> <ul style="list-style-type: none"> • <i>Trabajan sus tareas escolares con la orientación del tutor.</i> • Escuchan al tutor que les propone hacer una campaña de recolección de materiales recuperables: cajas, botellas, chapas, revistas, telas, lanas, etc. • Se agrupan en parejas. • Escriben textos solicitando la donación de materiales. (Anexo 1). • Comparten sus trabajos. • Se organizan para ubicar los afiches y volantes que han escrito. 	<ul style="list-style-type: none"> • Anexo 1: "Escribiremos textos solicitando la donaciones"
<p>Día 2:</p> <ul style="list-style-type: none"> • <i>Trabajan sus tareas escolares con la orientación del tutor.</i> • Se organizan en dos grupos: uno va fuera del aula a recolectar materiales, el otro grupo se queda para recibir materiales. (Anexo 2). • Acondicionan el aula para recibir materiales que les donen. 	<ul style="list-style-type: none"> • Anexo 2: "Recolección de materiales recuperables"
<p>Día 3:</p> <ul style="list-style-type: none"> • <i>Trabajan sus tareas escolares con la orientación del tutor.</i> • Preparan cajas con papel periódico o papel kraft. (Anexo 3). • Escriben letreros para rotular las cajas. • Colocan los letreros en las cajas. • Organizan las cajas sobre algunas mesas o en un rincón del aula. 	<ul style="list-style-type: none"> • Anexo 3: "Elaboramos cajas de papel"



<p>Día 4:</p> <ul style="list-style-type: none">• <i>Trabajan sus tareas escolares con la orientación del tutor.</i>• Ordenan y clasifican el material recolectado, colocándolo en las cajas que han preparado. (Anexo 4).• Hacen un inventario de los materiales que tienen.	<ul style="list-style-type: none">• Anexo 4: "Clasificamos materiales"
<p>Día 5:</p> <ul style="list-style-type: none">• <i>Trabajan sus tareas escolares con la orientación del tutor.</i>• Recortan diferentes figuras planas (polígonos). (Anexo 5).• Clasifican las figuras teniendo en cuenta el número de lados que tienen• Reconocen y ubican sus vértices.• Forman grupos de tres, juntan sus figuras y arman una composición.• Comparten sus trabajos.• Colocan los trabajos en el panel del aula.	<ul style="list-style-type: none">• Anexo 5: "Trabajamos con figuras planas"

Anexo 1

"Escribimos textos solicitando donaciones"

Objetivo

Escribir carteles con creativos mensajes.

Materiales

- Un cuarto de papelógrafo por niño
- Tarjetas de cartulina A4, cortadas en 4
- Hojas de borrador o cuaderno
- Cinta adhesiva
- Colores o crayolas
- Afiches
- Lápiz, borrador, tijeras

Procedimiento

1. Converse con los niños sobre la intención que se tiene al escribir estos textos.
2. Identifique las ideas principales:
 - a. Recolección de material recuperable: cajas, botellas, chapas, pomitos, revistas, etc.
 - b. Recolección de elementos de la naturaleza: hojas secas, ramitas, piedras, conitos de eucalipto, semillas, etc. (todo se encuentra caído en el piso, no arrancaremos nada).
3. Divida a los niños de acuerdo a sus aficiones, en dos grupos: los que escribirán afiches se pondrán en parejas; los que escribirán volantes lo harán solos.

AFICHES:

1. Muestre algunos ejemplos a los niños. Pueden usar las del proyecto.
2. Observe su estructura e identificar sus principales componentes: es grande, tiene letras y dibujos, las letras son grandes, hay mucho color.
3. Converse sobre la intención que tuvo quien lo escribió, a quién está dirigido, por qué lo hicieron. Con esta información identificar que este texto es un afiche.
4. Conversar a quién van a dirigir su afiche, cuál es la intención del grupo para preparar el afiche: solicitar donación de materiales pequeños que no usen los vecinos.
5. Haga un esquema del afiche en la hoja borrador.
6. Muestre los avances al tutor y escuchar los comentarios y sugerencias.
7. Reformular el trabajo, revisarlo.
8. Hacer el afiche incorporando los dibujos.
9. Presente sus trabajos a los otros grupos.
10. Organice para colocarlo en el patio, paredes de la escuela o calles cercanas a ella.

VOLANTES:

1. Los niños revisan algunos ejemplos.
2. Identifiquen su estructura y las principales características:
 - a. Tamaño pequeño.
 - b. Comunica información.
 - c. Se escribe con letra clara.
3. Precise con los niños, cuál es la intención que tienen para preparar los volantes, qué mensajes pueden anotar, qué tipo de letra van a usar, qué adornos pueden colocar. Producen los volantes por grupo.
4. Revise la escritura de los volantes.
5. Organice para repartirlos en lugares cercanos a la escuela.



"Recolección de materiales recuperables"

Anexo

2

Objetivo

Recolectar y organizar material reciclable.

Materiales

- Bolsas plásticas
- Cajas de cartón
- Papeles grandes (periódico o kraft)

Procedimiento

1. Organice a los niños en dos grupos:
 - a. GRUPO "A": niños que van a sitios cercanos a la escuela a recolectar materiales recuperables.
 - b. GRUPO "B": niños que se quedan en el aula recibiendo lo que pueden llevarles los niños de otras aulas o algunas personas.
2. De indicaciones precisas sobre cómo proceder en ambos casos:
 - a. Caminar siempre juntos.
 - b. Saludar a las personas.
 - c. Recoger los materiales que les entregan.
 - d. Agradecer por su colaboración.
3. De indicaciones de organización a cada grupo:
 - a. **GRUPO "A":**
 - Van de a tres.
 - Llevan una bolsa plástica para recoger los materiales.
 - Llevan hojas y un lápiz o un cuaderno para anotar los nombres de las personas que les donaron materiales, qué les donaron y firman.
 - b. **GRUPO "B"**
 - Determinan el espacio en el que colocarán los materiales hasta que los clasifiquen.
 - Se organizan en grupos de recepción.
 - Acondicionan cajas o papeles para colocar los materiales.
 - Preparan una planilla para anotar qué y cuánto están recibiendo.
4. Indique a los grupos que fueron a recoger materiales fuera de la escuela que al regresar deben entregarlos a las comisiones que están en el aula.
5. Para tal actividad es importante asegurar la presencia de las personas en la comunidad, de no ser así no podrían recolectar materiales.



"Elaboramos cajas de papel"**Objetivo**

Elaborar cajas para guardar material recuperable.

Materiales

- Papeles cuadrados de 30 cm (periódico o kraft)

Procedimiento

1. Entregue papeles de cuadros según el tamaño.
2. Los niños unen dos o tres cuadrados para que la caja tenga más consistencia.
3. Empiezan a doblar el papel de la siguiente manera:

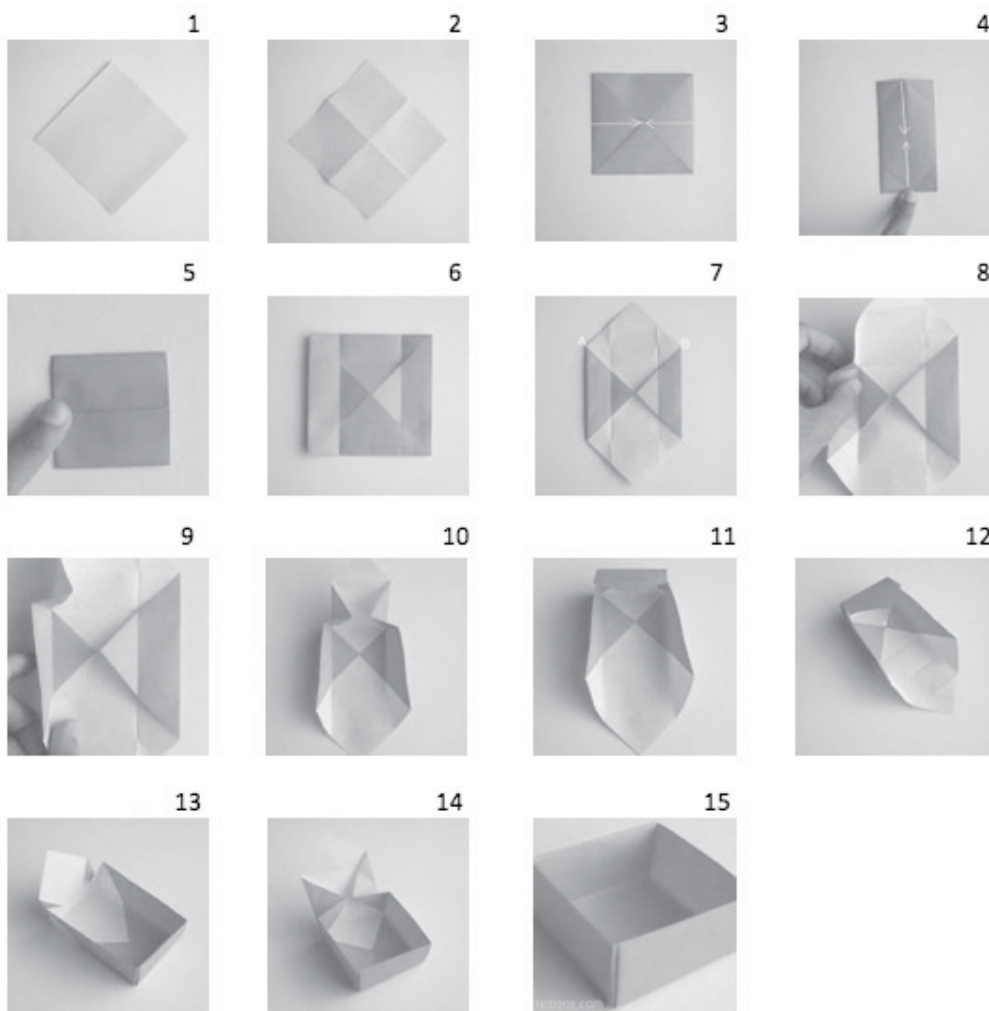

4. Una vez terminada la caja, se colocan en la base dos cuadrados o un pedazo de cartón para darle mayor consistencia.
5. Estas cajas se usarán para guardar: tapas de botella, cajitas, lanas, botones, retazos de tela, hojas secas, conitos de eucalipto, ramitas secas. Para los objetos de mayor peso como botellas plásticas, piedritas, se conseguirán cajas de cartón.



"Elaboramos cajas de papel "

Materiales

- Papeles rectangulares, en el modelo se trabajó con papel origami que tiene cada cara de un color diferente.

Procedimiento

1. Doblar el papel a la mitad, extenderlo y luego doblar cada mitad hacia el centro para terminar con cuatro secciones del mismo tamaño.

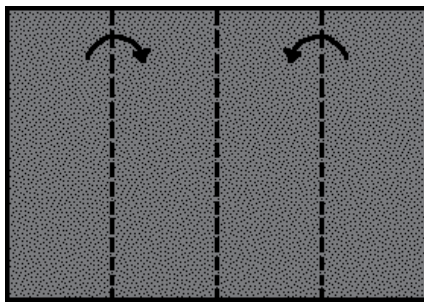

2. Repetir el proceso señalado en el numeral uno, a lo largo. Luego enderezar el papel a su posición inicial.

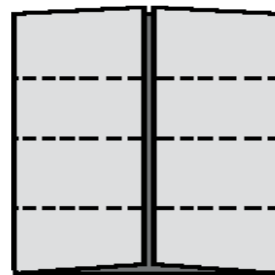
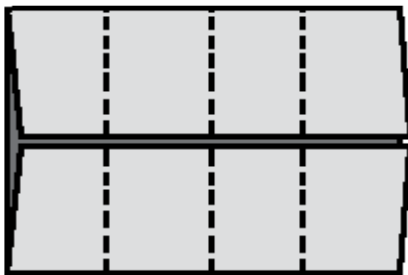

3. Doblar las cuatro esquinas hacia adentro pero sin exceder las líneas que aparecieron después del segundo doblar del paso anterior. No doblar más de un tercio del ancho



4. Doblar hacia fuera los bordes de la línea de en medio sobre los triángulos hechos

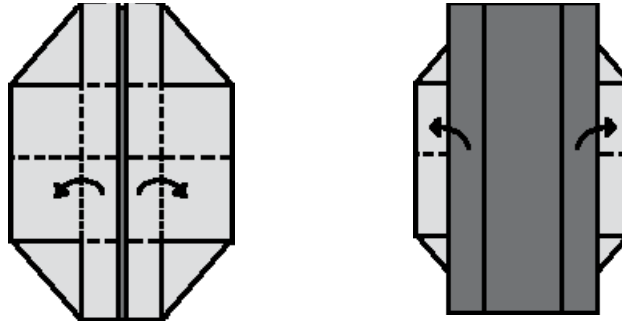

5. Jalar hacia fuera los dobleces del paso cuatro sobre la línea media para formar las caras laterales y las esquinas de la caja

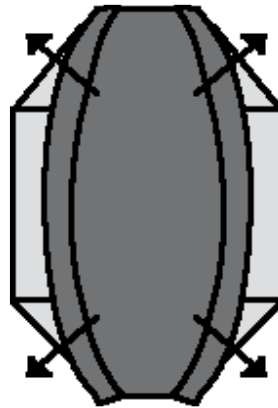

6. Remarcar bien los dobleces. La caja está lista



Nota: Si tienen acceso a Internet, pueden ver un tutorial que enseña a realizar otro modelo de caja <http://www.origamispirit.com/e>

"Clasificamos materiales"

Anexo
4

Objetivo

Ordenar y clasificar el material recuperable.

Materiales

- Cajas
- Bolsas
- Tiras de cartulina
- Plumones gruesos
- Cinta adhesiva, goma

Procedimiento

1. Hagan un inventario de los tipos de materiales que se han recolectado, como: chapas, cajas, botellas, revistas, piedras, retazos de tela, lanas, conitos de eucalipto, etc. Para tal fin hacen una separación de cada tipo de material.
2. Organice cuatro grupos: uno rotula las cajas y los otros tres empiezan a clasificar los materiales recolectados.
3. Descarten los materiales que se encuentran en mal estado.
4. Escriban los letreros y colocarlos en las cajas que han preparado o han conseguido para la ocasión.
5. Pegan los letreros en las cajas en lugares visibles.
6. Clasifican los materiales en buen estado en las cajas rotuladas.

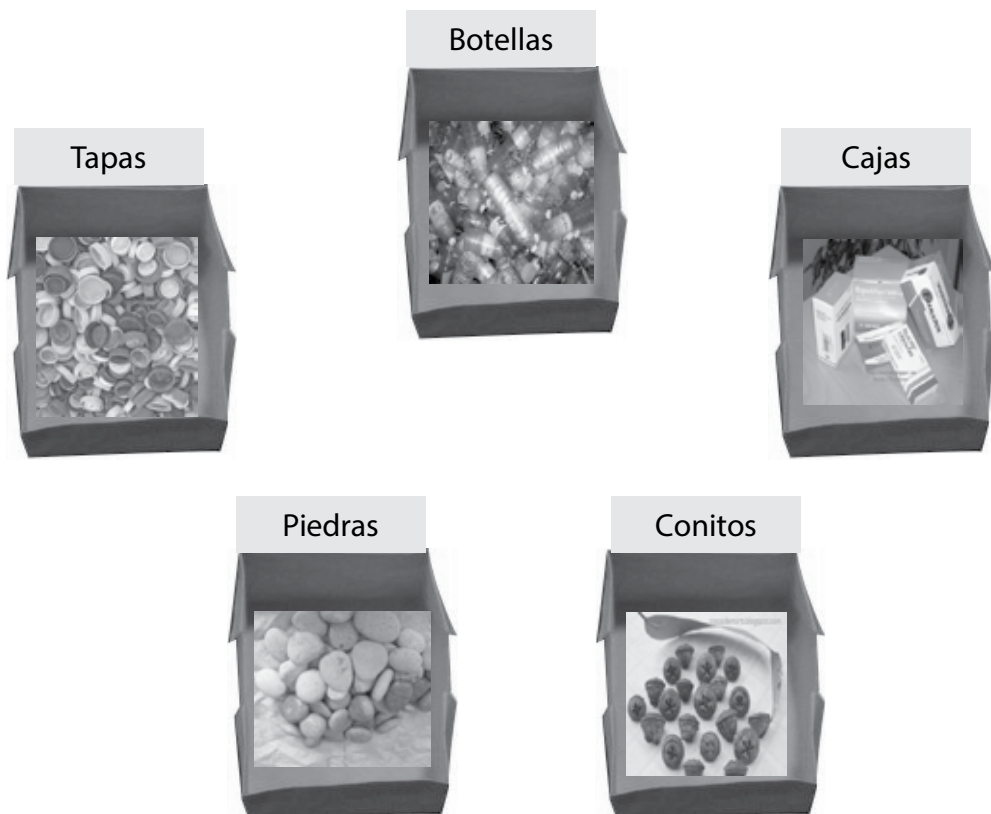

"Trabajamos con figuras planas "

Objetivos

Clasificar y reconocer los polígonos.
Formar figuras utilizando polígonos.

Materiales

- Polígonos de diferentes formas y tamaños
- Tijeras
- Sobre o bolsita
- Colores
- Un cuarto de papelógrafo por grupo
- Goma



Procedimiento

1. Reparta a cada niño una hoja con polígonos de diferentes formas y tamaños.
2. Los niños identifican las figuras, reconocer las que tienen el mismo número de lados e indicar los nombres de las que reconocen.
3. Escuchan los nombres de las figuras de acuerdo al número de lados que tienen.
4. Escoja un color y pinten todas las figuras que tienen el mismo número de lados, por ejemplo:
 - a. Pintan de rojo todas las figuras que tienen tres lados, y se llaman triángulos.
 - b. Pintan de verde todas las figuras que tienen cuatro lados, y se llaman cuadriláteros.
5. Indique que el punto donde se unen dos lados de una figura se llaman vértices.
6. Cuenten los vértices de algunas figuras.
7. Forme grupos de tres.
8. Recorte las figuras coloreadas y juntar las del grupo.
9. Organice las figuras y representar algún elemento conocido o creado.
10. Pegue las figuras en el papelógrafo cuando se ha definido lo que se quiere representar.
11. Complete la composición haciendo los dibujos necesarios con los colores o crayolas.
12. Comparta las creaciones con los otros grupos, explicando qué crearon y cómo lo hicieron.
13. Coloque los trabajos en el panel del aula.

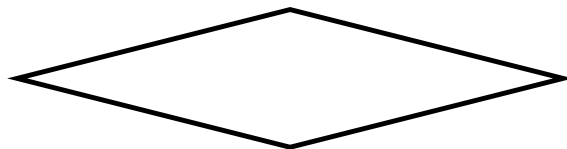
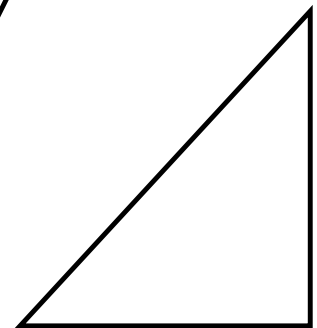
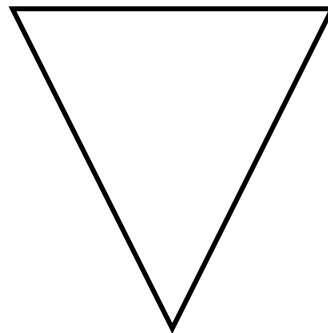
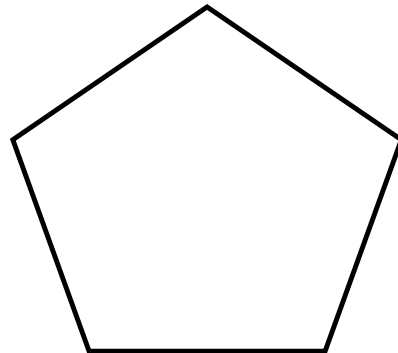
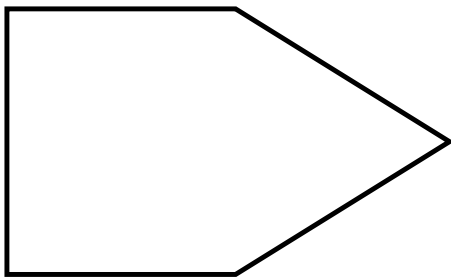
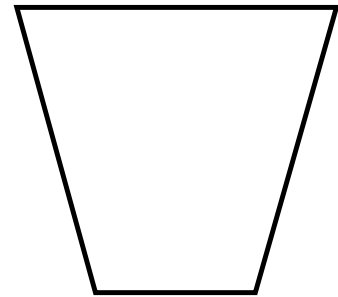
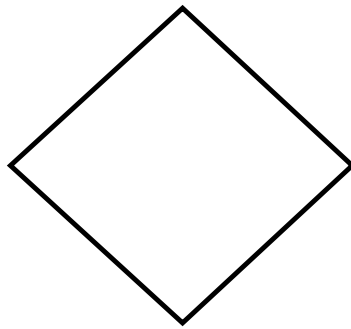
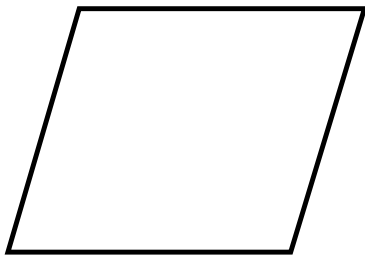
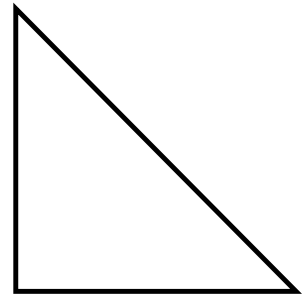
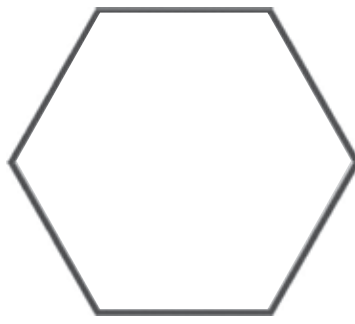
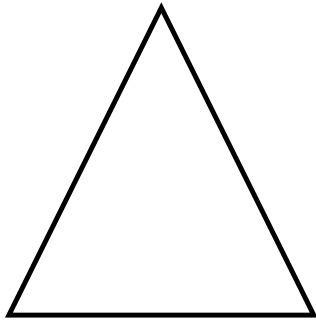

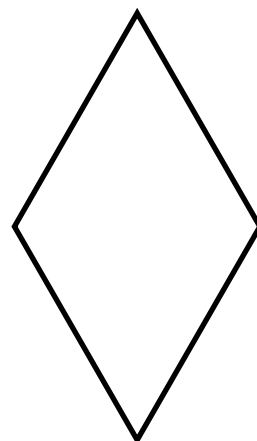
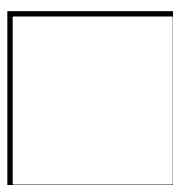
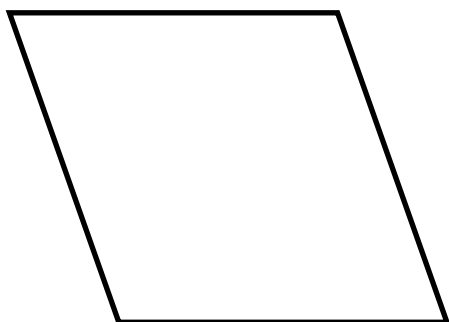
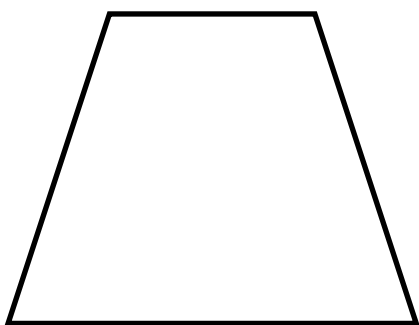
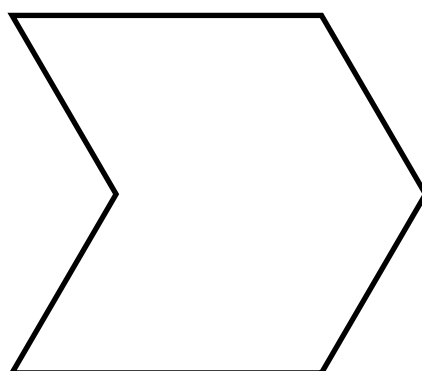
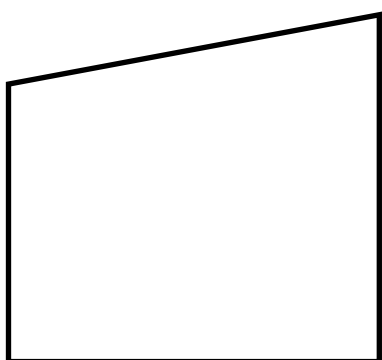
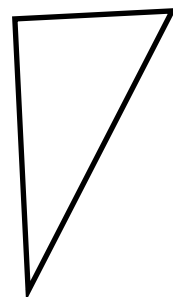
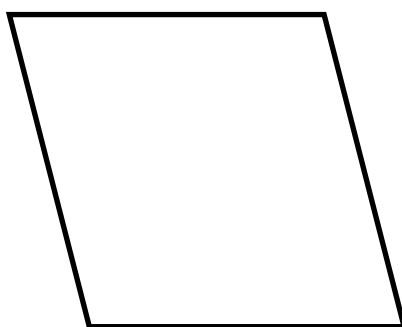
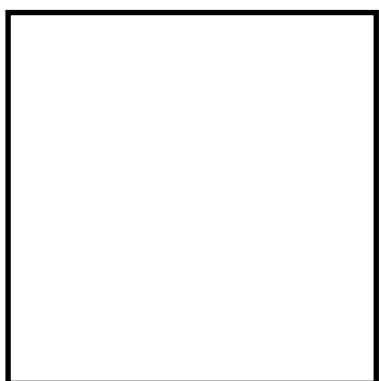

"ELABORAMOS NUESTROS JUGUETES"

SEMANA N° 18: Elaboramos y exponemos nuestros juguetes	
Capacidades	Indicadores
Comunicación: Argumenta sus ideas con opiniones sobre sus experiencias e intereses para elaborar juguetes.	Expresa con claridad las razones que tiene para elaborar determinado juguete.
Matemática: Resuelve problemas que involucran la noción de longitud de un objeto.	Mide con precisión la longitud de objetos y materiales.
Personal Social: Expresa su voluntad en elaborar sus propios juguetes y compartirlos con los demás compañeros y familiares.	Elabora juguetes con materiales recuperables.

Propósito de la semana: Crear juguetes, combinando los diversos materiales recuperables y clasificados, compartiendo los trabajos con sus familiares, otros niños y otros docentes.

Contenidos

COMUNICACIÓN	MATEMÁTICA	PERSONAL SOCIAL
Comunicación de ideas: claridad y coherencia del mensaje.	Mediciones con el metro. Longitud de objetos.	Técnicas de elaboración de juguetes artesanales.

Procedimiento	Materiales y recursos
<p>Día 1:</p> <ul style="list-style-type: none"> • <i>Trabajan sus tareas escolares con la orientación del tutor.</i> • Forman grupos de cuatro. • Elaboran preguntas para averiguar cuáles son los juguetes propios de su región, con qué jugaban sus padres y abuelos. (Anexo 1). • Comparten con el tutor. • Seleccionan las preguntas y preparan un pequeño cuestionario. • Se organizan y aplican el cuestionario a los pobladores que viven cerca de la escuela. • Hacen un vaciado de las respuestas. • Sacan conclusiones con ayuda del tutor. • Organizan la Feria de Juguetes para el día viernes. 	<ul style="list-style-type: none"> • Anexo 1: "Preguntanos sobre juguetes de la región"
<p>Día 2:</p> <ul style="list-style-type: none"> • <i>Trabajan sus tareas escolares con la orientación del tutor.</i> • Se organizan en parejas. • Elaboran un metro de cartulina. (Anexo 2). • Preparan un cuadro para anotar sus resultados. • Realizan ejercicios de mediciones. • Comparten sus trabajos. • Escriben invitaciones para sus familiares y amigos para que asistan a la Feria de Juguetes del día viernes. 	<ul style="list-style-type: none"> • Anexo 2: "Elaboramos un metro de cartulina" • Ficha fotocopiable (una ficha por estudiante)



<p>Día 3:</p> <ul style="list-style-type: none"> • <i>Trabajan sus tareas escolares con la orientación del tutor.</i> • Se organizan en parejas • Escuchan las indicaciones para preparar juguetes con los materiales recolectados. (Anexo 3). • Hacen un diseño del juguete que quieren elaborar. • Seleccionan los materiales. • Arman el juguete con la orientación del tutor. • Comparten su trabajo con las demás parejas, diciendo los motivos de su elección. • Guardan sus juguetes en un lugar del aula para mostrarlos en la Feria del día viernes. 	<ul style="list-style-type: none"> • Anexo 3: "Elaboramos juguetes con materiales recuperables"
<p>Día 4:</p> <ul style="list-style-type: none"> • <i>Trabajan sus tareas escolares con la orientación del tutor.</i> • Conversan sobre los juguetes preparados el día anterior. • Indicarles que también se pueden preparar juguetes con papeles, telas y lana. (Anexo 4). • Escogen cuál les gustaría elaborar. • Preparan sus juguetes con la orientación del tutor. • Comparten sus trabajos. • Guardan los juguetes preparados para la Feria del día viernes. 	<ul style="list-style-type: none"> • Anexo 4: "Elaboramos juguetes con papel: una cometa"
<p>Día 5:</p> <ul style="list-style-type: none"> • <i>Trabajan sus tareas escolares con la orientación del profesor.</i> • Organizan el mobiliario para la Feria de Juguetes. • Acomodan los juguetes. • Reciben a los invitados y los acompañan a que observen los juguetes. • Despiden a las personas que asistieron a la Feria. • Arreglan el mobiliario. • Comentan: <ul style="list-style-type: none"> – ¿Qué les pareció la Feria? – ¿Qué comentarios hicieron los asistentes? – ¿Todas las comisiones realizaron bien la tarea que les tocó? – ¿Qué se puede mejorar para la próxima vez? 	

"Preguntamos sobre los juguetes de la región"

Anexo

1

Objetivo

Expresar con claridad los resultados de la encuesta.

Materiales

- Papelógrafo
- Tiras de papel

Procedimiento

1. Converse con los niños sobre los juguetes que tienen, llenando la información en el siguiente cuadro:

¿Qué juguete tienes?	¿Quién te lo dio?	¿De qué está hecho?	¿Cuándo juegas con él?

2. Preguntéles si sus padres les han contado sobre los juguetes que tenían cuando eran niños. ¿Qué juguetes eran? ¿Los han visto? ¿Cómo les han dicho que son?
3. Conversar si han visto otros juguetes ¿Cuáles? ¿Dónde los han visto?
4. Proponga a los niños que hagan una encuesta a las personas cercanas: familiares o los que viven cerca a la escuela, para averiguar qué juguetes tenían cuando eran niños.
5. Pídale que piensen algunas preguntas que se pueden hacer para recoger esta información.
6. Anote en la pizarra las preguntas que los niños dictan.
7. Seleccione dos o tres preguntas.
8. Hacen una tabla en el cuaderno para recoger la información.

Entrevistado	Edad	Preguntas	Respuestas
		1.	1.
		2.	2.

9. Forme grupos de dos o tres para aplicar la encuesta.
10. De recomendaciones a los niños sobre cómo aplicar la encuesta:
 - a. Saludar y pedir por favor que les conteste dos preguntas.
 - b. Hacer la primera pregunta y escribir la respuesta.
 - c. Hacer la segunda pregunta y escribir la respuesta.
 - d. Agradecer y despedirse.
11. Salgan a recoger la información entre los docentes de la I.E y/o la comunidad.
12. Comente ¿Cómo les fue? ¿Qué les decían las personas? ¿Los trataron bien? ¿Alguien no les quiso responder? ¿Cómo trabajó el grupo?
13. Anotarán la información obtenida en un cuadro resumen.
14. Lea los resultados obtenidos y saquen conclusiones.

Cuadro resumen:

Preguntas	Respuestas

Anexo
2

**Elaboramos:
"Un Metro de cartulina"**

Materiales

- Tiras de cartulina de 11 x 3 cm. de diferentes colores
- Tijeras
- Regla, lápiz, borrador

Procedimiento

1. Recortar 10 rectángulos de 11 x 3 cm. pueden ser de diferentes colores
2. Marcar en el primer rectángulo los números del 1 al 10, dejando una pestaña de un centímetro sin número

1	2	3	4	5	6	7	8	9	10	Pestaña
---	---	---	---	---	---	---	---	---	----	---------

3. Numerar las otras tiras con los números que continúan:
 - a. Del 11 al 20.
 - b. Del 21 al 30.
 - c. Del 31 al 40... así hasta llegar a 100.
4. Pegar una tira con otra uniendo por la pestaña que dejaron, tener en cuenta la numeración.
5. Formar parejas y realizar diferentes mediciones tanto dentro como fuera del aula.
6. Medir algunos de los materiales recuperables que han clasificado.
7. Preparar algunas tablas en las que los niños anotan sus resultados.

Objetos que miden más de un metro	Objetos que miden menos de un metro

Objetos que miden menos de 10 cm.	Objetos que miden 30 cm.	Objetos que miden más de 50 cm.

8. Orientar a los niños para que se midan entre ellos de acuerdo a lo solicitado.
9. Acompañar a los niños en el proceso brindando orientaciones.



" A medir"

Nuestros nombres son: _____ y _____



1. Usando los metros preparados medimos y anotamos:

Objetos que miden más de un metro	objetos que miden menos de un metro
•	•
•	•
•	•

Objetos que miden menos de 10 cm.	Objetos que miden 30 cm.	Objetos que miden más de 50 cm.
•	•	•
•	•	•
•	•	•

2. Nos turnamos y medimos

	NIÑO 1 _____	NIÑO 2 _____
Altura del niño		
Contorno de cintura		
Ancho de espalda		
Largo de brazo		
Contorno de cuello		

Elaboramos: "Juguetes con materiales recuperables"

Objetivo

Elaborar juguetes con materiales recuperables.

Materiales

- Cajas de diferentes formas y tamaños
- Rollos de papel higiénico
- Papeles de colores
- Retazos de tela
- Pedazos de lana
- Tijeras
- Goma
- Colores o crayolas
- Papel bond o cuaderno



Procedimiento

1. Conversar con los niños sobre los materiales recuperables que tienen clasificados. Hacer que los observen y manipulen.
2. Hacer un listado en la pizarra.
3. Pedir a los niños que hagan un dibujo de algún juguete que podrían elaborar combinando los materiales que se encuentran en la lista.
4. Comparten sus bocetos y reciben sugerencias.
5. Reformulan teniendo en cuenta las sugerencias.
6. Buscan los materiales que han seleccionado para su juguete.
7. Preparan su juguete con los materiales seleccionados y otros a usar.
8. Comparten sus trabajos.
9. Guardan sus juguetes para exhibirlos en la feria. También pueden preparar objetos o juguetes usando botellas descartables como los modelos que se pueden apreciar. Es importante que el tutor monitoree constantemente el trabajo que realizan los niños y que...



Elaboramos: "Juguetes con papeles: una cometa"

Anexo

4

Objetivo

Elaborar juguetes utilizando papeles.

Materiales

- 2 varillas de madera (de 72 cm y 64 cm)
- 1 pliego de papel de seda
- Papeles de seda de diferentes colores
- Pita
- Pegamento, cola blanca
- Una argolla



Procedimiento

1. Colocar en cruz las varillas (a 54 cm de altura en la varilla más larga) atarlas y asegurar el nudo con un poco de cola blanca. Hacer un corte en cada extremo para pasar la cuerda que dará forma a la cometa.
2. Anudar el inicio de la cuerda a uno de los extremos de la varilla, como se aprecia en la imagen, sujetarla bien, que no quede suelta. Asegurar cada unión con cola sintética.
3. Estirar el papel de seda y colocar sobre él las varillas unidas. Calculando el espacio que éstas ocuparán, adornar el papel usando papeles de otros colores, puede ser un diseño o figuras planas de diferentes formas. Terminado el diseño, pegar el papel decorado usando pegamento y con mucho cuidado para que no se rompa el papel.
4. Para que la cometa vuele bien, hacer un equilibrador atando en el extremo superior una cuerda de 50 cm de largo, en el inferior otra de 76 cm. Anudarlas en una argolla y amarrar a ésta la cuerda que sujetará la cometa.
5. Hacer una cola de unos 2 m de largo y adornarla atando lazos hechos con restos de papel de seda de varios colores.
6. Volar la cometa.

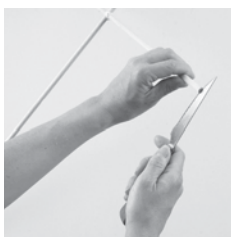

1



2



3

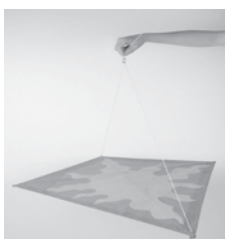

4



5



6

"JUGAMOS Y DISFRUTAMOS JUNTOS"

SEMANA N° 19: Nos informamos sobre los juegos de nuestra comunidad y los practicamos	
Capacidades	Indicadores
Comunicación: Escribe un cuestionario teniendo en cuenta el destinatario, propósito y mensaje.	Escribe preguntas claras para pedir información sobre los juegos de la comunidad.
Matemática: Interpreta y representa relaciones entre datos numéricos en gráfico de barras en cuadrículas.	Elabora gráficos de barras con información recogida sobre los juegos de la comunidad.
Personal Social: Conoce y valora los juegos de su comunidad como expresiones culturales locales.	Practica los juegos propios de su comunidad.

Propósito de la semana: Identificar, valorar y practicar juegos de la comunidad que realizaban sus padres y abuelos.

Contenidos

COMUNICACIÓN	MATEMÁTICA	PERSONAL SOCIAL
Elaboración de cuestionarios.	Gráficos de barras con datos simples.	Juegos colectivos de su comunidad. Instrucciones para su realización.

Procedimiento	Materiales y recursos
<p>Día 1:</p> <ul style="list-style-type: none"> • <i>Trabajan sus tareas escolares con la orientación del tutor.</i> • Llenan una ficha con los nombres de los juegos que más les gusta practicar. (Anexo 1). • Hacen un vaciado de los nombres primero por grupos, luego consolidan la información de toda el aula con ayuda del tutor. • Elaboran un gráfico de barras con las preferencias identificadas en los juegos que practican. • Preguntan a sus padres, abuelos y vecinos qué juegos les gustaba practicar. 	<ul style="list-style-type: none"> • Anexo 1: Cuadro organizativo "los juegos de mi comunidad"
<p>Día 2:</p> <ul style="list-style-type: none"> • <i>Trabajan sus tareas escolares con la orientación del tutor.</i> • Comparten información sobre los juegos que practicaban sus padres y abuelos. • Hacen un gráfico de barras e identifican los juegos que más han jugado los familiares del grupo 1. • Comparan con el gráfico de barras de los juegos que a ellos les gusta. • Sacan conclusiones con ayuda del tutor. • Preparan y juegan tres en raya. (Anexo 2). • Guardan los materiales del juego hasta el día del festival. 	<ul style="list-style-type: none"> • Anexo 2: Juega: "Tres en raya"



<p>Día 3:</p> <ul style="list-style-type: none"> • <i>Trabajan sus tareas escolares con la orientación del tutor.</i> • Hacen un listado de los juegos propios de la comunidad. • Comentan cómo se juega cada uno. • Seleccionan uno o dos juegos y los practican. • Identifican cuál de los juegos practicados les gustaría incluir para el festival de juegos con sus padres. 	
<p>Día 4:</p> <ul style="list-style-type: none"> • <i>Trabajan sus tareas escolares con la orientación del tutor.</i> • Preparan cartillas de reproducción para participar en el festival de juegos. (Anexo 3). • Forman parejas y juegan utilizando las cartillas. • Guardan el material en bolsas hasta el día del Festival. • Responden luego de la actividad: • ¿Resultó fácil o difícil? ¿por qué? • ¿Qué habilidades desarrollaste? 	<ul style="list-style-type: none"> • Anexo 3: "Cartilla de reproducción"
<p>Día 5:</p> <ul style="list-style-type: none"> • <i>Trabajan sus tareas escolares con la orientación del tutor.</i> • Escriben invitaciones a sus padres para tener una tarde de juego con ellos. 	

Anexo
1

**Cuadro organizativo:
"Los Juegos de mi comunidad"**

Escribir los nombres de diferentes juegos de su comunidad.

Juegos que me gustan

- 1. _____
- 2. _____
- 3. _____
- 4. _____



Juegos que me gustan

- 1. _____
- 2. _____
- 3. _____
- 4. _____



Juegos que me gustan

- 1. _____
- 2. _____
- 3. _____
- 4. _____



Juegos que me gustan

- 1. _____
- 2. _____
- 3. _____
- 4. _____



Juego: "Tres en raya"

Anexo

2

Objetivo

Realizar desplazamientos coordinados.

Materiales

- Un tablero diagramado (ver modelo fotocopiable)
- 6 fichas, 3 de cada color.

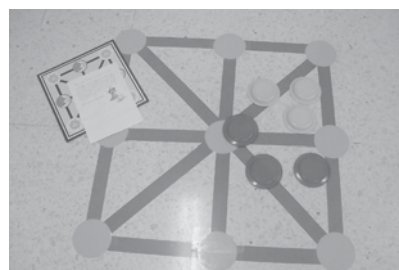

Procedimiento

1. Pegue el diseño del tablero sobre un cartón dúplex u otro más grueso.
2. Recorten por el borde.
3. Colorean las fichas: 3 de cada color, pegarlas sobre el cartón y luego recortarlas.

Instrucciones para el juego

1. Se forman en parejas.
2. Deciden el orden de participación.
3. Repartir las fichas: cada niño escoge las tres de un mismo color.
4. Empieza el juego:
 - El primer niño coloca su ficha sobre algún punto del tablero.
 - Luego el segundo niño hace lo mismo en cualquier otro punto disponible.
 - Cada uno debe tratar de colocar sus tres fichas alineadas, debe impedir que el otro niño pueda conseguir el mismo objetivo.
 - Se debe desplazar de un punto a otro en forma: horizontal, vertical o diagonal.
 - No se puede saltar por encima de una casilla que se encuentra ocupada.
5. Las fichas del juego pueden ser figuras u objetos de formas diferentes a la circular.



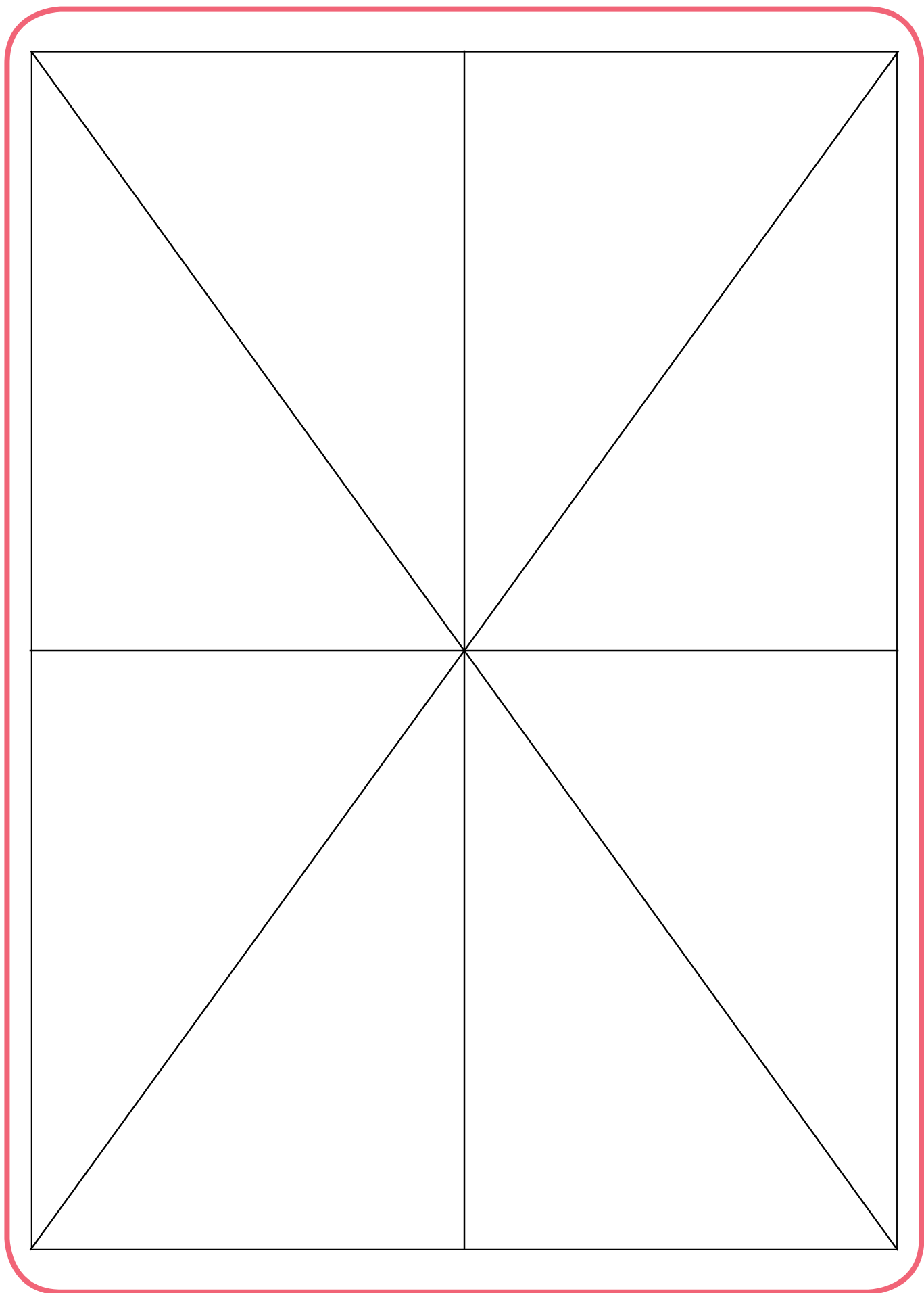

"Cartilla de reproducción"

Anexo

3

Objetivo

Desarrollar habilidades de atención, concentración, direccionalidad y coordinación viso-motora.

Materiales

- Un tablero cuadrículado (ver modelo fotocopiable)
- 50 fichas, pueden ser: botones de camisa de diferentes colores o círculos de cartulina o de microporoso
- Sobre o cajita para guardar las fichas

Procedimiento

1. Imprima los tableros de acuerdo al diseño sugerido (dos por cada niño).
2. Pegue los tableros impresos en cartulina dúplex o cartón.
3. Reparta a cada niño un sobre o bolsita con las fichas y dos tableros.

Instrucciones para el juego

1. Los niños se forman en pareja.
2. Arman una figura (objeto, animal, elemento natural, etc.) en uno de los tableros usando la cantidad de fichas que se requiera, no hay necesidad de emplear todas las fichas. Pueden fijarlas con limpiatipo.
3. Entregan el tablero al compañero, teniendo cuidado que no se muevan las fichas.
4. Reconstruyen el diseño del compañero en el tablero en blanco que le queda.
5. Comparan con la muestra.
6. Exponen los trabajos terminados.
7. Observen los tableros de los demás compañeros con las composiciones realizadas.

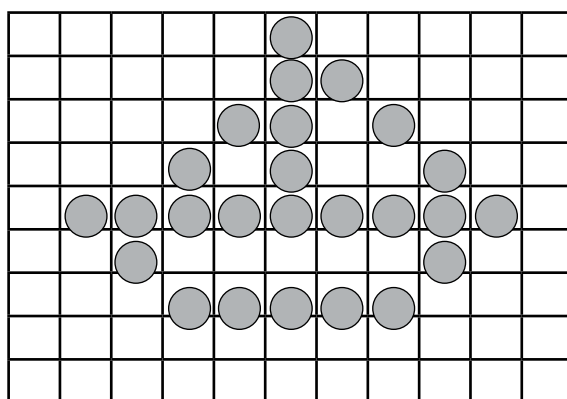

"JUGAMOS Y DISFRUTAMOS JUNTOS"

SEMANA N° 20: Organizamos un festival de juegos con nuestros padres	
Capacidades	Indicadores
Comunicación: Se expresa con espontaneidad en conversaciones sobre la organización del festival de juegos.	Practica un diálogo abierto y respetuoso.
Matemática: Identifica, interpreta y grafica posiciones de objetos o personas respecto a otros.	Utiliza diversas estrategias para encontrar la solución a problemas de posición y desplazamientos.
Personal Social: Reconoce y practica juegos tradicionales sencillos de su comunidad, respetando a sus compañeros.	Participa con sus padres en juegos comunales, respetando las reglas establecidas.

Propósito de la semana: Preparar juegos sencillos con materiales recuperables, aprender a jugar con ellos y compartirlos con los padres de familia y amigos.

Contenidos

COMUNICACIÓN	MATEMÁTICA	PERSONAL SOCIAL
Conversaciones, respeto a las opiniones de los demás.	Posiciones y desplazamientos.	Organización de un festival de juegos.

Procedimiento	Materiales y recursos								
<p>Día 1:</p> <ul style="list-style-type: none"> • <i>Trabajan sus tareas escolares con la orientación del tutor.</i> • Organizan el Festival de juegos. • Llenan el cuadro organizador y forman comisiones para asumir las tareas que se proponen. <table border="1" style="margin-left: 20px;"> <tr> <td>¿Qué vamos a hacer?</td> <td>¿Qué necesitamos?</td> <td>¿Quiénes lo haremos?</td> <td>¿Cuándo lo haremos?</td> </tr> <tr> <td> </td> <td> </td> <td> </td> <td> </td> </tr> </table> <ul style="list-style-type: none"> • Preparan palitroques con botellas de plástico. (Anexo 1). 	¿Qué vamos a hacer?	¿Qué necesitamos?	¿Quiénes lo haremos?	¿Cuándo lo haremos?					<ul style="list-style-type: none"> – Papelógrafo con cuadro organizador • Anexo 1: "Preparamos palitroques"
¿Qué vamos a hacer?	¿Qué necesitamos?	¿Quiénes lo haremos?	¿Cuándo lo haremos?						
<p>Día 2:</p> <ul style="list-style-type: none"> • <i>Trabajan sus tareas escolares con la orientación del tutor.</i> • Escuchan al tutor que les comenta que hay un juego de lanzamiento que se practica en muchos lugares y que se llama "Sapo". • Comentan si conocen algo del juego. • Preparan materiales para el "juego del sapo". (Anexo 2). • Responden: ¿qué has aprendido? ¿cómo te sentiste? 	<ul style="list-style-type: none"> • Anexo 2: Instructivo para preparar el "Juego del sapo" 								



<p>Día 3:</p> <ul style="list-style-type: none"> • <i>Trabajan sus tareas escolares con la orientación del tutor.</i> • Practican los juegos que han preparado hasta el momento, empleando los materiales que cada uno requiere. • Ensayan para participar en el festival de juegos con sus papás. • Arreglan algo deteriorado si es necesario. 	<ul style="list-style-type: none"> – Juegos y sus materiales
<p>Día 4:</p> <ul style="list-style-type: none"> • <i>Trabajan sus tareas escolares con la orientación del tutor.</i> • Escuchan al tutor que les pregunta: <ul style="list-style-type: none"> – ¿Dónde se encuentran sentados? – ¿Cerca a qué? – ¿Lejos de qué? • Ejecutan las consignas que el tutor les da: <ul style="list-style-type: none"> – Ponte delante de la ventana. – Coloca tu cuaderno encima de la mesa. • Preparan materiales para participar en el juego “Ubicaciones y posiciones”. (Anexo 3). • Forman parejas y juegan empleando los materiales empleados. • Comentan: <ul style="list-style-type: none"> – ¿Qué les pareció el juego? – ¿Qué aprendieron? 	<ul style="list-style-type: none"> • Anexo 3: “Ubicaciones y posiciones”
<p>Día 5:</p> <ul style="list-style-type: none"> • <i>Trabajan sus tareas escolares con la orientación del profesor.</i> • Asumen la responsabilidad asignada en su comisión. • Participan en el festival de juegos con sus padres. <ul style="list-style-type: none"> – Forman un equipo con sus padres. – Invitan a otros equipos a jugar. – Seleccionan juegos y participan. • Participan en el concurso de “Volar cometas”, “Sapo”, “Palitroques”, etc. (con sus padres). • Comentan: <ul style="list-style-type: none"> – ¿Cómo se sintieron? – ¿Volverían a organizar otra tarde cómo ésta? ¿Por qué? – ¿Qué es lo que más les gustó? 	<ul style="list-style-type: none"> – Juegos que han preparado con anticipación – Cometas

"Preparamos palitroques"

Objetivo

Desarrollar la observación y coordinación visomotora.

Materiales

- 9 botellas de plástico del mismo tamaño
- Arena o tierra o piedritas
- Papeles de colores, telas, lana
- Tijeras
- Goma
- Pelota de jebe pequeña



Procedimiento

1. Los niños seleccionan las 9 botellas, de tal manera que todas sean del mismo tamaño, de preferencia con tapa.
2. Llenar las botellas con arena, tierra o piedritas, de tal manera que les dé peso y puedan permanecer paradas sin derrumbarse por el aire.
3. Adornar las botellas con los papeles de colores, telas o lanas; pueden ser las nueve con el mismo diseño o hacerlas todas diferentes (ver modelos).

Instrucciones para el juego

1. Forme equipos de tres o cuatro integrantes. Cada equipo se da un nombre.
2. Rijan el orden de participación.
3. Acomoden los palitroques con la ayuda del tutor (se pueden hacer señales en el piso, para que siempre se coloquen en el mismo sitio) de acuerdo al siguiente diagrama (entre cada uno hay una separación aproximada de quince centímetros).

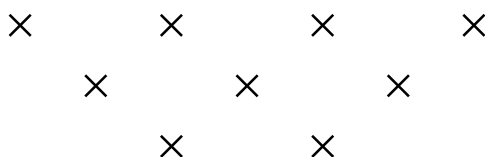

4. Pinten la línea de tiro a unos tres o cuatro metros de distancia de los palitroques.
5. Elaboren el cuadro para anotar los puntajes:
 - 10 puntos si en un solo tiro bota los nueve palitroques.
 - 08 puntos si en los dos tiros se botan los nueve palitroques o más de seis.
 - 05 puntos si en los dos tiros bota menos de seis palitroques.
6. Empiezan a jugar:
 - El primer participante del equipo que empieza el juego se coloca en la línea de tiro y lanza la pelota a los palitroques.
 - Se recogen los que se cayeron y tiene una segunda opción para tirar.
 - Se anota en la tabla el puntaje que alcanzó.
 - Se acomodan otra vez los palitroques y le toca lanzar al primer jugador del siguiente equipo.
 - Así se continúa hasta que todos participen.
 - Sumar los puntajes y felicitar al ganador.

Anexo 2

"Juego del Sapo"

Objetivos

- Desarrollar la coordinación óculo- manual.
- Desarrollar la habilidad para los cálculos de adición cuando se suman los puntos que se obtienen.

Materiales

- Un rectángulo de cartulina dúplex de 70 x 60 cm
- Un rectángulo de cartulina dúplex de 60 x 50 cm
- Tijeras, goma, lápiz, cinta de embalaje
- Plumón negro grueso
- 16 cuadrados de cartulina de color de 12 cm. de lado
- 40 círculos (un poco más grandes que un sol) de cartulina dúplex
- 20 círculos de cartón del mismo tamaño que los anteriores

Procedimiento

Tablero

1. Forre una caja con el rectángulo de 70 x 60. Trace líneas a 5 cm. del borde de cada lado. Doble por las líneas, cortar las esquinas, pegar y formar la caja.

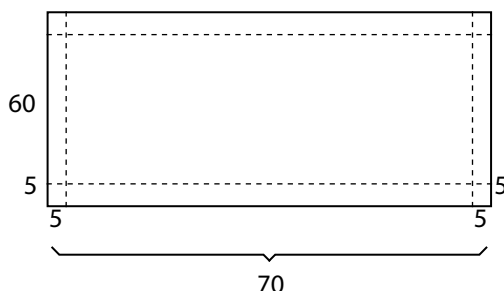

2. Pegue al fondo de la caja el rectángulo de 60 x 50 para darle mayor consistencia.

Casilleros

1. Corte los 16 cuadrados de 12 cm de lado, si se consigue 4 colores diferentes, se corta 4 cuadrados de cada color.

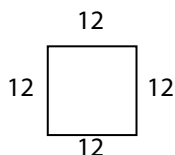

2. Seleccione 16 números comprendidos entre el 1 y el 100; por ejemplo: 34 – 67 – 29 – 12 -90...
3. Escriba con el plumón grueso un número en cada cuadrado de cartulina.

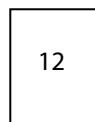
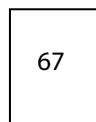
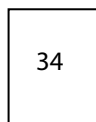
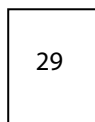

Sapo

1. Prepare una caja del tamaño de las tarjetas.



2. Haga el dibujo de un sapo y pegarlo en la caja.



Armado del tablero

1. Coloque en la parte frontal de la caja las 16 tarjetas numeradas, una vez que están bien distribuidas, se pegan a la base.
2. Coloque en la parte central superior que queda (sin tarjetas) la cajita con la figura del sapo.

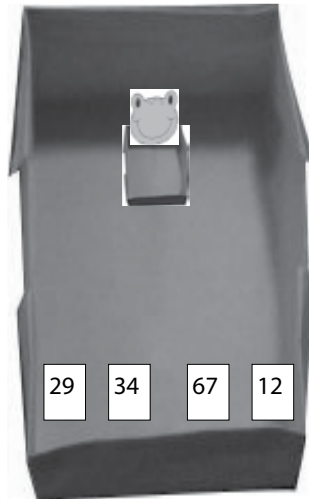

Fichas

1. Dibuje 40 círculos de cartulina dúplex.
2. Pinte 20 círculos de un color y 20 de otro.
3. Arme las fichas juntado 2 círculos del mismo color y colocando entre ambos un trozo de cartón, pegarlas y luego sellarlas con cinta de embalaje para darles resistencia a la manipulación.
4. Antes de iniciar el juego, el tutor debe tener todos los materiales listos.

Instrucciones para el juego

1. Ubique la caja con la figura del sapo en el suelo, puede ser en el patio o jardín; si se acondiciona el aula, también se puede jugar allí.
2. Trace la línea de tiro a 4 metros de distancia.
3. Prepare la tabla de puntajes:

EQUIPO													
	1	2	3	4	1	2	3	4	1	2	3	4	
JUGADORES													
PUNTAJE													

4. Forme los equipos con 3 o 4 integrantes cada uno.
5. Acuerdan el orden de participación de los equipos.
6. Distribuya en cada equipo el orden de intervención de sus integrantes.
7. Decir las indicaciones para empezar el juego:
 - a. Los equipos se ubican detrás de la línea de tiro.
 - b. A los dos primeros equipos se les entrega 10 fichas a cada uno.
 - c. Se les indica que cada participante solo podrá intervenir una vez por cada vuelta.
 - d. Se puede establecer un puntaje meta; por ejemplo: el equipo que llega primero a 500 puntos, es el equipo ganador, caso contrario se indica que el equipo que obtiene más puntos al finalizar la rueda de participación es el que gana.
 - e. Si las fichas entran a la cajita del sapo el jugador obtiene 100 puntos.
 - f. El primer niño lanza sus 10 fichas intentando ubicarlas en las tarjetas de mayor puntaje o en la cajita del sapo.
 - g. Cuando el niño termina de lanzar las 10 fichas, el tutor dicta a algún niño que está apuntando en la tabla de puntajes, los números de las tarjetas a las que cayeron las fichas, a la vez que va recogiendo las 10 fichas.
 - h. Le toca el turno al segundo equipo, al niño que le toca hace lo mismo que el anterior: se ubica en la línea de tiro y lanza las 10 fichas.
8. Terminada la rueda de intervenciones se suman los puntajes de los integrantes del equipo y se indica cuántos puntos ha hecho cada uno, si algún equipo llegó a la meta pacta se le anuncia como ganador, caso contrario se inicia la segunda rueda de intervenciones, se continúa hasta que algún equipo resulte ganador.

"Ubicaciones y posiciones"

Anexo

3

Objetivo

Ubicarse en el espacio.

Materiales

- Tarjetas de cartulina de 7 x 4 cm
- Plumones, tijeras

Procedimiento

- Escriba en cada tarjeta los números del 1 al 5 y las flechas con plumones de diferente color.

Ejemplo:

4 veces 1:

1
→

1
←

1
↑

1
↓

4 veces 2:

2
→

2
←

2
↑

2
↓

- Repiten hasta llegar a 5.
- Decoran con dibujitos a la espalda de cada tarjeta.

Instrucciones para el juego

1. Forme grupos de 4, por sorteo empiezan 1º, 2º 3º y 4º.
2. El primero coge una tarjeta al azar y sigue la indicación, así continúan los demás según el orden.
3. La flechita y el número son las ubicaciones y posiciones. Ejemplo:

3
↓

 = 3 pasos hacia abajo,

4
←

 = 4 pasos a la izquierda

4. Ubique a los estudiantes en el patio y con una tiza en el piso se señala el punto de origen, si son 20 estudiantes habrán 5 puntos de origen distante.
5. Al finalizar gana el alumno que obtenga mayor puntaje al sumar las tarjetas.
6. Supervise el trabajo y nuevamente vuelven a jugar par ubicarse correctamente.

Variante y sugerencias

1. Haga el vaciado de datos, el resumen en las hojas, luego el gráfico de barras del aula con las preferencias indicadas.
2. Guarde las fichas y tableros en forma ordenada en la caja correspondiente a los trabajos de Matemática.
3. Conozca y practique todos los juegos señalados en la ficha.
4. Verifique que la suma de los puntajes esté bien realizada y felicitar el ganador.

Variantes y sugerencias

1. Si se considera que los niños no están preparados para participar en el juego "Ludocálculo", se puede preparar un tablero con 25 recuadros en lugar de los 45 sugeridos y trabajar solo con números del 1 al 5 y en las tarjetitas poner los números del 5 al 12. Una vez que los niños adquieran la destreza podrán resolver con facilidad los ejercicios planteados con tableros de 45 recuadros.
2. Es importante que los niños revisen los datos del libro que han escogido para leer y que se den cuenta de los detalles externos sugeridos en el análisis de su estructura. Conviene en todo momento orientar y preguntar sobre la información que va encontrando.
3. Animar a los niños a leer los libros de la biblioteca del aula, sugerirles que busquen un lugar cómodo y que puede ser incluso fuera del aula, en el patio, jardín. Si hay facilidades, organizar el rincón de la lectura dentro del aula, colocando petates, cojines e incluso cajas grandes que pueden ser acondicionadas como espacios cómodos para leer.
4. La ficha lo que voy leyendo, es como un inventario de lectura, allí deben registrar los libros que van consultando a lo largo de la duración del Programa. Se debe preparar una caja para que los niños las ubiquen con facilidad y coloquen la información correspondiente en cuanto cogen o seleccionan una lectura.
5. A partir de la lectura los niños van ampliando su vocabulario y mejorando su ortografía, el juego casino memoria, busca afianzar la escritura y lectura de las palabras que se van adquiriendo a la vez que se asocian a su representación gráfica.
6. El refuerzo de las características de las figuras geométricas se hace a través del juego "Cartas de familias", pero también se puede elaborar tarjetas con otra categoría, por ejemplo animales, frutas, ropa, etc. Es importante recordar que el material debe ser utilizado en todas sus dimensiones, esto se logrará con las preguntas que formule el tutor; por otro lado los materiales deben volver a usarse, se puede programar una tarde en la que se expongan los utilizados a la fecha y los niños en grupo seleccionan alguno y juegan con ellos nuevamente.
7. Los cuentos y poemas creados por los niños pueden ser escritos en tarjetas de cartulina A4 ó A5 y luego se perforan y se coloca una carátula armando el Libro de Creaciones del Grupo 1, o "los cuentos que escribimos""los poemas que nos gustan", etc. Estas se colocan en la biblioteca del aula.
8. Proponer la organización de un centro de materiales o buscar un lugar en la escuela en el que los niños de manera sistemática dejen materiales recuperables que tienen en su casa o que consiguen.
9. Es importante que los niños se involucren en la organización de tareas y las asuman con responsabilidad, por eso siempre se debe evaluar el cumplimiento de la tarea asignada y la responsabilidad asumida, solo así se irán habituando a buscar calidad en todo trabajo que se les confía.
10. El paso a paso de la elaboración de las cajas de origami, se puede colocar en un papelógrafo que se pone en un lugar visible, de modo que, los niños que tienen habilidades pueden avanzar solos. Esto no supone que el tutor dejará de trabajar cada paso con todos los niños.
11. Orientar para que los niños doblen en forma de acordeón, el metro de cartulina que han preparado. Para reforzar las uniones y evitar que se despeguen se pueden coser con hilo y aguja o pegar con cinta adhesiva.
12. Animar a los niños para que creen juguetes diferentes, en función a sus gustos y preferencias. En lugar de hacer una "Feria de juguetes", se puede programar una tarde recreativa donde los niños jueguen utilizando los juguetes confeccionados, de esta manera podrían identificar su uso.

"CONOCEMOS LO QUE NUESTRA COMUNIDAD PRODUCE"

SEMANA N° 21: Identificamos los productos que compran en nuestra casa	
Capacidades	Indicadores
Comunicación: Recoge información y datos importantes en la visita que realiza.	Escribe en cuadros organizativos la información recogida.
Matemática: Calcula mentalmente la suma y la diferencia de dos números naturales de hasta dos cifras.	Expresa de diferentes formas, con monedas y billetes, el costo de un objeto.
Personal Social: Describe y valora los productos que su comunidad produce.	Elabora un esquema o gráfico con los productos propios de su región.

Propósito de la semana: Identificar y reconocer los nombres de los productos que se encuentran en una feria, ejercitarse en las equivalencias de los billetes y monedas.

Contenidos

COMUNICACIÓN	MATEMÁTICA	PERSONAL SOCIAL
Toma de apuntes, elaboración de esquemas.	Equivalencias y canjes con monedas y billetes en el sistema monetario nacional.	Productos propios de su comunidad: agrícolas, ganaderos, comerciales, industriales.

Procedimiento	Materiales y recursos
<p>Día 1:</p> <ul style="list-style-type: none"> • <i>Trabajan sus tareas escolares con la orientación del tutor.</i> • Conversan sobre la feria y hacen un organizador visual (si coincide con el día de la actividad, pueden visitarla y después hacer el cuadro). (Anexo 1). <ul style="list-style-type: none"> – ¿Dónde se ubica la feria del pueblo? – ¿Qué día se realiza? – ¿Qué ofrecen en una feria? – ¿Qué hacen las personas que van a la feria? – ¿Qué necesitamos si queremos vender algo en la feria? – ¿Qué necesitamos si queremos comprar algo en la feria? • Repartir a los niños revistas y periódicos. 	<ul style="list-style-type: none"> • Anexo 1: "La feria del pueblo" • Hoja fotocopiable de visita a la comunidad (una para cada estudiante)
<p>Día 2:</p> <ul style="list-style-type: none"> • <i>Trabajan sus tareas escolares con la orientación del tutor.</i> • Preparan los materiales de la lotería textual, empleando algunas de las palabras identificadas en el organizador visual de la feria. (Anexo 2). • Se organizan en parejas y juegan. • Comentan: <ul style="list-style-type: none"> – ¿Qué les pareció el juego? – ¿Qué aprendieron? 	<ul style="list-style-type: none"> • Anexo 2: "Lotería textual"



<p>Día 3:</p> <ul style="list-style-type: none"> • <i>Trabajan sus tareas escolares con la orientación del tutor.</i> • Revisan el organizador que prepararon el día anterior. • Organizan ficheros de siluetas y de palabras. (Anexo 3). • Preparan el material pedido y elaboran sus ficheros. 	<ul style="list-style-type: none"> – Cuaderno, lápiz • Anexo 3: Ficheros de siluetas y palabras
<p>Día 4:</p> <ul style="list-style-type: none"> • <i>Trabajan sus tareas escolares con la orientación del tutor.</i> • Conversar sobre: <ul style="list-style-type: none"> • ¿Qué necesitamos para comprar? • ¿Cómo les pagan a nuestros padres cuando venden sus cochechas? • Si trabajan en alguna chacra • ¿Cómo les paga? • Reciben láminas y billetes del Perú. • Recortan y se ejercitan en el uso y reconocimiento de su valor. (Anexo 4). • Elaboran su bolsita para guardar sus monedas y billetes. (Anexo 5). 	<ul style="list-style-type: none"> • Anexo 4: "Ejercicios con monedas y billetes" • Hojas fotocopiables • Anexo 5: "Bolsita para monedas y billetes"
<p>Día 5:</p> <ul style="list-style-type: none"> • <i>Trabajan sus tareas escolares con la orientación del tutor.</i> • Seleccionan algunas palabras del cuadro organizativo o de los ficheros y comienzan a escribir su diccionario. (Anexo 6). 	<ul style="list-style-type: none"> • Anexo 6: "Escribimos un diccionario"

"La feria del pueblo"

Anexo

1

Objetivo

Escribir organizadamente la información.

Materiales

- Tarjetas de cartulina
- Plumones gruesos
- Cinta adhesiva
- Esquema de ficha

Procedimiento

1. Converse con los niños sobre las ferias que han podido ver en el pueblo.
2. Formule preguntas y orientar las respuestas de modo que desarrollen la expresión y comprensión oral, respetando los turnos de participación.
3. Recapitule lo conversado e ir llenando el organizador visual con la información que conocen sobre una "FERIA", si en el pueblo hubiera mercado, programar una visita y luego conversar y llenar el organizador respectivo.
4. Llene los espacios del organizador, el tutor escribe en la pizarra o en tarjetas:
 - a. ¿Dónde se ubica? Anotar el lugar donde se desarrolla la feria, aplicar palabras que los niños van aprendiendo como: cerca a, lejos de...
 - b. ¿Qué personas encontramos? Identificar a quiénes hemos visto: señoras, ancianos, niños, policías, vendedores, etc.
 - c. ¿Qué acciones realizan las personas? Comentar que las personas realizamos diferentes acciones dependiendo del lugar donde estemos; por ejemplo en el mercado: compramos, vendemos, pagamos, pedimos, recibimos, envolvemos, pesamos, etc.
 - d. ¿Qué productos se venden? Categorizar la información y colocar los más conocidos, cada grupo en un cuadro, podría ser: verduras y luego anotar todas las que han visto que se venden en la feria, luego frutas y también abarrotes o animales, etc.
 - e. ¿Cómo son los productos que se venden? Identificar las características de los productos que se pueden encontrar de manera general como: frescos, baratos, buenos, limpios, etc.
 - f. ¿Cómo se venden los productos? Reconocer las distintas formas que tenemos al comprar algún producto:
 - Paquetes: galletas
 - Unidades: papaya
 - Kilos: azúcar, arroz
 - Litros: aceite
 - Docena: huevos

"Visita a la comunidad"

¿DÓNDE SE UBICA?

¿QUÉ PERSONAS ENCONTRAMOS?



¿QUÉ ACCIONES REALIZAN LAS PERSONAS?

LA FERIA

¿QUÉ PRODUCTOS SE VENDEN?

¿CÓMO SE MIDEN LA CANTIDAD DE LOS PRODUCTOS?



¿CÓMO SE VENDEN LOS PRODUCTOS?

"Lotería textual"

Anexo
2

Objetivo

Es un juego de tipo cognitivo, clasificatorio que favorece el desarrollo del pensamiento, pueden ser de diferentes tipos como: de asociación, de rimas, ABC, textual.

Materiales:

- Tableros con figuras
- Tarjetas
- Bolsas plásticas

Procedimiento

1. Prepare un tablero dividido en 8 partes, marcar las líneas divisorias con plumón grueso

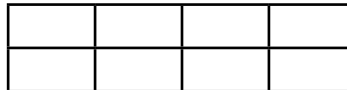

2. Forrarlo con plástico, de modo que se pueda utilizar en varias oportunidades sin deteriorarse.
3. Prepare los juegos de tarjetas según el tipo de lotería que se quiera emplear, para diferenciarlos, se puede emplear un color de cartulina para cada caso. Cada juego de tarjetas debe tener elementos distractores, de modo que el niño pueda elegir; se deben preparar de 2 a 4 tarjetas más de las que aparecen en el tablero.

Lotería textual

Busca establecer la relación entre la figura y su nombre.

1. Seleccionan figuras o hacer dibujos vinculados al tema que se viene desarrollando en las sesiones de aprendizaje.
2. Entregan a cada niño un tablero con las tarjetas, en este caso 8 con figuras o dibujos y 10 o 12 con palabras. Los juegos para cada niño de un grupo pueden ser diferentes.
3. Indique a los niños que coloquen los dibujos en el tablero.

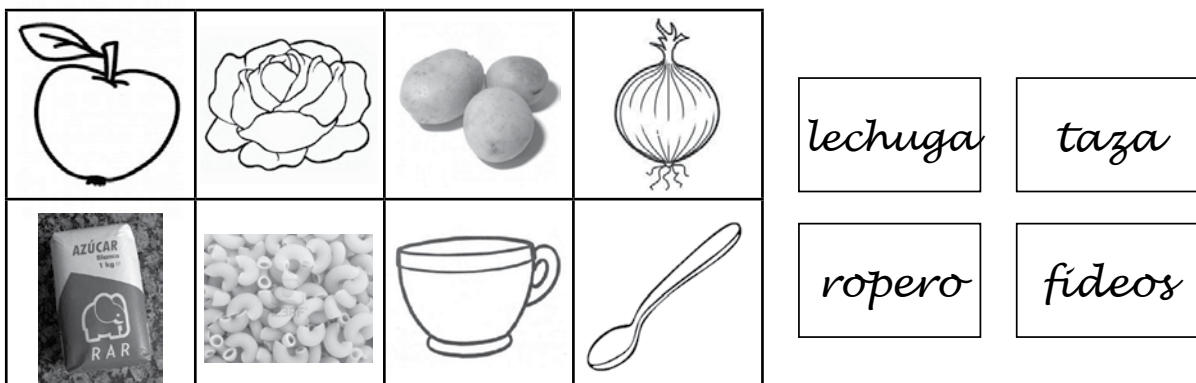

4. Pregunte los nombres de cada uno de los elementos que se encuentran en el tablero.
5. Pídales que revisen las tarjetas con los nombres y que coloquen sobre cada dibujo el que le corresponde.
6. Revise las tarjetas que los niños colocan, pedirles que las lean.
7. Otra indicación que se puede dar: decir una oración que tenga la palabra seleccionada y luego que la escriban en su cuaderno.

"Ficheros de siluetas y de palabras"

Objetivo

Permiten organizar el material escrito y gráfico.

- Se ubican en el sector de lectura o en la biblioteca del aula.
- Se organizan e incrementan periódicamente, conforme los niños vayan logrando más aprendizajes en el manejo del código escrito.

Materiales

- Cajas de zapatos o cajas elaboradas con la técnica Origami.
- Tiras de cartulina de 16 x 6 aproximadamente
- Tijeras
- Colores, crayolas
- Lápiz, borrador

Procedimiento

Tablero

1. Forran las cajas de zapatos, si se hacen de Origami, hacerlas de papel doble y colocar una base de cartulina dúplex.

FICHERO DE SILUETAS:

2. Definen las categorías de organización: personas, animales, plantas, objetos, etc.
3. Escriben los letreros en las tiras de cartulina y colocarlos en las cajas.
4. Reparta a los niños revistas o periódicos para que ubiquen las figuras, las recorten y las coloquen en la caja que corresponde.

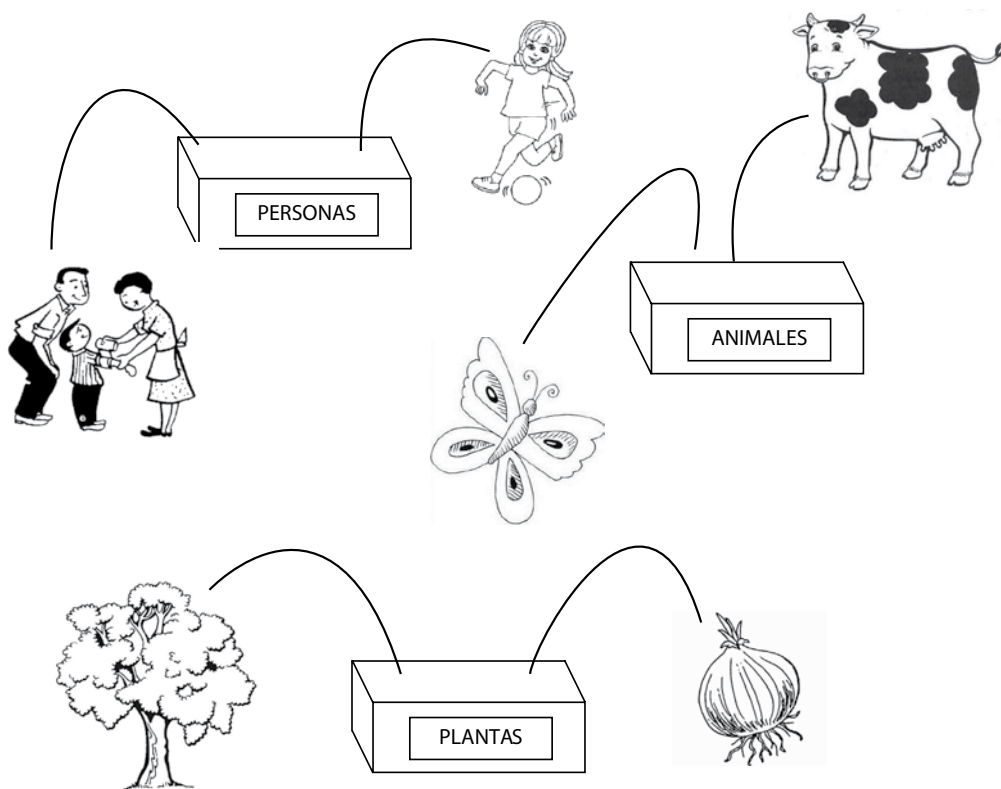

Fichero de palabras

1. Se guarda en él las palabras que los niños emplean para escribir o las reconocen en sus lecturas.
2. Organice a los niños en grupos de cuatro integrantes y darles un número.
3. Indicarles que escriban:
 - a. Grupo 1: las personas que encuentran en el mercado.
 - b. Grupo 2: los vegetales que se venden en la feria.
 - c. Grupo 3: los abarrotos que se venden en la feria.
 - d. Grupo 4: las acciones que realizan las personas en la feria.
 - e. Grupo 5: los objetos que encontramos en la feria.
4. Entregue a cada grupo una hoja de papel, con los números del 1 al 10 y pedirles que hagan el listado de los elementos que se le ha solicitado a su grupo.

Grupo 1

1. *Vendedores*
2. *Señoras*
3. *Niños*
4. *Vargadores*
- 5.

Grupo 2

1. *Cebolla*
2. *Papa*
3. *Camote*
4. *Habas*
5. *Naranjas*

5. Revise la lista, motivando la escritura adecuada y la categoría a la que pertenecen.
6. Repartirles diez tiras de cartulina, a cada grupo.
7. Pida a los niños que escriban los nombres en las tiras de cartulina.
8. Coloque las tiras en el fichero de palabras.

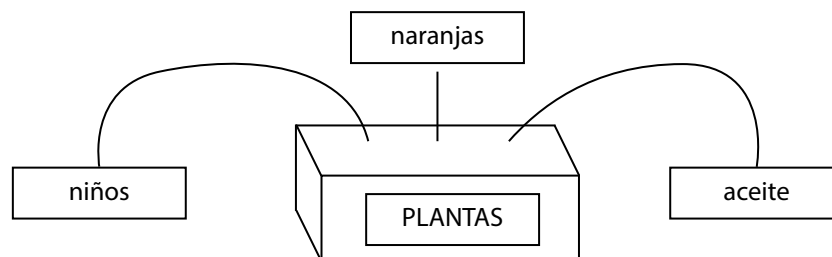

NOTA: Cuando los niños avanzan en el manejo del código escrito y aumentan las tarjetas, se pueden hacer ficheros clasificatorios:

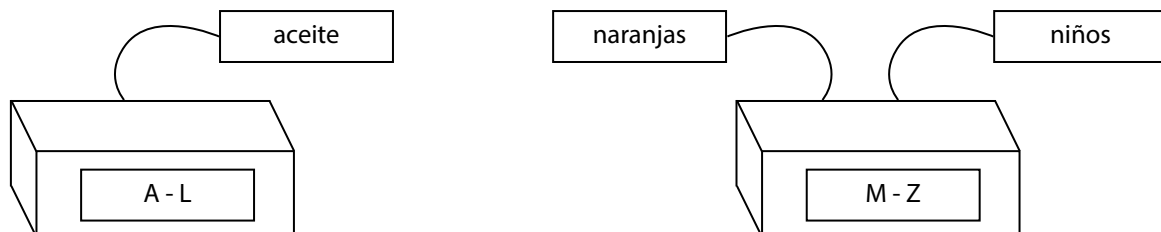

Anexo
4

"Ejercicios con monedas y billetes"

Objetivo

Expresar de diferentes formas el uso de monedas y billetes.

Materiales

- Láminas con monedas y billetes (un juego para cada niño)
- Tijeras
- Bolsitas para guardar los billetes y monedas

Procedimiento

Tablero

1. Converse sobre el uso y valor de los billetes y monedas.
2. Entregan una lámina de billetes y una de monedas.
3. Identifique cada uno de ellos y los colores que los representan:
 - a. Billeto de 10 soles color verde
 - b. Billeto de 20 soles color beige
 - c. Billeto de 50 soles color anaranjado
 - d. Billeto de 100 soles color celeste
4. Coloree los billetes y recortarlos
5. Realice ejercicios de uso y equivalencias utilizando los billetes y monedas recortados. Haga que los manipulen. Asegurarse que sean nuevos billetes. Emplear diferentes tipos de planteamientos, ejemplos:

Si tengo dos billetes de 100 soles, un billete de 20 soles y dos de 10 soles ¿cuánto dinero tengo?

100 soles	50 soles	20 soles	10 soles
2 billetes	ninguna	1 billete	2 billetes
100 + 100	0	20	10 + 10

$$\boxed{200} + \boxed{0} + \boxed{20} + \boxed{20} = \boxed{240 \text{ soles}}$$

¿Con qué billete pagaré un kilo de huevos que vale 6 soles? Con uno de..... soles.

¿Cuántas monedas de 5 soles necesito para pagar 15 soles de fruta? Necesito..... monedas.

¿Cuántas monedas de un sol me darán si entrego un billete de 10 soles? Me darán monedas de un sol.

¿Cuántas monedas de 20 céntimos hay en un sol? Hay monedas.

¿Cuántas monedas de 10 céntimos hay en dos soles? Hay monedas.

Rosita tiene dos billetes de 20 soles y Pedro tiene cinco monedas de dos soles. ¿Quién tiene más dinero? Las preguntas pueden ir en una ficha que será entregada a cada niño.





"Bolsita para monedas y billetes"

Objetivo

Preparan una bolsita para cuidar y proteger sus monedas y billetes.

Materiales

- Una hoja de papel bond A4
- Regla, lápiz
- Goma
- Colores o crayolas

Procedimiento

1. Colocar la hoja en posición horizontal.



2. Trazar una línea a 6 cm del borde de los dos lados cortos.

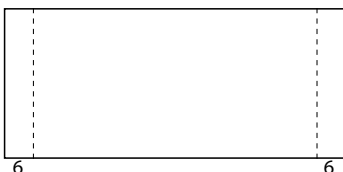

3. Doblar por las líneas y pegar a los costados.



4. Doblar a la mitad



5. Se obtiene una bolsita con dos bolsillos, en uno pueden guardar las monedas y en el otro los billetes.

6. Decorar la tapa con algún dibujo o líneas de colores.



"Escribimos un diccionario"**Objetivo**

Identificar las características de las palabras figurativas que el niño reconoce.

« En un primer momento este diccionario sólo incluirá sustantivos, decimos que son figurativos porque el niño asocia el nombre a la imagen que tiene del significado de esa palabra. »

Materiales

- Tarjetas de cartulina A5
- Colores o crayolas
- Tarjetitas pequeñas
- Papel doble uso o cuaderno

Procedimiento - Tablero

1. Haga un listado de palabras (sustantivos) identificadas por los niños en alguna lectura, actividad realizada, juego, visita etc. Debe ser una para cada uno, es decir si en el aula hay veinticinco niños, en la lista habrá veinticinco palabras.
2. Anote en tarjetitas o papeles pequeños (ver ejemplo).
3. Reparta los papeles entre los niños, cada uno lee la palabra que le tocó.
4. De las indicaciones para el trabajo, primero se hace en la hoja borrador o en el cuaderno (sin el dibujo):
 - a. Escribir la palabra a manera de título
 - b. Hacer un dibujo alusivo
 - c. Escribir debajo del dibujo del elemento que le tocó :
 - ¿Qué es?
 - ¿Qué tamaño tiene?
 - ¿Qué partes tiene?
 - ¿Cómo es?
 - ¿Para qué sirve?
5. Presente el trabajo para su revisión.
6. Escriba en la tarjeta haciendo el dibujo alusivo.
7. Intercambiae tarjetas con otros niños y leer sus trabajos.
8. Añade ideas si alguien tiene una propuesta, también se puede escribir por el reverso de la tarjeta.
9. Recolecte todas las tarjetas y ponerlas en orden alfabético.
10. Prepare la caja fichero para guardarlas en la biblioteca del aula.
11. Se debe realizar otras actividades para que los niños usen esa información. Conforme los niños van aprendiendo más palabras, las sesiones de elaboración de fichas se deben repetir.



jarra



Es un objeto pequeño, tiene un asa, puede ser de plástico o de vidrio. Sirve para poner líquidos como agua, jugos.

lechuga

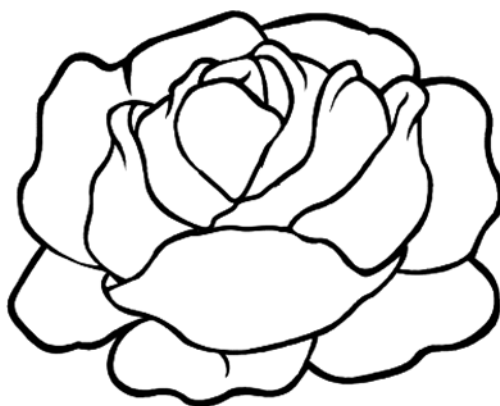

Es una planta de color verde, es pequeña, tiene muchas hojas. Se come en la ensalada o en torrejitas.

"CONOCEMOS LO QUE NUESTRA COMUNIDAD PRODUCE"

SEMANA N° 22: Jugamos a la tienda	
Capacidades	Indicadores
Comunicación: Identifica los grafemas que campo en una palabra.	Escribe las letras que compone una palabra.
Matemática: Encuentra la solución a problemas de adición y sustracción con resultados de hasta dos cifras.	Expresa de diferentes formas, con monedas y billetes, el costo de un objeto.
Personal Social: Se organiza con sus compañeros para desarrollar actividades lúdicas.	Interpreta diferentes roles al jugar a la tienda.

Propósito de la semana: Ejercitarse en el conocimiento y manejo de monedas y billetes a través de situaciones simuladas de compra y venta de productos.

Contenidos

COMUNICACIÓN	MATEMÁTICA	PERSONAL SOCIAL
Asociación léxica.	Equivalencias y canjes con monedas y billetes en el sistema monetario nacional.	Organización de una tienda de abarrotes.

Procedimiento	Materiales y recursos
<p>Día 1:</p> <ul style="list-style-type: none"> • <i>Trabajan sus tareas escolares con la orientación del tutor.</i> • Conversan sobre los productos que hay en una tienda. • Hacen un listado de todos los productos que recuerdan. • Organizan los materiales recuperables que tienen y con ellos Preparan los productos que pueden encontrarse en una tienda; por ejemplo: preparan bolsitas largas las llenan de pajitas o ramitas delgadas y escriben en una tarjeta "fideos" y le ponen cualquier nombre, si tienen pomitos pequeños los forran y les ponen "leche" o "aceite". • Presentan los productos que han elaborado y los guardan en una caja. • Traen cajas y envolturas de productos diversos. 	<ul style="list-style-type: none"> – Materiales recuperables – Goma – Tijeras – Colores – Tarjetas de cartulina
<p>Día 2:</p> <ul style="list-style-type: none"> • <i>Trabajan sus tareas escolares con la orientación del tutor.</i> • Forman grupos de seis con tarjetitas que llevan las letras de la palabra TIENDA. • .Organizan el espacio del aula; el tutor designa un lugar para cada grupo. • Ubican su lugar y piensan como lo pueden organizar para que sea "una tienda". <ul style="list-style-type: none"> – Escriben un letrero con el nombre. – Consiguen cajas de cartón. – Juntan los productos que han preparado los integrantes del grupo clasifican y organizan. – Hacen los cartelitos con los precios de los productos. • Guardan todos los materiales de manera que no se maltraten hasta el día siguiente. 	<ul style="list-style-type: none"> – Tarjetas para formar grupos – Un pliego de cartulina (para cada grupo, nombre de la tienda) – Tarjetas o retazos de cartulina para escribir los precios de los productos



<p>Día 3:</p> <ul style="list-style-type: none"> • <i>Trabajan sus tareas escolares con la orientación del tutor.</i> • Juegan a "La tienda". (Anexo 1). • Ordenan el aula, una vez que han terminado de jugar. • Se sientan en círculo y comentan: <ul style="list-style-type: none"> – ¿Cómo se sintieron participando en el juego? – ¿Qué aprendieron? – ¿Qué deben saber las personas que tienen una tienda? – ¿Cómo deben ser las tiendas? 	<ul style="list-style-type: none"> • Anexo 1: "Juego de roles "La tienda"
<p>Día 4:</p> <ul style="list-style-type: none"> • <i>Trabajan sus tareas escolares con la orientación del tutor.</i> • Forman parejas. • Resuelven ejercicios de compra y venta, utilizando los billetes y monedas que prepararon. (Anexo 2). • Comparten sus respuestas. 	<ul style="list-style-type: none"> • Anexo 2: "Ejercicios de compra y venta"
<p>Día 5:</p> <ul style="list-style-type: none"> • <i>Trabajan sus tareas escolares con la orientación del profesor.</i> • Forman grupos de cuatro • Participan en: Juega con las palabras. (Anexo 3). • Comparten: <ul style="list-style-type: none"> – ¿Qué les gustó del juego? – ¿Qué aprendieron? 	<ul style="list-style-type: none"> • Anexo 3: "Juega con las palabras"

Juego de roles: "La tienda"

Objetivo

Identificar los roles al comprar en un tienda.

Materiales

- Cajas de diferentes tamaños
- Papeles de todo tipo
- Tijeras
- Goma, cinta adhesiva
- Lápiz, colores
- Productos preparados con material recuperable
- Carteles: nombre de la tienda, precios de los productos
- Monedas y billetes de papel

Procedimiento

1. Converse con los niños sobre la tienda:
 - ¿Qué es? ¿para qué sirve?
 - ¿Qué acciones realizan las personas que se encuentran en una tienda?
 - ¿Qué necesitamos para comprar?
 - ¿Qué necesitamos para vender?
2. Oriente a cada grupo para que organice su tienda en el lugar asignado.
3. Coloque las cajas, letreros y productos.
4. Reparta los grupos en "compradores" y "vendedores".
5. Empiece a jugar; indicar que los compradores pueden ir a diferentes tiendas.
6. Cambie roles después de un tiempo prudencial aproximadamente quince a veinte minutos; los "compradores" pasan a ser "vendedores" y viceversa.
7. Observe el desenvolvimiento de los niños mientras se realiza el juego, el uso de las monedas y billetes.
8. Comentan su participación y lo aprendido.



"Ejercicios de compra y venta"

Anexo
2

Objetivo

Incentivar las habilidades para la conversión monetaria.

Materiales

- Fichas de aplicación
- Monedas y billetes de papel
- Colores o crayolas
- Lápiz, borrador
- Goma

Procedimiento

Tablero

1. Converse con los niños sobre:
 - a. El dinero y su utilidad, monedas y billetes del Perú.
 - b. Dónde compran nuestros padres los productos que necesitan: ¿Qué es lo que siempre compran? ¿Qué cosas no compran? ¿por qué?
 - c. Nuestros padres venden sus cosechas ¿cómo lo hacen? ¿dónde?
2. Haga un listado de las cosas que pueden comprar en la tienda y otro de las que compran en la feria.
3. Reparta billetes y monedas de papel o saque los que tienen preparados.
4. Haga ejercicios orales para verificar el conocimiento que tienen los niños de los billetes y monedas.
 - a. Empezar con ejercicios de compra.
 - b. Luego realizar ejercicios de equivalencia, diferentes formas de combinar las monedas y billetes, es decir, diferentes formas de pagar una misma cantidad de dinero.
5. Oriente la realización de las fichas que se sugiere.



Vamos a la tienda



Mi nombre es

Dibuja o pega las monedas que te permiten pagar los siguientes productos.



Vamos a la tienda

Mi nombre es

Dibuja o pega las monedas que te permiten pagar los siguientes productos.

 <p>S/. 45,00</p>	
 <p>S/. 24,00</p>	
 <p>S/. 15,00</p>	
 <p>S/. 32,00</p>	
 <p>S/. 75,00</p>	

"Juega con las palabras"**Objetivo**

Desarrollar estrategias de asociación léxica.

Materiales

- Siluetas
- Papel de doble uso o cuaderno
- Lápiz, borrador

**Procedimiento**

Estos se trabajarán de preferencia con las siluetas.

1. Reparta a cada grupo una hoja con un esquema vacío de un crucigrama.
2. Dé las indicaciones para el trabajo, haciendo un ejemplo con todos en la pizarra o en un papelógrafo:
 - a. Los niños colocan todas las siluetas que les ha tocado sobre la mesa, de modo que todos los integrantes del grupo puedan verlas.
 - b. Dicen los nombres de las figuras, si desconocen alguna, preguntan al tutor.
 - c. Seleccionan una figura y buscan en qué fila del crucigrama pueden escribirla, teniendo en cuenta la cantidad de letras que tiene, ya que en cada casillero del crucigrama sólo pueden escribir una letra. Indicarles que pueden llenar la palabra en forma horizontal o vertical.

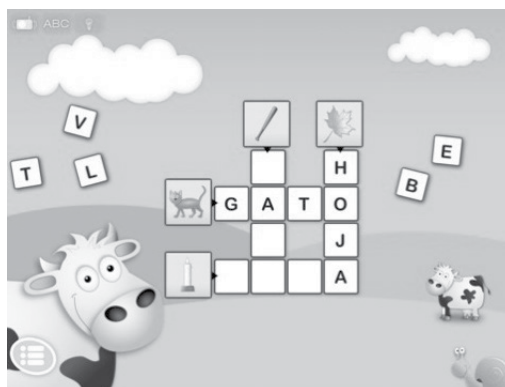

- d. Cuando ya colocaron la primera palabra deben buscar otra cuyas letras coincidan en los casilleros donde se cruzan.
 - e. Pueden dejar la silueta delante de la línea en la que han escrito o hacer un dibujo.
 - f. Dejar sobre la mesa los crucigramas terminados y realizar un museo para que todos puedan observar los trabajos realizados.
3. Comentan:
 - a. ¿Qué les pareció el ejercicio?
 - b. ¿Qué dificultades tuvieron para realizarlo?
 4. Realice los crucigramas por lo menos una vez al mes, cuando los niños cogen práctica en su realización, se pueden hacer por categorías, por ejemplo: crucigramas de animales, de objetos, de plantas, etc.

Nuestros nombres son:

.....

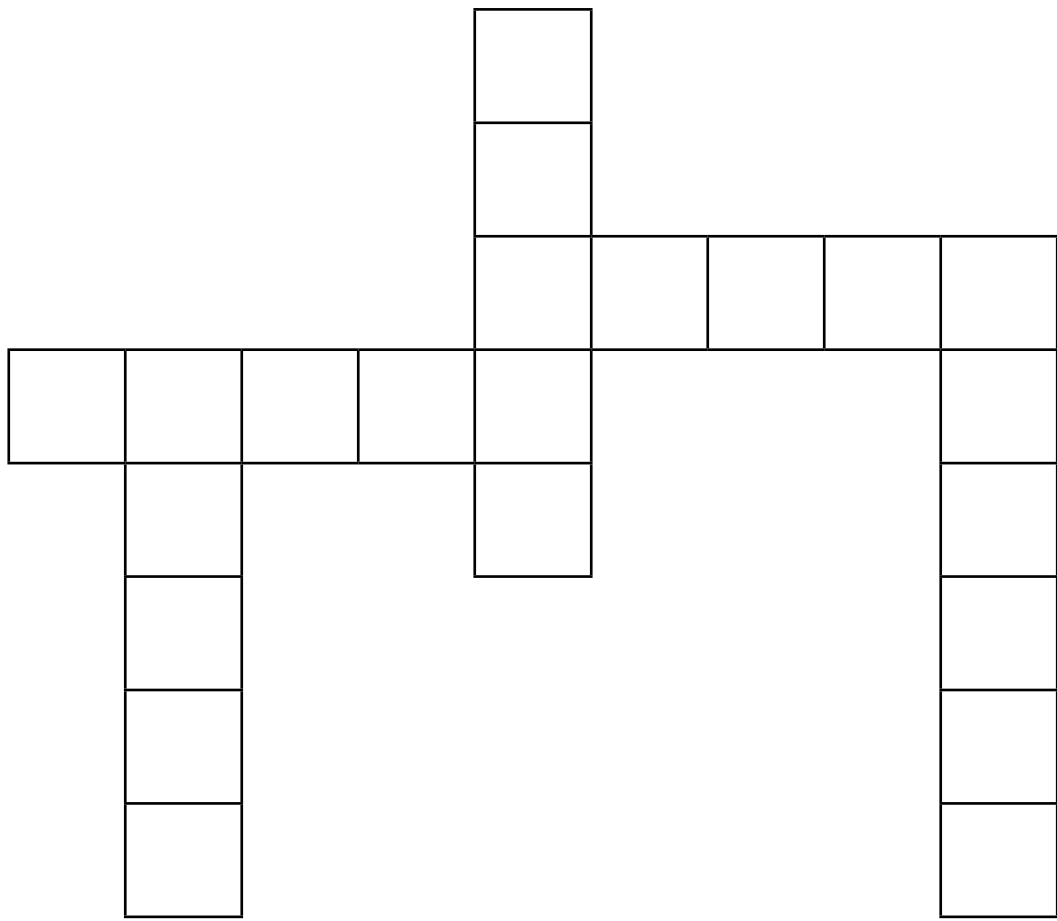

Creamos nuestro crucigrama:

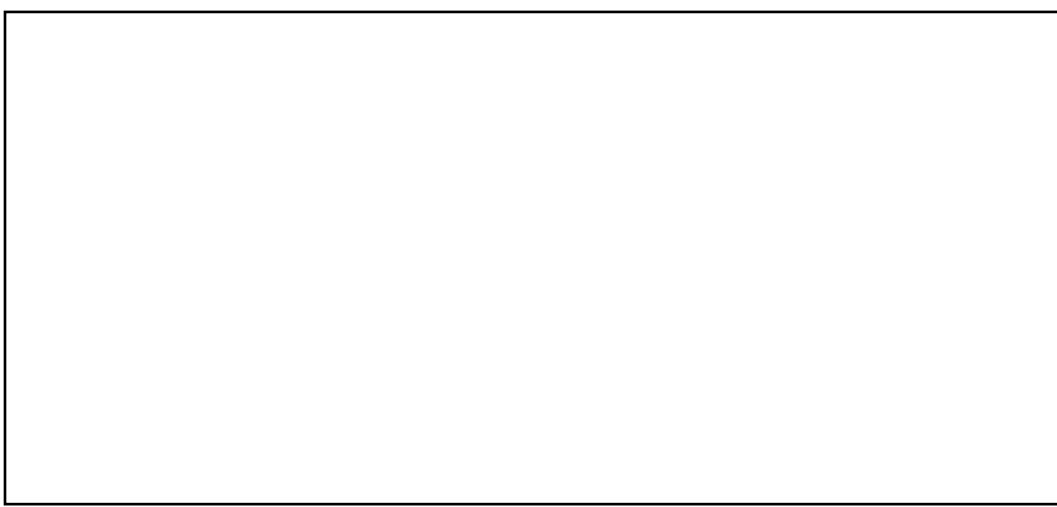

“PREPARAMOS COMIDAS SALUDABLES”

SEMANA N° 23: Conocemos los tipos de alimentos	
Capacidades	Indicadores
Comunicación: Escribe textos cortos para describir características de los alimentos que consume en su vida cotidiana.	Anota las características de alimentos que consume con frecuencia.
Matemática: Calcula mentalmente la suma y la diferencia de dos números naturales de hasta dos cifras.	Utiliza estrategias de cálculo rápido con números de hasta dos cifras.
Personal Social: Describe y valora los alimentos que consume.	Clasifica los alimentos según diferentes criterios.

Propósito de la semana: Identificar, describir y clasificar alimentos que consume, reconociendo su importancia en la dieta diaria.

Contenidos

COMUNICACIÓN	MATEMÁTICA	PERSONAL SOCIAL
Descripción de alimentos	Adición y sustracción de números de hasta dos cifras.	Alimentos. Clases de alimentos según su origen. Importancia.

Procedimiento	Materiales y recursos
<p>Día 1:</p> <ul style="list-style-type: none"> • <i>Trabajan sus tareas escolares con la orientación del tutor.</i> • Escuchan al tutor que les dice: “Vamos a hacer un momento de silencio para recordarlo que hemos comido ayer”. • Anotan lo que comieron en el desayuno, almuerzo y comida en una ficha. (Anexo 1). • Identifican qué alimentos se emplearon en su preparación. • Comparten sus trabajos. • Colocan sus fichas en el panel del aula. 	<ul style="list-style-type: none"> • Anexo 1: “Lo que comemos”
<p>Día 2:</p> <ul style="list-style-type: none"> • <i>Trabajan sus tareas escolares con la orientación del tutor.</i> • Escuchan al tutor que les plantea algunos ejercicios de cálculo mental. • Sacan su bolsita matemática con chapas, conitos, piedritas... • Reciben una ficha con ejercicios de adición y sustracción y los resuelven. (Anexo 2). • Revisan sus respuestas con la orientación del tutor. • Colocan sus trabajos en el panel del aula. 	<ul style="list-style-type: none"> • Anexo 2: “Resolvemos problemas”
<p>Día 3:</p> <ul style="list-style-type: none"> • <i>Trabajan sus tareas escolares con la orientación del tutor.</i> • Escuchan el cuento Alambrito y lo escenifican. (Anexo 3). • Ver los siguientes videos. 	<ul style="list-style-type: none"> • Anexo 3: Cuento “Alambrito” • CD con vídeos



<ul style="list-style-type: none"> – La creación de los alimentos: www.youtube.com/watch?v=smYsjHAENY4 – El twist de las frutas: http://www.youtube.com/watch?v=-Z4JNJ8vX0w&feature=related 	
<p>Día 4:</p> <ul style="list-style-type: none"> • <i>Trabajan sus tareas escolares con la orientación del tutor.</i> • Preparan rompecabezas de alimentos. (Anexo 4). • Arman su rompecabezas. • Intercambian con otros compañeros y arman los rompecabezas. • Guardan sus trabajos y los colocan en la caja correspondiente. 	<ul style="list-style-type: none"> • Anexo 4: "Preparamos rompecabezas"
<p>Día 5:</p> <ul style="list-style-type: none"> • <i>Trabajan sus tareas escolares con la orientación del tutor.</i> • Clasifican alimentos: <ul style="list-style-type: none"> – Arman su rompecabezas. – Recortan tiras de cartulina de 2 cm de ancho. – Recortan tarjetas de cada tira. – Anotan en cada tarjetita los nombres de los alimentos que reconocen en su rompecabezas. – Anotan los nombres de otros alimentos que conocen y que no se encuentran en la lámina. – Reciben una ficha en la que clasifican y pegan las tarjetitas, de acuerdo al nombre del alimento que han escrito en ella. (Anexo 5). • Intercambian sus fichas y revisan las respuestas de sus compañeros. • Devuelven su trabajo al compañero con el que intercambiaron. • Colocan sus trabajos en el panel del aula. 	<ul style="list-style-type: none"> • Rompecabezas • Tiras de cartulina • Tijeras • Lápiz • Goma • Anexo 5: "Clasifico los alimentos"

Anexo
1

"Lo que comemos"

Me llamo:.....

Ayer comí:.....



Desayuno



Almuerzo

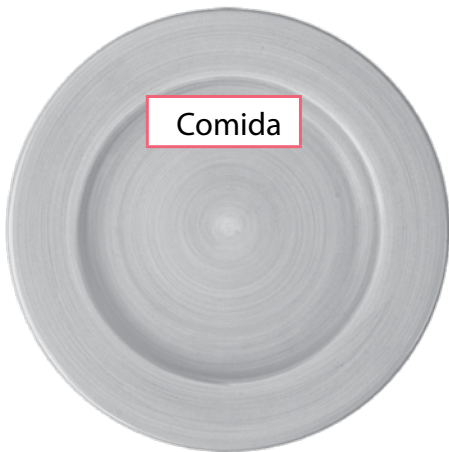

Comida



Para preparar la comida mi mamá empleó:

	ALIMENTOS QUE EMPLEÓ
Desayuno	
Almuerzo	
Comida	

Una comida típica de mi pueblo es:.....



Dibuja los alimentos que más se usan en las comidas de tu pueblo.

Anexo
2

"Resolvemos problemas"

Mi nombre es

Encuentro los resultados:



Manuel compra dos atados de zanahorias, cada atado tiene 6 zanahorias. ¿Cuántas zanahorias compró Manuel?

Respuesta:.....

Operación



Para la fiesta del pueblo, la mamá de Inés preparará ajiaco de papas, ella necesita 52 papas. Si en su cesta vio que había 29 papas ¿Cuántas papas le falta?

Respuesta:.....

Operación

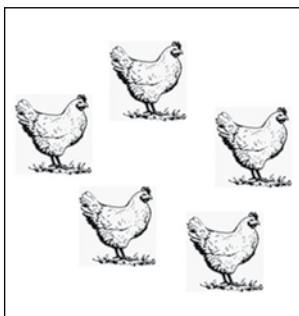

El señor Pedro llevó 5 gallinas para venderlas en la feria. Si en su corral tenía 12 gallinas ¿cuántas le quedan ahora?

Respuesta:.....

Operación

Los niños del Grupo 1, fueron a la chacra de don Pascual para ayudarlo a cosechar sus lechugas. Estas fueron las lechugas que recogieron:

NIÑO	LECHUGAS
Anita	8
Pedro	5
Tomás	7
Elsa	5

Operación

¿Cuántas lechugas recogieron entre todos?

Respuesta

La señora Anita cosechó cebollas en su huerto y las puso sobre la mesa. Ella las vende por "montones", en cada uno debe colocar cinco cebollas. Ayúdala a identificar cuántos montones puede preparar con las cebollas que recogió.



Inventa un problema de suma y sustracción con los números 12 y 27. Escríbelo en el recuadro.

Inventa un problema cuyo resultado sea una suma. Escríbelo en el recuadro.

Cuento: "Alambrito"

"Había una vez un niño que vivía feliz en el campo, se llamaba Pascual. Su casa estaba en una colina muy verde, llena de flores y árboles, por donde jugaba todos los días al regresar de la escuela.



La mamá de Pascual estaba muy preocupada: su hijo no quería comer lo que ella cocinaba. Siempre se negaba a comer porque, según decía, quería jugar con su pelota, o porque la comida estaba fría, o porque no le gustaba. Pascual siempre encontraba un pretexto para no comer.

Con el tiempo Pascual adelgazó mucho, su mamá tuvo que ponerle tirantes a sus pantalones para que no se le caigan. Se puso tan delgado que en su salón todos sus amigos le decían Alambrito.

Un día, amaneció con mucho viento. Alambrito se levantó temprano como todos los días, se vistió y se fue al colegio. El viento soplaba muy fuerte en el camino. Alambrito se cogía fuertemente a su mochila, pero tropezó y se cayó. Entonces, el viento empujó su ropa, que se abrió y como si Alambrito fuera una cometa lo elevó alto, muy alto.



-¡Mamá, mamá! –gritaba Alambrito.

Su mamá que estaba cocinando, al escuchar los gritos, salió a mirar por la ventana. Grande fue su sorpresa al ver a su hijo volando como una cometa, cada vez más lejos.

-¡Alambrito, hijo, allá voy, no te asustes!

Dicho esto, salió corriendo de la casa, cogió una piedra del camino, le ató una cuerda y la lanzó al aire. La piedra amarrada, se enredó en la pierna de Alambrito y su mamá pudo bajarlo poco a poco.



Desde ese día Alambrito comenzó a comer muy bien todo lo que su mamá le preparaba, sus piernas y brazos recuperaron su forma, ya no se veían delgados como cañas y el viento nunca más lo hizo volar".

FIN

Responde las siguientes preguntas:

1. ¿Quién es Pascual?, ¿qué le gustaba hacer?, ¿qué no le gustaba?
2. ¿Por qué sus amigos le llamaban Alambrito?
3. ¿Qué pasó un día que hubo mucho viento?
4. ¿Cómo salvó la mamá a Alambrito?
5. ¿Qué pasó después de ese día?
6. ¿Qué te gusta comer?, ¿qué no te gusta?
7. ¿Qué hubieras hecho para salvar a Alambrito?
8. ¿Cómo se hace una cometa?
9. ¿Crees que debes comer lo que tu mamá cocina?, ¿por qué?

Dibuja a Pascual cuando era Alambrito porque no comía:

Dibuja a Pascual cuando comía lo que su mamá cocinaba:

"Preparamos rompecabezas"

Objetivo

Preparar rompecabezas, identificando los alimentos.

Materiales

- Láminas de los alimentos
- Cartulina dúplex del tamaño de la lámina
- Goma
- Tijeras
- Bolsa o cajita para guardar las piezas

Procedimiento

1. Reparta a cada niño una lámina de los alimentos, procure que todas las láminas de los niños de un grupo sean diferentes. También distribuya los otros materiales por equipos.
2. Pegan la lámina en la cartulina dúplex, frotar por el revés evitando que se formen arrugas.
3. Cortan la lámina por el contorno.
4. Distribuyen el número de piezas que se desee (en este caso pueden ser de seis a ocho), mediante el trazado de líneas rectas o curvas. Así como en el ejemplo:

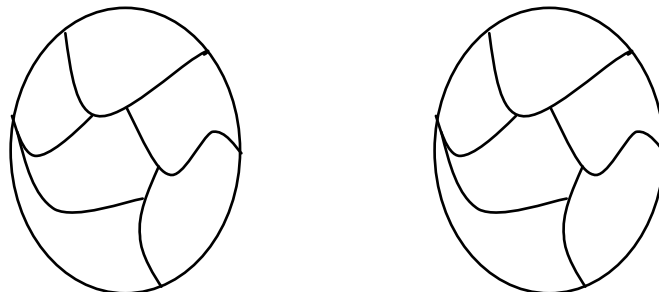

5. Recortan las piezas por las líneas trazadas.
6. Mezclan las piezas y arman la figura.
7. Ensayan otra vez e intercambian rompecabezas con algún compañero.
8. Arman el otro rompecabezas, luego guardarlo y devolverlo.
9. Guardan las piezas en una caja o bolsita y colocar el rompecabezas en la caja correspondiente de la biblioteca del aula.

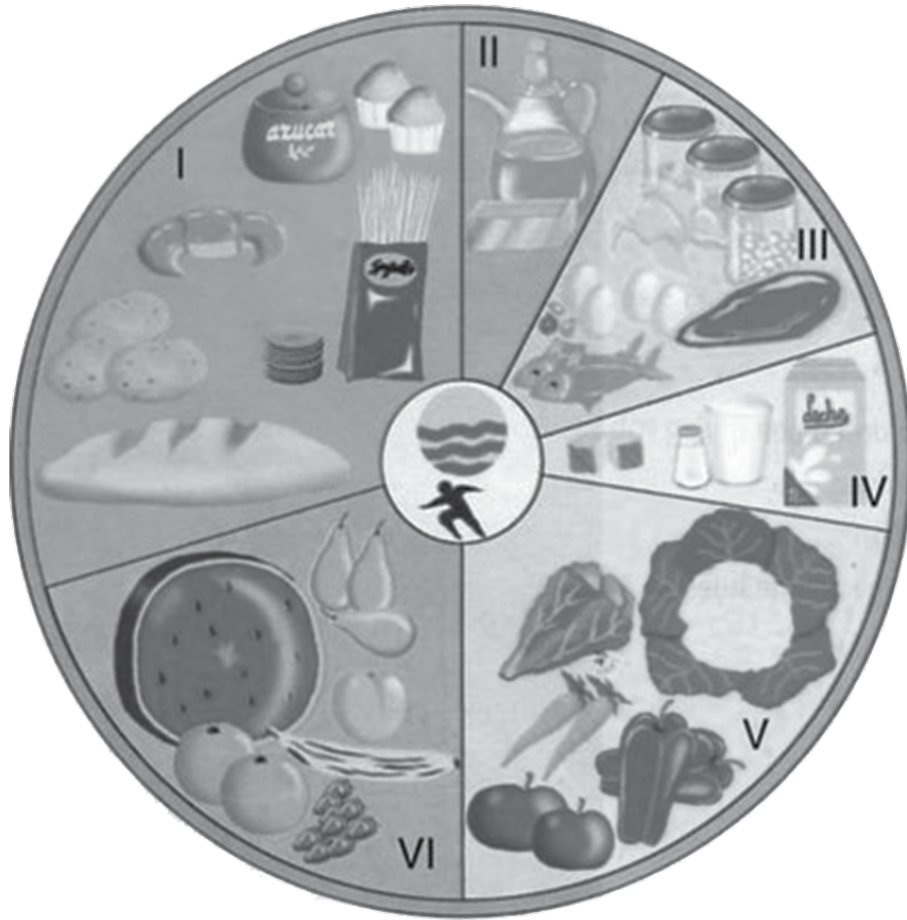

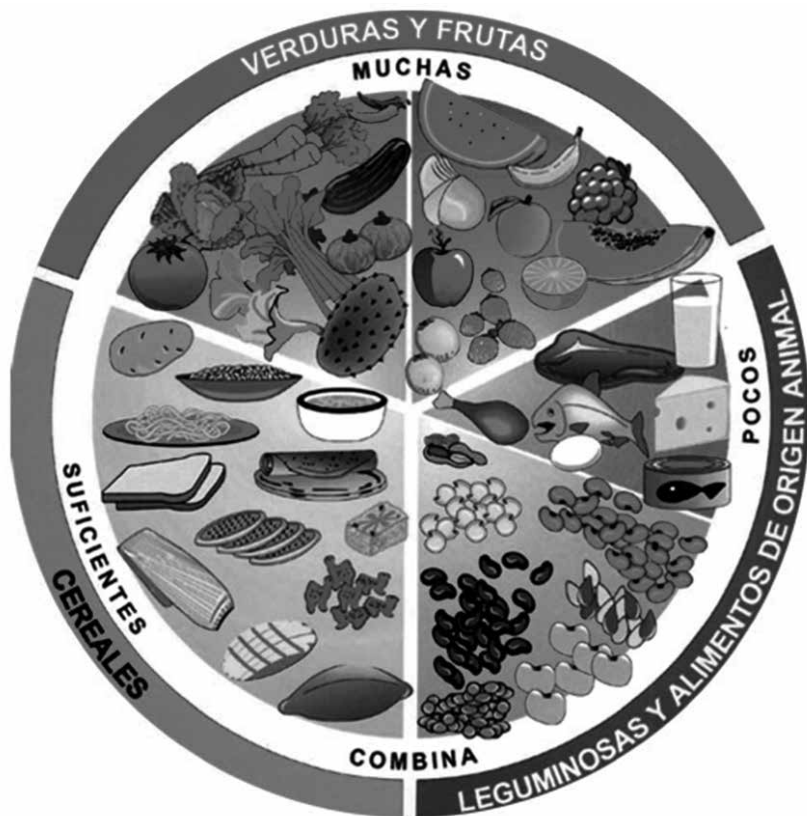

"Clasifico alimentos"

Anexo
5

Objetivo

Reconoce y clasifica los alimentos.

Mi nombre es:.....

Alimentos de
origen animal

Alimentos de origen
vegetal

Alimentos de origen mineral

"PREPARAMOS COMIDAS SALUDABLES"

SEMANA N° 24: Compartimos los alimentos que preparamos	
Capacidades	Indicadores
Comunicación: Escribe textos instructivos (recetas) utilizando vocabulario sencillo.	Elabora un cuadro de frecuencia sobre el consumo de alimentos.
Matemática: Establece la frecuencia del consumo de alimentos.	Elabora un horario de consumo de alimentos.
Personal Social: Expresa su interés por preparar alimentos nutritivos y compartirlos con sus compañeros, profesores y familiares.	Explica el valor de una comida saludable. Prepara un alimento nutritivo y lo comparte.

Propósito de la semana: Identificar los ingredientes y preparación de las comidas que más se consumen en su pueblo.

Contenidos

COMUNICACIÓN	MATEMÁTICA	PERSONAL SOCIAL
Estrategias para la escritura de recetas.	Referentes temporales días, semanas.	Valor nutritivo de las recetas típicas de mi comunidad.

Procedimiento	Materiales y recursos
<p>Día 1:</p> <ul style="list-style-type: none"> • <i>Trabajan sus tareas escolares con la orientación del tutor.</i> • Pregunte: <ul style="list-style-type: none"> – ¿Qué han almorzado hoy? – ¿Quién preparó la comida? – ¿Cómo lo hizo? ¿qué necesitó? • Identifican que el texto que permite preparar platos de comida se llama "receta". • Forman grupos de cuatro con la dinámica "Cocineritos". (Anexo 1). • Reciben un conjunto de recetas diferentes. (Anexo 2). • Leen y analizan las recetas identificando la estructura del texto. • Llenan una ficha grupal anotando las características que encuentran en la receta que les tocó. (Anexo 3). • Comparten su trabajo con los otros grupos. • Precisan los elementos de las recetas con ayuda del tutor. • Colocan los trabajos en el panel del aula. 	<ul style="list-style-type: none"> • Anexo 1: "Cocineritos" • Anexo 2: "Recetas" • Anexo 3: "Revisamos las recetas"
<p>Día 2:</p> <ul style="list-style-type: none"> • <i>Trabajan sus tareas escolares con la orientación del tutor.</i> • Forman grupos de cuatro. • Arman una receta: <ul style="list-style-type: none"> – Reciben una hoja con información sobre una receta. (Anexo 4). – Recorta un cuadro. – Leen la información de los cuatro cuadros. Cada niño 	<ul style="list-style-type: none"> • Anexo 4: "Información sobre recetas" <ul style="list-style-type: none"> – Tijeras – Goma – Tarjeta de cartulina A4



<ul style="list-style-type: none"> – Revisan en el grupo y organizan los datos en el orden que creen se deben colocar. – Pegan las tiras ordenadas en una tarjeta de cartulina A4. – Revisan su trabajo y lo ilustran. • Comparten sus trabajos. • Colocan sus trabajos en el panel del aula. 	
<p>Día 3:</p> <ul style="list-style-type: none"> • <i>Trabajan sus tareas escolares con la orientación del tutor.</i> • Decirles que es importante comer alimentos nutritivos. • Recuerdan lo que han comido días anteriores a la fecha. • Llenan una ficha. (Anexo 5). • Hacen un cuadro de frecuencias de alimentos. • Comparten sus trabajos • Hacen la tabla de frecuencias de consumo de alimentos del aula. • Comentan los resultados con la orientación del tutor. • Invitan a su mamá al aula para escribir una receta en la próxima sesión. 	<ul style="list-style-type: none"> • Anexo 5: "Mis comidas"
<p>Día 4:</p> <ul style="list-style-type: none"> • <i>Trabajan sus tareas escolares con la orientación del tutor.</i> • Saludan a las mamás que los visitan. • Se sientan junto a su mamá. • Reciben la estructura de la receta, escogen la que quieren compartir y la escriben. (Anexo 6). • Presentan sus recetas a los demás. • Escogen una de las recetas para prepararla en la escuela. • Se organizan para tener los ingredientes necesarios. • Definen quiénes prepararán la receta y quiénes ayudarán. 	<ul style="list-style-type: none"> • Anexo 6: "Estructura para escribir una receta"
<p>Día 5:</p> <ul style="list-style-type: none"> • <i>Trabajan sus tareas escolares con la orientación del profesor.</i> • Preparan la receta que han seleccionado. <ul style="list-style-type: none"> – Forman las comisiones de: <ul style="list-style-type: none"> • Organización de los ingredientes, revisan que estén todos. • Preparación de los ingredientes: lavar, pelar, picar... • Preparación de la comida. • Distribución de la preparación: servir lo preparado para todo el grupo. • Disposición del lugar y mobiliario: dónde y en qué se va a comer. • Limpieza y orden: antes y después de comer. • Comparten la comida. • Comentan: <ul style="list-style-type: none"> – ¿Cómo resultó la actividad? – ¿Qué comisiones cumplieron su tarea y cómo lo hicieron? – ¿Qué faltó para que algunas comisiones realizaran su tarea? – ¿Cómo se sintieron? 	<ul style="list-style-type: none"> – Receta – Ingredientes necesarios para su preparación – Vajilla – Cubiertos

**Dinámica:
"Cocineritos"****Objetivo**

Escribir recetas teniendo en cuenta su estructura.

Materiales

- Tarjetas con dibujos vinculados a la cocina
- Bolsa o cajita para guardarlas

Procedimiento

1. Reparta al azar una tarjeta a cada niño.
2. Indíqueles que busquen a los niños que tengan tarjetas diferentes a las de él.
3. Oriente la formación de los grupos con cuatro integrantes.
4. Verifique las tarjetas que tienen los integrantes del grupo.
5. Indique la ubicación de cada grupo e iniciar el trabajo con las recetas.



"Recetas"**Chupe de habas****INGREDIENTES**

- 1 Kilo de habas peladas
- ½ Kilo de papa amarilla
- 150 gramos de queso fresco serrano
- 4 huevos
- 1 cebolla, ajos
- 2 tomates
- 1 taza de leche
- 2 ramitas de perejil

PREPARACIÓN

1. Picar la cebolla roja en cuadritos pequeños;
2. Pelar los tomates y rallarlos.
3. Pelar las papas y reservar.
4. Dorar los ajos y la cebolla con poco aceite.
5. Agregar el tomate cuando esté transparente.
6. Añadir un litro y medio de agua.
7. Agregar las habas y las papas cuando rompa el hervor.
8. Agregar la leche y el queso desmenuzado cuando estén cocidas las habas.
9. Apagar el fuego.
10. Servir el chupe con un huevo escalfado y perejil picado.

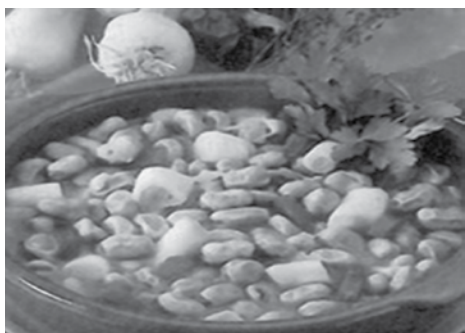
**Ajiaco de papas****INGREDIENTES**

- 1 kg de papas, peladas, sancochadas y picadas,
- 1 taza de agua caliente,
- 1 taza de leche evaporada,
- ½ taza de aceite,
- 1 taza de queso fresco picado,
- 2 cebollas grandes picadas,
- 1 cucharada de ajo molido,
- 2 ramitas de perejil picado,
- 2 cucharadas de ají molido,
- Sal y pimienta al gusto.

PREPARACIÓN

1. Freír en el aceite caliente el ajo, la cebolla, el ají, la sal y pimienta.
2. Agregar el agua caliente y las papas.
3. Dejar hervir por unos minutos.
4. Agregar la leche.
5. Agregar el queso picado.
6. Mover suavemente por unos minutos más a fuego lento.
7. Servir y esparcir un poco de perejil picado en cada plato.
8. Acompañar con arroz blanco.



Galletas de mantequilla

INGREDIENTES

- 300 g mantequilla
- 2 huevos
- 5 tazas harina
- 1 taza azúcar
- 1 cucharadita esencia vainilla

PREPARACIÓN

1. Batir la mantequilla hasta que esté cremosa.
2. Agregar el azúcar y seguir batiendo.
3. Incorporar los huevos y la vainilla, revolviendo constantemente.
4. Agregar la harina y seguir batiendo hasta obtener una masa espesa.
5. Comenzar a amasar la masa a mano.
6. Añadir harina hasta que la masa no se pegue a los dedos.
7. Extender la masa sobre una superficie enharinada, y aplanarla con un rodillo o una botella formando una lámina.
8. Cortar las galletas de la forma deseada.
9. Colocar las galletas en una lata de hornear enmantequillada.
10. Hornear las galletas durante 15 minutos o hasta que estén doradas.



Ensalada de frutas

INGREDIENTES

- 2 plátanos
- 2 manzanas
- 1 tajada de piña
- 1 tajada de papaya
- 1 melocotón
- 2 naranjas de jugo
- Azúcar al gusto

PREPARACIÓN

1. Lavar muy bien todas las frutas.
2. Pelarlas.
3. Cortarlas en trozos pequeños.
4. Colocarlas en un tazón.
5. Agregar el jugo de naranja.
6. Endulzar con el azúcar al gusto.

Nota: se pueden usar frutas de la región.



"Revisamos las recetas"

Nuestros nombres son:

.....

NIÑO	NOMBRE DE LA RECETA QUE LEÍ	LO QUE PARECE FÁCIL DE COMPRENDER	LO QUE PIENSO FUE OLVIDADO	LO QUE NO COMPRENDO	LAS PARTES QUE ENCONTRAMOS EN TODAS LAS RECETAS SON:

"Información sobre recetas"

Niño 1

- 1 lata de leche condensada
Cocinar a fuego lento durante 30 minutos. Dejar enfriar y servir.

ARROZ CON LECHE

Niño 2

- 1 lata de leche condensada
Hervir 10 minutos después de echar las leches.

INGREDIENTES

Agregar la leche condensada.

Niño 3

- Cocinar el arroz con la canela y el agua. Agregar la leche evaporada.
- 4 tazas de agua
- Espolvorear con canela en polvo.

Niño 4

- 2 latas de leche evaporada

Revolver a fuego lento.

PREPARACIÓN

- 1 taza de arroz

"Mis comidas"

Anexo
5

Mi nombre es

a. Recuerdo y anoto los alimentos que comí ayer:

b. Recuerdo y anoto los alimentos que comí anteayer:

c. Recuerdo y anoto lo que comí el domingo con mi familia:



d. Anoto los alimentos que más comí en esos días y marco el número de veces:

ALIMENTO	1 VEZ	2 VECES	3 VECES	4 VECES

Dibujo los alimentos nutritivos que se encuentran con facilidad en mi pueblo:

--	--	--	--	--

e. Escribo los nombres de los platos de mi pueblo que se preparan con:

CARNE



PAPAS



f. Explica : ¿Los platos de mi pueblo son nutritivos? ¿Por qué?

"Estructura para escribir una receta"

Anexo

6

Variantes y sugerencias

1. Es importante desarrollar en los niños un vocabulario temático, a partir de objetos y elementos que identifican en determinados lugares y que son característicos de éstos. Se puede trabajar un fichero de temas: en tarjetas A5, se coloca el título y luego el listado de palabras que se asocian, se puede hacer dos o tres columnas, estas fichas se van incrementando conforme aumenta el universo vocabular del niño; conviene recordar que al concluir la primaria debe reconocer por lo menos 7 000 palabras.

ESCUELA

1. Niños
2. Profesores
3. Aulas
4. Carpetas

2. Antes de realizar las composiciones gráficas, se debe conversar con los niños sobre lo que se quiere expresen en el trabajo que realizarán, si es sobre la feria, conversamos con ellos: qué vemos en la feria, qué productos hay, cómo son, para qué vamos, cuando tú fuiste que te gustó, con quién fuiste. Todos estos recuerdos son insumos para que realicen un trabajo de expresión muy rico.
3. Cuando el niño termina su dibujo, pedirle que explique lo plasmado y anotarlo debajo o en el reverso. Todos los dibujos deben ser expuestos en el panel del aula o en el cordel.
4. Para los ficheros conviene emplear cajas de zapatos o galletas que son más resistentes para su manipulación y se pueden apilar con facilidad; para una mejor presentación se deben forrar con papel kraft o papel lustre.
5. La lotería textual ayuda a afianzar el aprendizaje lector del niño, una vez que ubiquen las palabras, se puede continuar pidiendo que las escriban con su repertorio alfabético y luego en su cuaderno como parte de párrafos que pueden crear.
6. La preparación del diccionario ayuda al entendimiento del significado de la palabra con un lenguaje sencillo, para incrementarlo se puede trabajar cada quince días.
7. Es importante revisar con los niños lo que comen y el tipo de alimentos que se emplean en la preparación de sus comidas, sobre todo insistir en aquellos alimentos de la región que tienen gran valor nutritivo. Se puede coordinar la visita de un doctor o enfermera para que les hable del tema, insistir en que si comemos bien podremos evitar las enfermedades.
8. Los problemas que se plantean a los niños deben variar en el enunciado, de manera que puedan razonar y no memorizar. Es de suma importancia objetivar la situación, apoyarse con material concreto y gráficos, esto hará más fácil encontrar la solución. No esquematizar el proceso, hay varias formas de encontrar una respuesta.
9. Ayudar al niño a incrementar su vocabulario, de allí que es importante identificar los elementos que se encuentran en las láminas que se observan. El tutor debe ayudar al niño en el conocimiento de los que no identifica con facilidad diciéndole el nombre, características, modo de empleo, etc.
10. Es importante insistir en la estructura de los textos que los niños van aprendiendo a escribir para que vayan visualizando y aprendiendo las diferencias que existen entre ellos. El tutor puede elaborar tarjetas con las estructuras y colocarlas en un lugar visible, de modo que los niños los identifiquen al momento de escribir el texto solicitado.

“SOMOS ARTISTAS”

SEMANA N° 25: Somos pintores	
Capacidades	Indicadores
Comunicación: Expresa vivencias y situaciones imaginarias a través del dibujo y pintura.	Se expresa gráficamente empleando una técnica de dibujo, pintura o modelado.
Matemática: Interpreta secuencias de actividades cotidianas según referentes temporales.	Identifica con precisión la secuencia de acciones que realiza.
Personal Social: Cuida y protege el mobiliario y materiales de su aula.	Organiza previamente el espacio en el que va a pintar, dibujar o modelar.

Propósito de la semana: Realizar composiciones plásticas empleando diversas técnicas de pintura y dibujo y masas caseras para modelar.

Contenidos

COMUNICACIÓN	MATEMÁTICA	PERSONAL SOCIAL
Técnicas gráfico plásticas: pintura con témperas, dactilo-pintura, dibujo fantasma. Modelado.	Referentes temporales: antes, durante, después.	Normas para la protección del mobiliario durante las sesiones de dibujo, pintura y modelado.

Procedimiento	Materiales y recursos
<p>Día 1:</p> <ul style="list-style-type: none"> • <i>Trabajan sus tareas escolares con la orientación del tutor.</i> • Observan la lámina que les muestra el tutor. (Anexo 1). • Identifican los elementos que presenta. • Expresan ideas sobre lo que les parece representa, señalan personaje, qué hace, dónde está, cómo se llama, etc. • Responden: <ul style="list-style-type: none"> – ¿Con qué materiales podemos pintar esta lámina? Indican todos los que conocen. • Comente que un material que sirve para pintar son las témperas, hoy aprenderemos a prepararlas; las haremos de diferentes colores. (Anexo 2). • Forman grupos de cuatro integrantes. • Cubren la mesa donde van a pintar con papel periódico, papel de doble uso o plástico. • Colocan pequeños recipientes al centro de la mesa (pueden ser chapas o tapas de pomos) en los que el tutor les distribuye témperas de diferentes colores. • Realizan una composición usando para pintar pinceles o hisopos (se preparan con un palito al que se le envuelve algodón a un extremo). • Exponen sus trabajos en el panel del aula. 	<ul style="list-style-type: none"> • Anexo 1: "Lámina de expresión oral" • Anexo 2: "Preparamos témperas caseras" <ul style="list-style-type: none"> – Tarjetas de cartulina A4 (una por niño) – Pinceles – Hisopos



<p>Día 2:</p> <ul style="list-style-type: none"> • <i>Trabajan sus tareas escolares con la orientación del tutor.</i> • Escuchan las indicaciones para pintar con la técnica: dáctilopintura. <ul style="list-style-type: none"> – Organizan el espacio para trabajar (grupos de 4 que comparten las pinturas y masas). – Se ponen delantales plásticos para proteger su ropa. – Tienen listos recipientes con agua y jabón (o el caño) para lavarse las manos. – Cada uno debe tener un poco de papel higiénico o un trapito para limpiarse los dedos al cambiar de color. • Conversan sobre el tema de la composición que realizarán. • Desarrollan la técnica: dáctilo-pintura. (Anexo 3). 	<ul style="list-style-type: none"> • Anexo 3: La Técnica "Dáctilopintura"
<p>Día 3:</p> <ul style="list-style-type: none"> • <i>Trabajan sus tareas escolares con la orientación del tutor.</i> • Conversan sobre las acciones que realizan cuando van a una chacra. • Seleccionan la que más les gusta y la representan gráficamente aplicando la técnica: "Dibujo fantasma". (Anexo 4). • Colocan sus trabajos en el panel del aula. 	<ul style="list-style-type: none"> • Anexo 4: "Dibujo fantasma"
<p>Día 4:</p> <ul style="list-style-type: none"> • <i>Trabajan sus tareas escolares con la orientación del tutor.</i> • Forman grupos de seis. • Preparan una masa blanda para modelar. (Anexo 5). • Modelan diferentes elementos y arman una composición. • Presentan sus trabajos y los ubican en un lugar del aula en el que no se maltraten. 	<ul style="list-style-type: none"> • Anexo 5: "Modelado"
<p>Día 5:</p> <ul style="list-style-type: none"> • <i>Trabajan sus tareas escolares con la orientación del tutor.</i> • Conversan sobre acciones realizadas para la aplicación de alguna de las técnicas trabajadas. Responden las preguntas: <ul style="list-style-type: none"> – ¿Qué hicimos antes de pintar o dibujar con...? Preparamos el lugar, repartimos materiales – ¿Qué hicimos durante la aplicación de la técnica...? Pintamos nuestra composición usando las témperas, modelamos con ... – ¿Qué hicimos después? Colocamos nuestros trabajos en el panel, guardamos las cosas, ordenamos • Reconocen la temporalidad y ubican los hechos teniendo en cuenta la secuencia: ANTES – DURANTE – DESPUÉS. • Seleccionan una de las secuencias trabajadas en la semana y la representan gráficamente. (Anexo 6). • Presentan sus trabajos, describiendo el dibujo realizado. • Colocan sus trabajos en el panel del aula. 	<ul style="list-style-type: none"> • Anexo 6: "Secuencia de actividad realizada"

"Lámina de expresión oral"



Preparamos témperas caseras

Objetivo

Aprender a preparar témperas caseras, con dos recetas diferentes

Materiales (receta 1)

- 1 taza de harina
- 3 tazas de agua
- Tintes vegetales o un poco de témpera



Procedimiento

1. Disuelve la taza de harina con una taza de agua, evitar que se hagan grumos.
2. Agregue las otras dos tazas de agua y mover bien.
3. Pongala preparación en una cacerola a fuego no muy fuerte.
4. Revuelva constantemente para que no se pegue.
5. Cuando la preparación se espesa, (debe tener la consistencia de un engrudo aguado) retirarla del fuego y dejarla enfriar.
6. Reparta esta preparación en diferentes pomos o recipientes plásticos.
7. Agregue los colores (tintes vegetales o un poco de témpera) que se desea y mezclar bien, la preparación está lista para pintar.

Materiales (receta 2)

- Tizas de colores
- 1 taza de agua caliente
- ½ taza de maicena
- Tintes vegetales o un poco de témpera



Procedimiento

1. Seleccione las tizas de los colores que se quiera hacer la témpera.
2. Muela las tizas, cada color por separado, hasta que parezca harina.
3. Colocar el polvo de tiza en un recipiente, agregar el agua caliente y mover bien hasta que no haya grumos.
4. Añada un poco de témpera del color de la tiza y volver a batir.
5. Coloque la mezcla en botellas para pintar.



La consistencia de esta preparación es más líquida que la anterior.

Técnica: "Dáctilopintura"

Anexo
3

Objetivo

Desarrollar la creatividad y la coordinación motora fina.

La dáctilo-pintura o pintura de dedos, es una técnica que permite iniciar a los niños en el dibujo y pintura, al aplicarla aprenden a desarrollar el tacto y la creatividad a la vez que se divierten; favorece la educación de la mano para la expresión gráfica, el desarrollo psicomotriz, es un excelente medio para eliminar las inhibiciones.

Existen diferentes materiales para pintar con las manos, se puede emplear las témperas preparadas con el engrudo u otras masas, el objetivo es que con alguna de estas mezclas los niños puedan plasmar, disfrutar y experimentar la sensación de crear combinando colores inventando diferentes cosas con sus manos y dedos.



Receta 1 (para cinco niños aproximadamente)

Materiales

- 2 tazas de agua fría
- 4 cucharadas de azúcar
- 1 / 2 taza de maicena (puede añadir un poco más si es necesario)
- Colorantes (puede ser témperas)

Preparación

1. Mezclar en un tazón la maicena, el azúcar y el agua, agregando poco a poco para que no se haga grumos.
2. Llevar esta mezcla al fuego (lento) mantener aproximadamente diez minutos o hasta que la mezcla se espese.
3. Retirar del fuego y dejar enfriar.
4. Colocar la preparación en varios recipientes para hacer diferentes colores
5. Agregar a cada porción el colorante removiendo hasta que quede totalmente mezclado.
6. Guardar en potes herméticamente cerrados hasta el momento de usar.
7. Conservar en un lugar fresco.

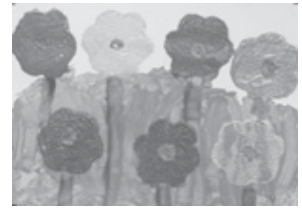

Receta 2 (para diez niños aproximadamente)

Materiales

- 2 cucharaditas de sal
- 2 tazas de harina
- 3 tazas de agua fría
- 2 tazas de agua caliente
- Colorantes

Preparación

1. Mezclar la harina con la sal.
2. Agregar el agua fría poco a poco, mover hasta que esté cremosa, evitar los grumos.
3. Colocar esta preparación en una olla.
4. Agregar las 2 tazas de agua caliente, moviendo constantemente
5. Llevar al fuego a cocinar hasta que tome una textura suave.
6. Dejar enfriar.
7. Separar en porciones y añadir el colorante (puede ser témperas)
8. Guardar en frascos hasta el momento de usarla.



"Dibujo Fantasma"**Objetivo**

Aplicar la técnica del dibujo fantasma.

◀◀ Es una técnica apropiada para niños que combina el uso de crayolas y témperas. ▶▶

Materiales

- 1 tarjeta A4 de cartulina blanca
- Crayola blanca
- Témpera aguada
- Platitos o recipientes
- Un poco de algodón
- Papel periódico o papel doble uso (para cubrir sitio de trabajo)

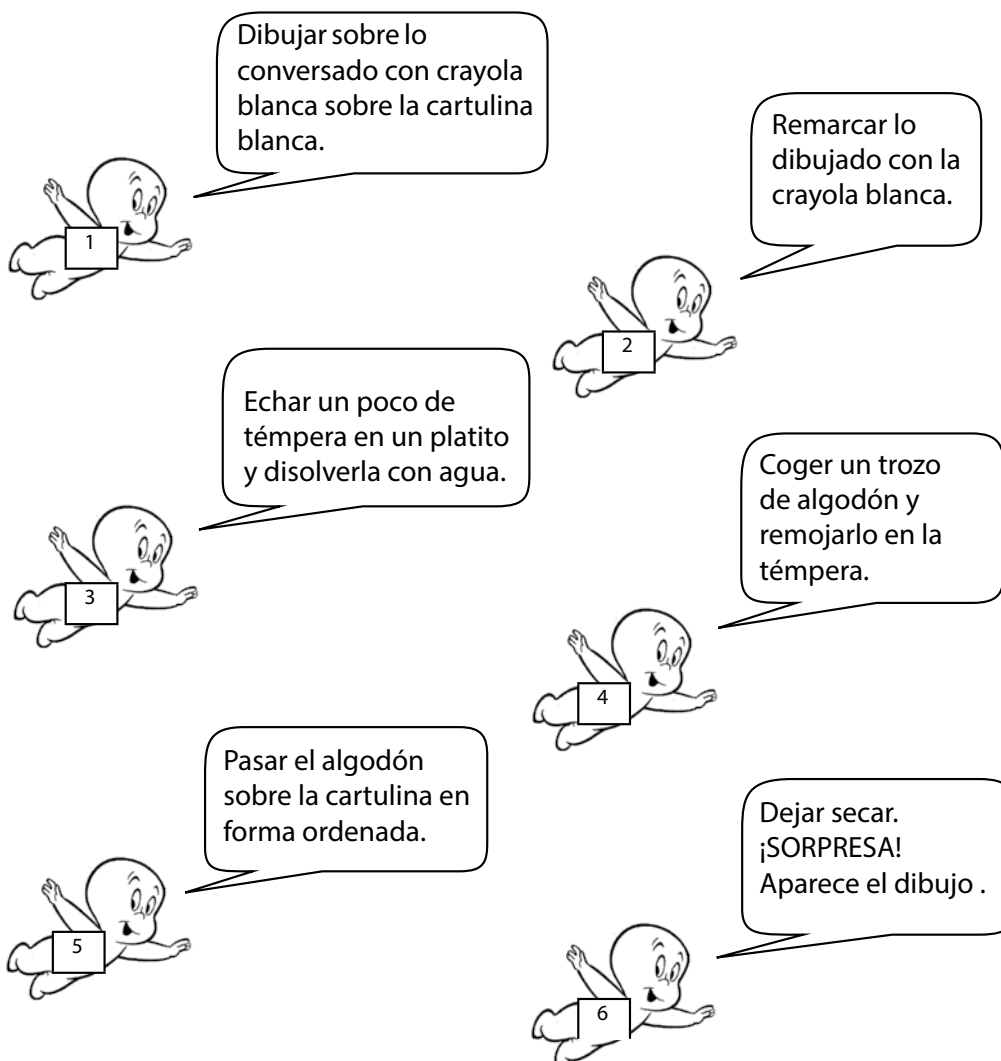
Procedimiento

"Modelado"

Anexo
5

Objetivo

Emplear las manos en la técnica del modelado.

◀◀ Moldear es dar forma a diversos materiales empleando las manos. ▶▶

Materiales

- 3 tazas de harina
- 2 cucharadas de aceite
- 1 taza de sal
- Agua cantidad necesaria
- Colorantes

Procedimiento

1. Mezclan en un tazón la harina, sal y el aceite.
2. Amasan (con las manos) añadiendo agua según se necesite.
3. Guardan la masa en una bolsa de plástico o en un frasco bien cerrado, hasta el momento de usarla.

Variantes

Se puede emplear también la arcilla y el barro que son materiales muy baratos y no tóxicos. La arcilla es el material para modelar por excelencia, por sus características: es fría, gris, lisa, perdura en el tiempo, no es tóxica y es reciclable. La arcilla como material modelable reúne también otras características que algunas masas no poseen: es modelable, maleable, y sostiene el volumen.

Otro material para modelar es la plastilina.

Es primordial que cuando se trabaja una masa se la amase muy bien antes de comenzar a modelar para que no queden grietas. En el caso de la arcilla, muchas veces las grietas hacen que las piezas se rajen. Para sellar las grietas (en el caso del barro o de la arcilla) o eliminar las uniones, se recomienda mojar los dedos en agua y frotar en el lugar deseado.

Formas de trabajar masas:

Hay dos opciones:

1. Se tiñen porciones de masa de diferentes colores y el niño emplea los que necesita para la composición que ha planificado.
2. Se elabora la composición y luego se pinta con témperas.

Recomendaciones para el trabajo con masas

1. Una vez preparadas las masas, que puede ser dos o tres días antes de la sesión, se guardan en un lugar fresco en frascos o bolsas bien cerradas.
2. Amasar antes de usarlas
3. Cubrir con un plástico el lugar donde se trabajará.
4. Hacer pequeñas porciones para no desperdiciar.
5. Terminada la composición dejar secar.

NOTA: Estas masas no conservan el volumen por mucho tiempo, tienden a esparcirse, por lo que se recomienda que luego de dos o tres días de estar expuesta, sean los mismos niños los que la deshagan para evitar que se desanimen al ver deteriorado su trabajo.

Las masas no tienen duración prolongada porque no llevan sustancias preservantes como el formol, que sería tóxico para los niños.

Anexo
6

"Actividad realizada:"

Nombre:

Antes	Durante	Después

“SOMOS ARTISTAS”

SEMANA N° 26: Preparamos y manipulamos nuestros títeres	
Capacidades	Indicadores
Comunicación: Describe la producción de su títere, lo que le gusta de él y cómo se sintió al realizarlo.	Describe en forma clara y organizada sus vivencias relacionadas con la elaboración de su títere.
Matemática: Resuelve situaciones diversas de: Ordenamiento de números, cálculo rápido.	Encuentra la solución a situaciones recreativas y diversas relacionadas con el ordenamiento de números, cálculo rápido.
Personal Social: Expresa su interés por elaborar títeres y preparar representaciones con ellos.	Elabora un títere con el material seleccionado.

Propósito de la semana: Elaborar algunos tipos de títeres y manipularlos en representaciones de cuentos o situaciones que crean en forma colectiva.

Contenidos

COMUNICACIÓN	MATEMÁTICA	PERSONAL SOCIAL
Estrategias para describir una creación.	Ordenamiento de números. Secuencia numérica. Cálculo mental.	Los títeres. Títeres de dedo, de palito y de bolsa.

Procedimiento	Materiales y recursos
<p>Día 1:</p> <ul style="list-style-type: none"> • <i>Trabajan sus tareas escolares con la orientación del tutor.</i> • Forman un círculo. • Escuchan el cuento “Juan Copito”. (Anexo 1). • Responden las preguntas. • Hacen el cuadro organizativo del cuento. • Dibujan y comentan la parte que más les gustó. 	<ul style="list-style-type: none"> • Anexo 1: Cuento “Juan Copito” <ul style="list-style-type: none"> – Ficha organizativa del cuento (una ficha por estudiante) – Tarjeta de cartulina A4 – Colores y crayolas
<p>Día 2:</p> <ul style="list-style-type: none"> • <i>Trabajan sus tareas escolares con la orientación del tutor.</i> • Recuerdan a los personajes y hechos del cuento Juan Copito. • Forman grupos de seis. • Preparan títeres de palito con los personajes del cuento. (Anexo 2). • Organizan los diálogos y ensayan la presentación del cuento empleando los títeres elaborados. 	<ul style="list-style-type: none"> • Anexo 2: “Títeres de palito”



<p>Día 3:</p> <ul style="list-style-type: none"> • <i>Trabajan sus tareas escolares con la orientación del tutor.</i> • Dibujan frutas, verduras y animales animados. • Forman grupos de seis. • Elaboran títeres de dedo. (Anexo 3). • Organizan los diálogos y ensayan la presentación de una canción, cuento o poesía empleando los títeres elaborados. • Responden: <ul style="list-style-type: none"> – ¿Cuenta brevemente cómo elaboraste los títeres de palito y de dedo? – ¿Te gustó hacerlo? – ¿Cómo te sentiste? ¿por qué? 	<ul style="list-style-type: none"> • Anexo 3: "Títeres de dedo"
<p>Día 4:</p> <ul style="list-style-type: none"> • <i>Trabajan sus tareas escolares con la orientación del tutor.</i> • Escuchan las indicaciones del tutor sobre cómo preparar un teatrín utilizando diversos materiales. (Anexo 4). • Revisan las diferentes opciones y acuerdan cuál realizarán • Colaboran en la preparación del teatrín • Presentan en grupo, por sorteo, el teatro de títeres preparado; puede ser Juan Copito o el de frutas y verduras. 	<ul style="list-style-type: none"> • Anexo 4: "Modelos de teatrines"
<p>Día 5:</p> <ul style="list-style-type: none"> • <i>Trabajan sus tareas escolares con la orientación del profesor.</i> • Forman grupos de cuatro. • Reciben una hoja diagramada para cada uno y un dado para el grupo. • Juegan "Números secretos". (Anexo 5). • Comentan: <ul style="list-style-type: none"> – ¿Qué les pareció el juego? – ¿Qué aprendieron? – ¿Qué no les gustó? 	<ul style="list-style-type: none"> • Anexo 5: "Números secretos"

Cuento:
"Juan Copito"

Anexo

1

Esta historia ocurrió hace mucho tiempo en un lugar que todos conocen, ¡sí! En el campo.

Allí vivía una familia de conejos: mamá coneja, papá conejo y los dos hijos Juan y José Copito.

Un día mamá coneja los llevó a pasear, José Copito la seguía de cerca, pero Juan Copito era tan curioso que se quedaba observando las cosas, todo le parecía fascinante.

De pronto, mamá conejo se alejó sin darse cuenta. Juan Copito volteó y vio que estaba solo, en lugar de asustarse pensó: –¡qué bueno! ahora podré investigar todo sin que mamá diga nada–.

Siguió caminando y vio en el camino un barril –¿qué habrá dentro? –pensó, dio un gran salto y subió al borde del barril; vio que adentro todo era negro, se agachó para ver mejor y... ¡uy! Juan Copito cayó al fondo del barril, ¡había pintura negra!, el conejito que era blanco como un copito de nieve quedó como un trozo de carbón.

Como pudo salió del barril y comenzó a andar buscando su casa, como no la encontraba empezó a preocuparse. Al instante, se encontró con el pato Ricardo que pasaba por el camino, Juan Copito lo saludó, pero su amigo no lo reconoció y siguió caminando. ¡Pobre conejito! Se sentía muy triste y solo.

A lo lejos escuchó un ruido, levantó la cara y vio que venía volando la paloma Ramona. Juan Copito al verla le gritó –¡Ramona, Ramona, soy yo, Juan Copito! –¿Quién? –dijo la paloma. –Mi amigo es de otro color, no bromees, y siguió volando.

–¿Qué haré? –pensaba el conejito, creo que la que sí me reconocerá es Carlota, la araña y... ¡qué bueno, allí viene! Cuando estuvo cerca Juan Copito le dijo: –¡hola Carlota!– pero la arañita lo miró y siguió caminando. –¡Ay! Se fue Carlota y con ella mis esperanzas, dijo el conejito–.

Su mamá que lo estaba buscando, también llegó por allí, Juan Copito la vio y comenzó a gritar –¡mamá, mamá soy yo! –soy tu hijo Juan Copito.

La mamá saltó presurosa hacia él y lo reconoció –Hijito ¿qué te pasó? Me has tenido muy preocupada. –¡Ay mamá! Me caí en un barril de pintura negra y por eso estoy así.

–Hijito, iremos a casa y te bañaré para que vuelvas a ser un conejito lindo y blanquito, pero además me debes prometer que no te arriesgarás a caminar por sitios desconocidos.

–le dijo la madre con ternura.

–Perdona mamá, me portaré bien y haré lo que digas –reflexionó Copito.

Se fueron a casa, Juan Copito se bañó y recuperó su color.

Llegó el papá conejo de su trabajo y todos contentos se fueron a cenar un rico pastel de zanahorias.

FIN

Responden preguntas:

1. ¿Quiénes forman la familia de Juan Copito?
2. ¿Quién de ustedes tiene una familia igual?
3. ¿Cómo era Juan Copito?
4. ¿Qué hacía?
5. ¿Por qué se perdió Juan Copito?
6. ¿Qué deben hacer los niños cuando salen con sus padres?
7. Nombra a los amigos de Copito según como aparecen.
8. ¿Por qué no reconocieron a Juan Copito cuando se encontraron con él?
9. ¿Qué hizo la mamá coneja cuando encontró a Juan Copito?
10. ¿Qué lección aprendió Copito?

Llenan el cuadro organizativo del cuento

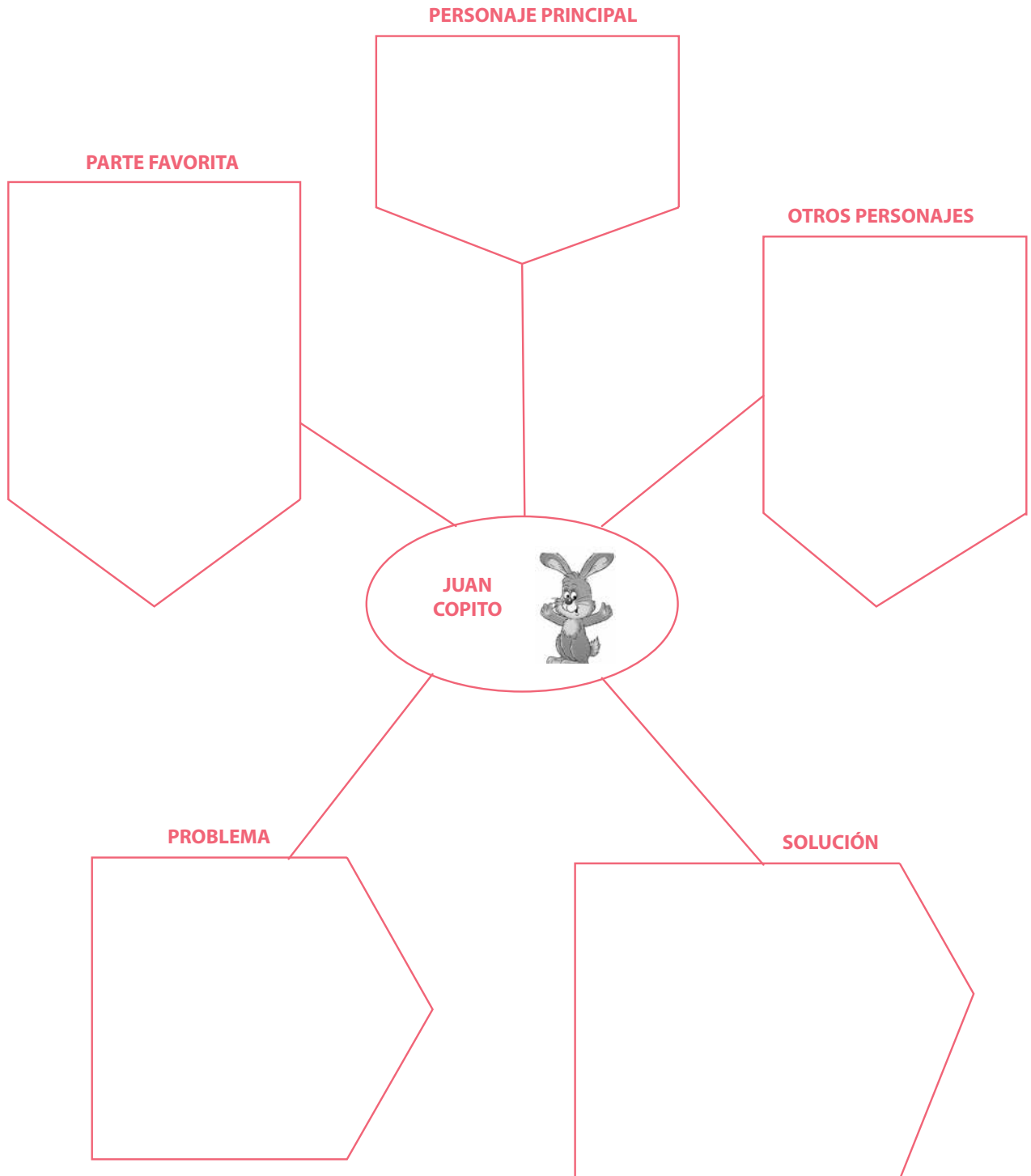

"Títeres de palito (o varilla)"**Objetivo**

Elaborar títeres de palito y organizar su presentación.

« Son los títeres planos, que suelen ser figuras recortadas y manipuladas con una varilla que se coloca en la parte posterior de la figura y que se manipula desde abajo. »

Materiales

- Cartulina dúplex
- Crayolas o Témperas
- Tijeras
- Goma
- Cinta adhesiva
- Siluetas o figuras
- Varillas: ramas, palitos, papel enrollado

Procedimiento

1. Dibujan la silueta del personaje en la cartulina.
2. Colorean con crayolas y adornan con telas o lanas de ser necesario.
3. Recortan los dibujos por el contorno.
4. Colocan una varilla en la parte posterior, fijándola muy bien con la cinta adhesiva.
5. Organizan la presentación con los personajes elaborados.

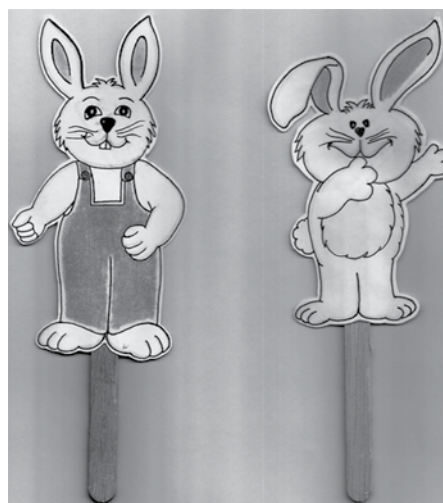
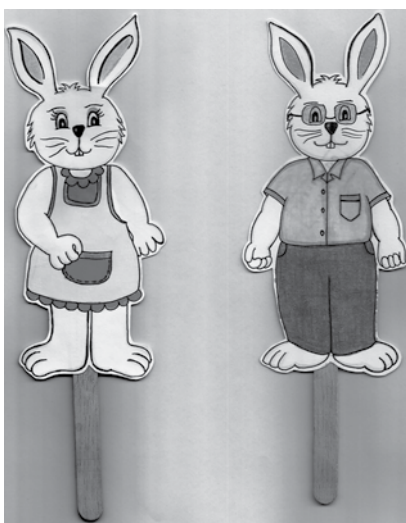

"Títeres de dedo"

Anexo
3

Objetivo

Elaborar títeres de dedo y organizar su presentación.

« Los títeres son muñecos que estimulan la imaginación de los niños y la comunicación con los adultos. »

Materiales

- Cartulina
- Crayolas o Témperas
- Tijeras
- Goma
- Cinta adhesiva
- Siluetas o figuras



Procedimiento

1. Dibujan la silueta del títere en la cartulina. Pueden usar los modelos de la siguiente página.
2. Colorean con crayolas y adornan con telas o lanas de ser necesario.
3. Recortan los dibujos por el contorno.
4. Colocan en la parte posterior un anillo hecho de cartulina doble tomando la medida del dedo del niño que va a manipular el títere.
5. Fijan el anillo muy bien con la cinta adhesiva.
6. Organizan la presentación con los personajes elaborados.



Blanca Nieves



Cenicienta



Mago de Oz

"Moldes para Títeres de dedo"

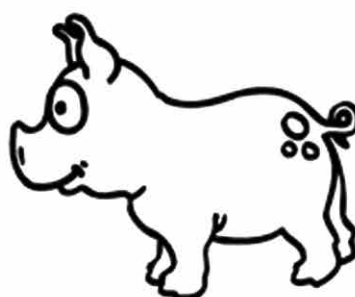
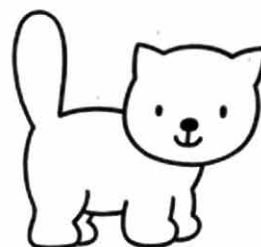

"Modelos de teatrines"

Objetivo

Conocer los tipos de teatrines para elegir el más adecuado.

Son los pequeños teatros donde realizamos la representación de las obras preparadas con títeres. Se pueden preparar en madera o con cajas grandes, pero también se acondicionan muebles y espacios que cumplen esa función.

Lo importante es recordar qué partes básicas que siempre deben tener:

1. Boca del escenario: es el espacio delimitado que enmarca un escenario de títeres. Se sugiere que sea grande para un buen desplazamiento de los muñecos.
2. Telón son piezas de tela que cubren el escenario, se deben abrir y cerrar para la entrada y salida de los muñecos.

Procedimiento

Algunas ideas para preparar teatrines:

- a. Con una mesa y una escoba: voltear la mesa, sujetar dos palos en las patas que quedan hacia arriba y atravesar una escoba así queda armado el escenario; el palo de la escoba servirá de soporte para el telón.

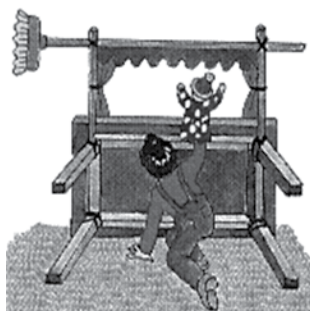

- b. En el marco de una puerta: usarlo como escenario, en el marco superior se pone un cordel para que corra el telón o se sujetan las telas con chinchas o tachuelas. En el espacio abierto de la puerta se puede colocar algún mueble que se cubre con una tela de manera que detrás se ubican los niños que manipulan los muñecos.



- c. Con dos sillas y un palo de escoba: se juntan las sillas (figura 1) se cubren con una tela; se coloca el palo de escoba sobre los respaldos y también se coloca una tela para fondo del escenario (figura 2) sujetar las telas con chinchas o alfileres. Decorar con motivos alusivos a la presentación, para que actúe el títere se debe manipular por debajo de la tela que cuelga de la escoba (figura3).



Figura 1



Figura 2



Figura 3

- d. Con una caja: usar una caja grande de cartón grueso (figura 1), cerrar una de las tapas y fijarla con cinta adhesiva, las otras tres tapas doblarlas hacia adentro (figura 2), para la caja y colocar el telón con dos pedazos de tela fijándolos con chinchas o alfileres (figura 3); hacer una abertura por la parte posterior para manipular los títeres.



Figura 1



Figura 2



Figura 3

- e. Teatrines para títeres de dedo:

- Se preparan con una caja grande, resistente. Se corta una abertura en uno de los lados para el escenario, se coloca el telón con algún retazo de tela o papel crepé y se adorna con elementos alusivos a la presentación.
- Se colocan sobre una mesa, de modo que los niños puedan manipular con comodidad los títeres.



Juego: "Números secretos"

Anexo
5

Objetivo

Establecer relaciones de orden entre números naturales.



Materiales

- Ficha diagramada
- Dado
- Tabla resumen (para cada grupo)
- Lápiz, borrador

Procedimiento

1. Prepare las fichas diagramadas para cada niño.
2. Organice a los niños en grupos de cuatro.
3. Entregue a cada grupo: cuatro fichas diagramadas, una ficha resumen y un dado.

Instrucciones para el juego

1. Dar las siguientes indicaciones:
 - a. Cada grupo se organiza estableciendo el orden de participación de los niños.
 - b. Cada niño escribe sus números sin que los otros lo vean.
 - c. El niño que obtenga el número mayor en cada rueda, gana cinco puntos, los demás se anotan dos puntos. Por eso, indíqueles que identifiquen las cifras mayores.
2. Lanzar el dado tres veces:
 - a. Empieza el primer participante, tiene a la mano su ficha y un lápiz.
 - b. En su primer lance le sale el número  él debe decidir en qué recuadro lo va a colocar, en este caso lo coloca al empezar ya que debe formar un número grande.
 - c. Sigue tirando y le sale  coloca este número al centro.
 - d. En su último tiro obtiene el número  que lo escribe en el último casillero.

5	6	3	563
---	---	---	-----

 - e. En el recuadro más grande escribe el número completo.
 - f. Cuando termina de escribir, voltea su papel.
3. Juega ahora el segundo participante y así continúa el juego hasta que los cuatro hayan intervenido.
4. Terminada la primera rueda, voltean sus hojas y leen sus respuestas.
5. Anotan en la tabla resumen el puntaje que obtiene cada uno, en el recuadro que dice "Juego 1", le dan cinco puntos al que escribió el número mayor y dos puntos a los demás.
6. Finalizadas las cinco jugadas se pueden hacer ejercicios complementarios en el cuaderno:
 - a. Escribir los números formados en orden creciente de "menor a mayor".
 - b. Sumar dos números.
 - c. Escribir un problema con uno de los números.

1)

2)

3)

4)

5)

Mi nombre es :.....

1)

2)

3)

4)

5)

Mi nombre es

TABLA RESUMEN

NOMBRE	JUEGO 1	JUEGO 2	JUEGO 3	JUEGO 4	JUEGO 5
1.					
2.					
3.					
4.					
PUNTAJE TOTAL					

“SOMOS ARTISTAS”

SEMANA N° 27: Somos músicos	
Capacidades	Indicadores
Comunicación: Entona y acompaña canciones con objetos sonoros que prepara.	Entona canciones con acompañamiento apropiado.
Matemática: Interpreta secuencias de actividades cotidianas según referentes temporales.	Crea ritmos con secuencia de sonidos a partir del número de golpes que produce con un instrumento.
Personal Social: Construye instrumentos de percusión con materiales de su entorno.	Elabora un instrumento musical casero.

Propósito de la semana: Fomentar el gusto por la música entonando un repertorio de canciones conocidas acompañadas por instrumentos de confección casera con materiales recuperables.

Contenidos

COMUNICACIÓN	MATEMÁTICA	PERSONAL SOCIAL
Canciones y ritmo.	Secuencias musicales: número de golpes de diferentes tonos.	Construcción de instrumentos de percusión: sonajas, chaperos.

Procedimiento	Materiales y recursos
<p>Día 1:</p> <ul style="list-style-type: none"> • <i>Trabajan sus tareas escolares con la orientación del tutor.</i> • Hacen un listado de las canciones aprendidas o aquellas conocidas en la comunidad, en la pizarra o en un papelógrafo. • Anotan en tarjetas los nombres de las canciones. • Forman grupos de seis con la dinámica “Instrumentos”. (Anexo 1). • Distribuyen las canciones, a cada grupo le toca una. • Recuerdan la melodía y entonan la canción. • Ensayan su presentación con la mímica alusiva. • Presentan la canción a los demás grupos. • Comentan: <ul style="list-style-type: none"> – ¿Qué se necesita para entonar una canción? – ¿Cómo se puede acompañar una canción? – ¿Qué instrumentos musicales conocen? – ¿Se pueden usar otros? ¿cuáles? • Escuchan al tutor: <ul style="list-style-type: none"> – Elaboraremos un inventario de los materiales recuperables que tenemos, hay que llenar esta tabla indicando el nombre del material y la cantidad de elementos existentes. – Identificaremos las posibilidades de empleo de los materiales. – Nos organizaremos para preparar instrumentos de acompañamiento musical utilizando los materiales seleccionados. 	<ul style="list-style-type: none"> – Papelógrafo – Plumón grueso • Anexo 1: “Instrumentos” <ul style="list-style-type: none"> – Papelógrafo con una tabla para registrar los materiales existentes



<p>Día 2:</p> <ul style="list-style-type: none"> • <i>Trabajan sus tareas escolares con la orientación del tutor.</i> • Se agrupan igual que el día anterior. • Seleccionan botellas o envases pequeños. • Escuchan las indicaciones para elaborar sonajas o maracas empleando las botellas y cajitas. (Anexo 2). • Exponen sus creaciones. • Comentan: <ul style="list-style-type: none"> – ¿Qué les pareció el trabajo? – ¿Qué proceso siguieron para preparar las sonajas? – ¿Con qué otros materiales pueden preparar sonajas? • Entonan la canción que les tocó y la acompañan con las sonajas elaboradas. • Guardan sus trabajos en una caja o armario. 	<ul style="list-style-type: none"> • Anexo 2: "Elaboramos sonajas o maracas"
<p>Día 3:</p> <ul style="list-style-type: none"> • <i>Trabajan sus tareas escolares con la orientación del tutor.</i> • Forman grupos de cuatro. • Seleccionan cajas pequeñas y confeccionan "guitarras". (Anexo 3). • Exponen sus creaciones. • Comentan: <ul style="list-style-type: none"> – ¿Qué les pareció el trabajo? – ¿Qué proceso siguieron para preparar las guitarras? • Entonan la canción que les tocó y la acompañan con las guitarras elaboradas. • Guardan sus trabajos en una caja o armario. 	<ul style="list-style-type: none"> • Anexo 3: "Elaboramos guitarras"
<p>Día 4:</p> <ul style="list-style-type: none"> • <i>Trabajan sus tareas escolares con la orientación del tutor.</i> • Forman grupos de seis. • Escuchan las indicaciones del tutor para aplicar la técnica: "Pintando con música" (Anexo 4). • Presentan sus trabajos. • Comentan: <ul style="list-style-type: none"> – ¿Qué les pareció el ejercicio? – ¿Qué sintieron cuando recibieron su trabajo? – ¿Qué no les gustó? 	<ul style="list-style-type: none"> • Anexo 4: "Pintando con música"
<p>Día 5:</p> <ul style="list-style-type: none"> • <i>Trabajan sus tareas escolares con la orientación del tutor.</i> • Se juntan los seis niños del grupo del primer día. • Seleccionan los instrumentos elaborados, la mitad del grupo sonajas, la otra mitad guitarras. • Ensayan la canción que les tocó acompañándola con los instrumentos elaborados. • Entonan la canción para los demás. • Escogen, con la ayuda del tutor, una de las canciones presentadas y la ensaya todo el grupo clase. • Acompañan la canción con los diversos instrumentos preparados y con los que tengan al alcance. • Guardan sus instrumentos. 	<ul style="list-style-type: none"> – Sonajas guitarras

Dinámica: "Instrumentos"

Objetivo

Conocer diferentes instrumentos musicales.

Materiales

- Tarjetas con dibujos de instrumentos musicales (una para cada niño)
- Caja o bolsa para guardar las tarjetas

Procedimiento

1. Recorte tarjetas de cartulina de 7 x 4 cm Aproximadamente.
2. Dibujar los instrumentos musicales, organice la cantidad de cada uno en función al número de niños del grupo; es decir si en el aula hay treinta niños y debemos formar grupos de seis integrantes, necesitaremos dibujos de cinco instrumentos.
3. Entregue, al azar, una tarjeta a cada niño.
4. De la indicación para que busquen a otros niños que tengan el mismo dibujo y se agrupen.
5. Revisar el cumplimiento de la consigna.
6. Pregunte a cada grupo, el nombre del instrumento que les ha tocado y qué es lo que saben de él: de qué se fabrica, cómo se toca, tipo de sonido que produce, han visto a alguien tocarlo, dónde...



"Elaboramos sonajas o maracas"

Objetivo

Elaborar sonajas y crear diferentes sonidos con estas.

Materiales

- Latas pequeñas con tapa
- Latas de bebidas
- Botellas plásticas
- Rollos de cartón (de papel higiénico)
- Semillas, granos, piedritas, botones
- Dos globos pequeños
- Cinta adhesiva
- Pegamento
- Tijeras, goma, papeles de colores, cintas, etc



Procedimiento

1. Cubra el área de trabajo con plástico, papel de periódico o papel de doble uso.
2. Organice los materiales reciclables, así como los de relleno y adorno.
3. Seleccionan el material base: botella plástica con tapa, latita con tapa, lata de bebida, cajita que se pueda cerrar, rollo de papel.
4. Seleccionan el material que se colocará dentro: semillas, granos, piedras...
5. Introducen en el material base y tapan.
6. Agitan e identifican el sonido que produce.
7. Prueban agregando o quitando las semillas, granos, piedras...
8. Definen y pegan la tapa con pegamento o cinta adhesiva.
9. Adornan con papeles de colores, cintas, botones, figuras, etc.



10. Oriente para que los niños exploren diferentes sonidos que pueden crear jugando con sus sonajas caseras.

Con rollos de papel:



1. Cortan la boca de los globos, estiran y cubren uno de los lados del rollo, fijarlo con cinta adhesiva.
2. Echan las semillas, granos, piedras...
3. Sellan la otra abertura.
4. Forran con papel o tela y adornan al gusto.
5. Exploran el sonido que produce al agitarla.

"Elaboramos guitarras"**Objetivo**

Confeccionar guitarras y usarlas al entonar una canción.

Materiales

- Cajas pequeñas
- Jebes o ligas
- Tijeras
- Papeles de colores
- Goma
- Figuras
- Palitos o papel doble uso

**Procedimiento**

1. Recorte en uno de los lados de la caja un orificio ovalado.
2. Pegue las tapas de la caja de tal manera que esté compacta.
3. Forren la caja con papel de color.
4. Adornen con figuras o recortes.
5. Pegue unos palitos a los costados, si no se consiguen se pueden reemplazar por papel de doble uso enrollado.
6. Coloque cinco o más jebes alrededor de la caja, sobre el agujero.
7. Toquen pasando los dedos sobre los jebes, también se puede emplear una cucharita de madera para frotar sobre los jebes.
8. Exploren el sonido que produce al frotarla, comparar el sonido cuando hay pocos jebes o cuando hay más jebes.

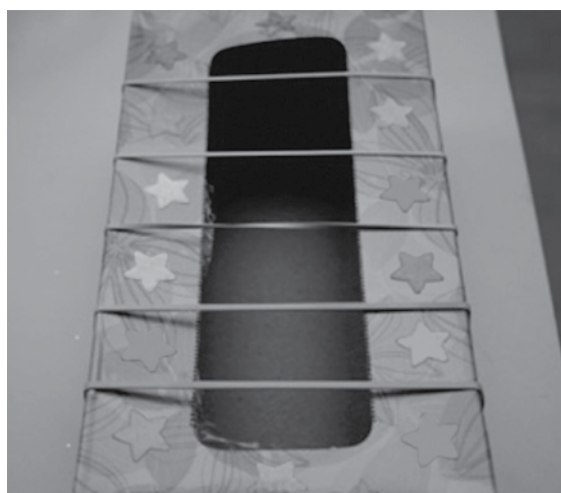

Técnica "Pintando con música"

Anexo
4

Objetivo

Dibujar y pintar escuchando música al trabajar en equipo.

Materiales

- Una hoja de papel bond para cada niño
- Lápiz, borrador
- Crayolas o colores
- Radio

Procedimiento

1. Converse sobre el tema que van a dibujar.
2. Organice los materiales para dibujar: una hoja de papel y crayolas o colores.
3. Indique a los niños que dibujarán y pintarán escuchando música: al prender la radio, empiezan a dibujar, al apagarla dejan de pintar y pasarán su trabajo al que está a su lado.
4. Siente a los niños de cada grupo, uno al lado del otro, si el mobiliario no lo permite, dar un número de orden a cada niño.



5. Los estudiantes escuchan con atención: empieza la música, empiezan a dibujar.
6. Deja de dibujar cuando para la música y pasar su dibujo al niño que está a su lado, o al niño que tiene el número que le sigue; si le tocó el número dos, pasará su trabajo al niño que es número tres.
7. Continúan dibujando en el trabajo recibido hasta que pare la música, cuando esto sucede deben pasar su trabajo al siguiente.
8. Siguen así hasta que le toque nuevamente su trabajo.



“SOMOS ARTISTAS”

SEMANA N° 28: Cantamos, actuamos y bailamos para alegrar a los demás	
Capacidades	Indicadores
Comunicación: Escribe programas incorporando los números artísticos a presentar.	Escribe con letra legible, respetando la secuencia de las presentaciones.
Matemática: Interpreta secuencias de actividades cotidianas según referentes temporales.	Crea ritmos con secuencia de sonidos para llevar el compás de una danza.
Personal Social: Expresa interés en la organización de una velada artística.	Participa en la velada presentando sus trabajos artísticos.

Propósito de la semana: Identificar y seleccionar actividades artísticas aprendidas que puedan ser mostradas y compartidas con otros.

Contenidos

COMUNICACIÓN	MATEMÁTICA	PERSONAL SOCIAL
Elaboración de un programa.	Secuencias y tiempos musicales.	Organización de una velada.

Procedimiento	Materiales y recursos
<p>Día 1:</p> <ul style="list-style-type: none"> • <i>Trabajan sus tareas escolares con la orientación del tutor.</i> • Se sientan en círculo. • Conversan con el tutor para organizar la actividad de clausura del Programa. • Deciden los números artísticos que presentarán . • Escriben un posible programa. (Anexo 1). • Conforman comisiones, identifican los materiales que necesitan y cómo los podrán conseguir. • Elaboran afiches invitando a sus familiares y amigos a la ceremonia. 	<ul style="list-style-type: none"> • Anexo 1: "Instructivo para organizar el programa de clausura"
<p>Día 2:</p> <ul style="list-style-type: none"> • <i>Trabajan sus tareas escolares con la orientación del tutor.</i> • Escuchan al tutor que les propone presentar una danza el día de la clausura. • Hacen un listado de las danzas que conocen. • Seleccionan una danza, buscando que todos o la mayoría participe. • Ensayan los pasos y la coreografía de la danza. • Deciden la participación de algunos niños acompañando la danza con los instrumentos que han elaborado. • Acuerdan cómo se vestirán para la presentación. 	<ul style="list-style-type: none"> – Equipo de música – CD o cassette con la música de la danza seleccionada



<p>Día 3:</p> <ul style="list-style-type: none"> • <i>Trabajan sus tareas escolares con la orientación del tutor.</i> • Forman grupos de cuatro integrantes, se agrupan por tarjetas de colores o números de casinos. • Organizan el material a emplear. • Preparan guirnaldas para adornar el aula el día de la clausura. (Anexo 2). • Guardan las cadenas en un lugar que no se maltraten hasta el momento de usarlas. • Limpian el lugar de trabajo y ordenan el mobiliario. 	<ul style="list-style-type: none"> • Anexo 2: "Preparamos guirnaldas"
<p>Día 4:</p> <ul style="list-style-type: none"> • <i>Trabajan sus tareas escolares con la orientación del tutor.</i> • Se organizan en grupos de cuatro. • Seleccionan cartulinas y papeles de colores para preparar flores que entregarán a los asistentes a la clausura. (Anexo 3). • Guardan las flores en botellas para evitar que se maltraten. 	<ul style="list-style-type: none"> • Anexo 3: "Elaboramos flores de cartulina"
<p>Día 5:</p> <ul style="list-style-type: none"> • <i>Trabajan sus tareas escolares con la orientación del profesor.</i> • Preparan el mobiliario y la ambientación, trabajan las comisiones formadas. • Se disponen en los lugares convenidos para recibir a los invitados. • Realizan la velada. • Despiden a los invitados. • Conversan con el tutor: <ul style="list-style-type: none"> – ¿Qué les pareció la actuación? – ¿Qué les gustó más? – ¿Qué dificultades hubo? ¿cómo se superaron? • Escuchan las palabras del tutor que da por concluido el trabajo del año y se despide hasta una nueva oportunidad. 	<ul style="list-style-type: none"> – Equipo de sonido – Equipo de música – Cadenetas – Cinta adhesiva – Flores de cartulina

"Cómo organizar el programa de clausura"

Objetivo

Organizar el programa de clausura respetando la opinión de los niños.

El programa de clausura del curso considera la presentación de las diversas habilidades artísticas logradas por el grupo de niños y de los aprendizajes alcanzados durante un periodo de trabajo.

El tutor debe orientar a los niños para que participen en su definición, enseñándoles aquellas partes o aspectos que son componentes de toda actividad de este tipo. Es importante que los niños perciban que su opinión se toma en cuenta. El tutor a partir de preguntas motivadoras despertará el interés por participar.

Procedimiento

¿Cómo recibiremos a nuestros invitados?

Con palabras de saludo y agradecimiento por asistir al evento.

¿Qué podemos presentarles?

Lo que hemos aprendido:

- Una canción entonada por todos y acompañada con los instrumentos que hemos elaborado.
- Una danza (la que elegimos y ensayamos).
- La lectura de un cuento y su representación con títeres.
- Una demostración de cómo preparamos la masa para modelar.

¿En qué orden presentamos los números seleccionados?

Indique que conviene intercalar los números para que no vayan juntos los orientados a la música o a la danza, entonces se podría empezar por la canción, luego el cuento teatralizado, la preparación de la masa y finalmente la danza.

¿Cómo terminamos la reunión?

Con palabras de alguna autoridad presente, con palabras del tutor y palabras de un niño del grupo. Ya definidos los números que se presentarán, se elabora el cuadro organizativo.

PROGRAMA	RESPONSABLES	MATERIALES-RECURSOS
Palabras de bienvenida	Pedro	Discurso
Canción:		
Cuento teatralizado	Grupo de	Títeres, teatrín

Luego, el tutor escribe en la pizarra los números en el orden que se ejecutarán de manera que los niños puedan copiarlos en los programas que preparen para entregarlos a los asistentes el día de la clausura. La mitad del grupo clase puede elaborar los programas y la otra mitad los afiches de invitación. Finalmente se definen las comisiones:

1. De ambientación
2. De recepción y entrega de programas
3. Maestros de ceremonias
4. De despedida
5. De orden final

"Preparamos Guirnaldas"

Anexo
2

Objetivo

Desarrollar la coordinación motriz fina al preparar guirnaldas.

Las guirnaldas son un recurso decorativo constituida por elementos iguales que se enganchan o pegan uno al lado del otro, conformando una tira de elementos en serie, básicamente se usan para decorar. Se elaboran con papeles de diversas calidades y texturas, con plásticos y en algunos casos pueden ser telas.

Materiales

- Papeles de colores
- Papel periódico
- Regla, lápiz
- Tijeras
- Goma
- Soguilla o pita

Procedimiento

1. Cortan tiras de papel de diferentes colores de 20 x 3 cm.
2. Cogen una tira y pegan sus extremos, uno sobre otro, ese será el aro base.
3. Cogen una segunda tira y pasarla por el interior de la primera y pegan sus extremos.
4. Siguen pegando las tiras cuidando que quedan ensartadas una con otra formando una tira del largo que se desee.

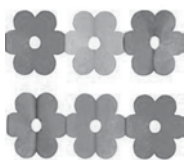

VARIANTES

Seleccionar algún elemento y cortarlo en serie en papeles de diferentes colores. Pegar los elementos uno al lado del otro intercalando colores. Formar la guirnalda del largo deseado.

Cortar un rectángulo de papel periódico del largo deseado, doblarlo a la mitad y al centro hacer un dibujo.

Cortar el dibujo teniendo todavía el papel doblado.

Abrir el papel, engomarlo y pegar en una cuerda, teniendo cuidado que esta quede justo en el doblez.

Seguir colocando los demás papeles dejando el espacio deseado.



Recortar triángulos en papeles de colores variados, se puede usar papel de regalo o papel blanco que los niños pueden decorar o pintar con témperas o crayolas.

"Preparamos Guirnaldas"

Materiales

- Cartulina de diferentes colores
- Pita o soguilla
- Goma
- Tijeras
- Lápiz, borrador

Procedimiento

1. Dibujar círculos en la cartulina y recortarlos; se necesitan seis círculos para armar cada figura.



2. Doblar cada círculo por la mitad.



3. Pegar una mitad del primer círculo con otra del segundo, colocar al centro la cuerda y seguir pegando los otros círculos.



4. Hacer el mismo proceso, pegando las figuras de trecho en trecho, hasta cubrir el largo deseado.



"Elaboramos flores de cartulina"

Objetivo

Preparar flores y repartirlas el día de la reunión.

Materiales

- Cartulinas de colores
- Cartulina blanca
- Colores o crayolas
- Tijeras
- Goma
- Una hoja papel de doble uso

Procedimiento

1. Dibuje una flor en la tarjeta de cartulina, puede ser el modelo adjunto u otro.
2. Recorte por los bordes.
3. Dibuje el círculo del centro y escribir el agradecimiento de los niños del Programa.
4. Dibuje alguna vivencia tenida al participar en las actividades del Programa.
5. Recorte el círculo y pegarlo en la parte central de la flor.
6. Prepare el palito que sostiene la flor:
 - a. Coger una hoja de papel de doble uso.
 - b. Empezar a enrollarla desde un extremo.
 - c. Pegar el final.
 - d. Achatar un poco el tubito enrollado.
7. Pegue el palito en la parte posterior de la flor, sujetarla con cinta adhesiva para reforzar. Repartir las flores a los asistentes a la clausura al terminar la reunión.

Otros modelos de flores

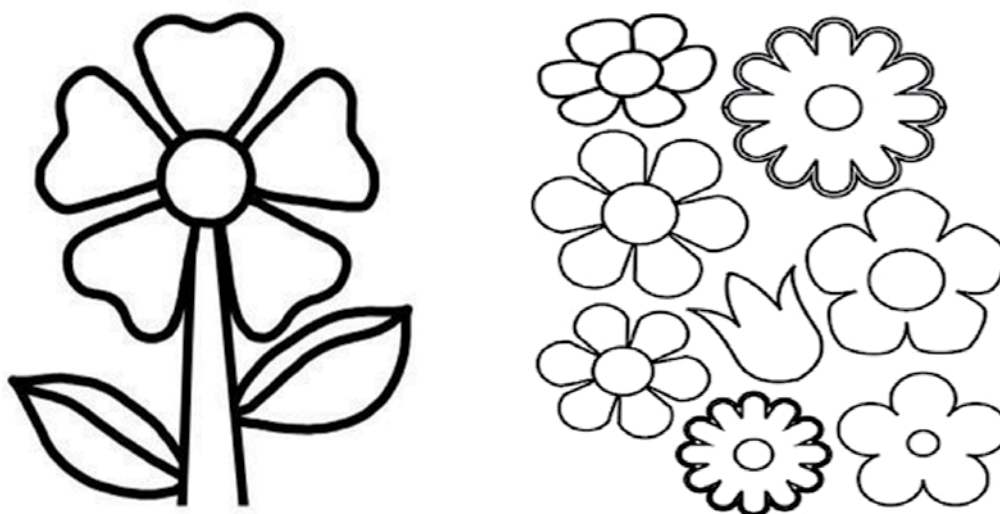

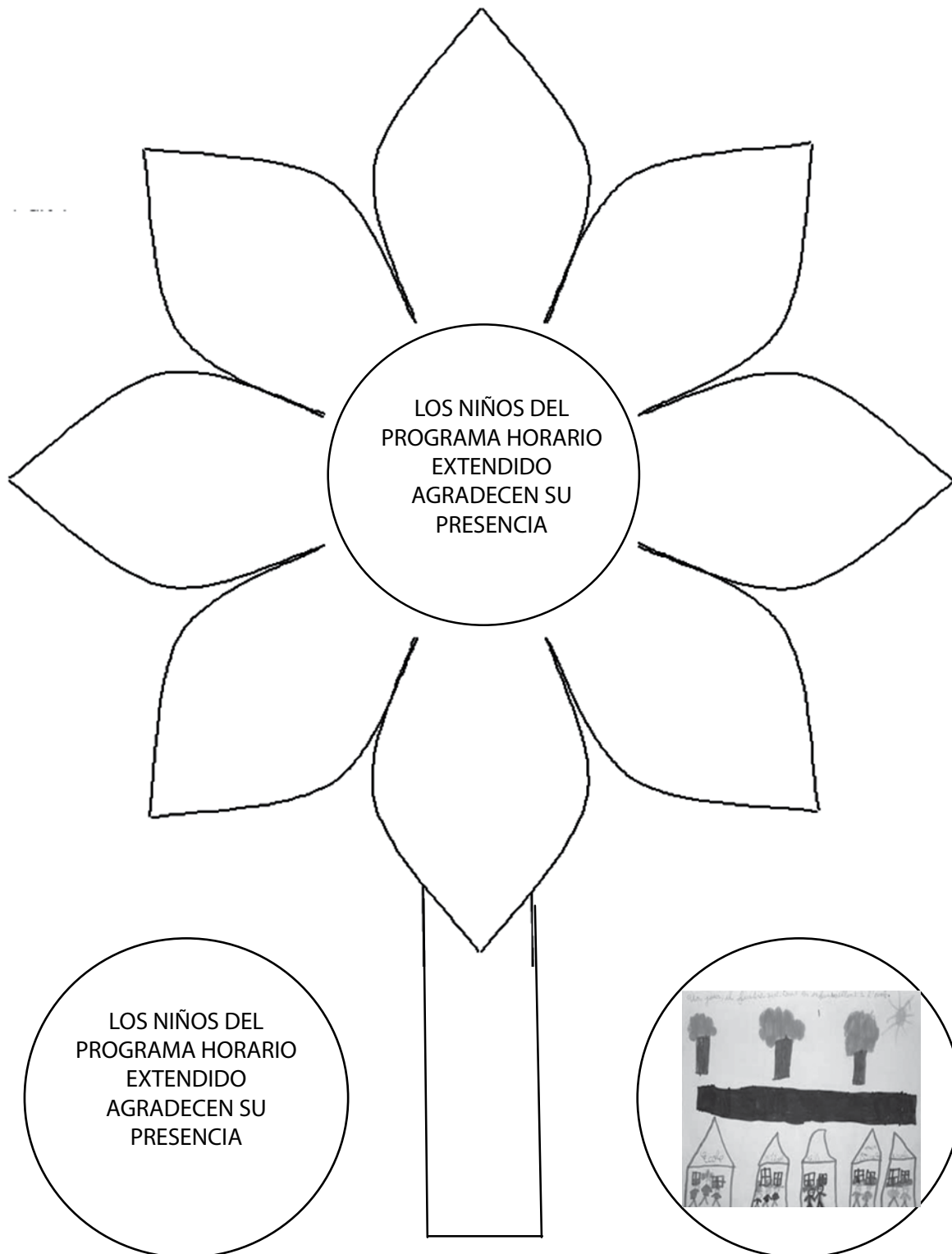



Cultivando Desarrollo Rural sin Trabajo Infantil Peligroso

Programa
de Horario Extendido

Variantes y sugerencias

1. Orientar la expresión de sentimientos, ideas o pensamientos a través del dibujo y pintura, es importante no buscar la belleza artística, ni el perfecto empleo de la técnica seleccionada, si no la facilidad con que el niño plasma su proyecto y el gozo que siente al realizarlo. Finalizado el trabajo, compartir con todos verbalizando lo que ha representado gráficamente.
2. Evitar el "dibujo libre" o la "reproducción" de algún elemento cercano o paisaje, todo dibujo debe tener una intención de expresión sobre alguna vivencia, experiencia o relato.
3. Fomentar hábitos de orden y limpieza en la aplicación de las técnicas gráfico-plásticas o de cualquier trabajo que se haga, al finalizar se guardan los materiales y se deja limpio el lugar.
4. Todos los trabajos de los niños deben ser expuestos por lo que es necesario acondicionar con anticipación su ubicación, ya sea en el panel del aula o en cordel auxiliar que se ha preparado.
5. Como colorantes se puede emplear: tierra de color, témperas o el tinte natural que tienen algunas flores o plantas.
6. Orientar a los niños para que creen personajes e inventen los diálogos, organizar el tiempo para que todos los grupos hagan sus presentaciones.
7. Identificar muebles y enseres del ambiente que puedan ayudar a simular un teatrín, no es necesario contar con un bastidor de madera, incluso se puede colocar un cordel entre dos árboles cercanos, colgar un mantel y LISTO, los niños que manipulan los títeres se ubican detrás para su presentación.
8. Las masas caseras no se pueden guardar por mucho tiempo porque se llenan de hongos, por lo que conviene usarlas con frecuencia antes de descartarlas.
9. Las canciones que los niños saben o van aprendiendo, se escriben en tarjetas de cartulina y se colocan en la biblioteca del aula, de modo que, pueden ser releídas en varias oportunidades.
10. El sector de materiales reciclables se debe mantener siempre organizado, de igual forma se requiere incrementarlo periódicamente por ello, el tutor orientará a los niños para que cuando encuentren alguno de los materiales lo recojan y ubiquen en la caja correspondiente. Conviene realizar un inventario cada dos meses para identificar los insumos con los que se cuenta para futuros trabajos.
11. Es recomendable forrar cajas para colocar en ellas los instrumentos que los niños preparan, estas se deben rotular para ubicar rápidamente su contenido; se pueden ubicar en el sector de arte o en la biblioteca del aula.
12. Siempre que se converse con todos los niños del aula se deben ubicar formando un círculo y si el mobiliario no lo permite, se puede salir al jardín o al patio para lograr esta ubicación. Los niños deben aprender que cuando se conversa con otros hay que mirarlos, guardar silencio cuando hablan para escuchar mejor, debe hablar solo uno a la vez para comprender lo que dice, etc. no basta con señalar cuáles son las reglas para una buena conversación, hay que practicarlas.
13. Al organizar presentaciones artísticas se debe tener en cuenta la participación de todos los niños, para ello el tutor tiene referentes de las capacidades y habilidades de cada uno y orienta el rol que cada uno puede desarrollar sin dificultad.

ANEXO

ESCUELAS DONDE SE DESARROLLÓ EL PROYECTO "SEMILLA"

2012 - 2013							
Nº	REGION	PROVINCIA	DISTRITO	CENTRO POBLADO	NOMBRE DE LA IE	Nº de la IE	UGEL
1	PASCO	Oxapampa	Villa Rica	San Miguel de Eneñas	Eneñas	34238	Oxapampa
2	PASCO	Oxapampa	Villa Rica	San Juan de Cacazú	Mercedes Indacochea	34237	Oxapampa
3	PASCO	Oxapampa	Villa Rica	Puente Paucartambo	Manuel Gonzales Prada	34236	Oxapampa
4	PASCO	Oxapampa	Palcazu	San Cristóbal	San Cristóbal	34338	Oxapampa
5	JUNIN	Chanchamayo	Pichanaki	Centro Kuviriani	Centro Kuviriani	31350	Pichanaki
6	JUNIN	Chanchamayo	Perene	La Florida	La Florida		Chanchamayo
7	JUNIN	Chanchamayo	Perene	Alto Yurinaki	Jorge Basadre		Chanchamayo
8	JUNIN	Chupaca	San Juan de Jarpa	San Juan de Jarpa	Santa Rosa de Lima	30086	Chupaca
9	JUNIN	Chupaca	Yanacancha	Achipampa		30121	Chupaca
10	JUNIN	Jauja	Leonor Ordoñez	Huancaní	Julián Huanay	30510	Jauja
11	HUANCAVELICA	Huancavelica	Huando	Huando	San Francisco de Asís	36022	Huancavelica
12	HUANCAVELICA	Acobamba	Rosario	Chanquil		36178	Acobamba
13	HUANCAVELICA	Huaytará	Huaytará	Huaytará		22023	Huaytará

2015							
Nº	DEPARTAMENTO	PROVINCIA	DISTRITO	CENTRO POBLADO	NOMBRE DE LA IE	Nº de la IE	UGEL
1	PASCO	Oxapampa	Villa Rica	Villa Rica	Sagrado Corazón de Jesús	34416	Oxapampa
2	JUNÍN	Chanchamayo	Pichanaqui	Pampa Julián	Pampa Julián	31484	Pichanaqui
3	JUNÍN	Chanchamayo	Pichanaqui	Las Palmas	Las Palmas		Pichanaqui
4	JUNÍN	Chanchamayo	Pichanaqui	Condado Pichikiari	Politécnico Selva central		Pichanaqui
5	JUNIN	Jauja	Pomacancha	Pomacancha		30468	Jauja
6	JUNIN	Concepción	Mito	Mito		30321	Concepción
7	HUANCAVELICA	Huaytará	San Antonio de Cusicancha	Sacsacero		22087	Huaytará
8	HUANCAVELICA	Acobamba	Rosario	Puca Cruz		36177	Acobamba